

Работа выполнена на кафедре общей и социальной психологии ФГБОУ ВПО
«Ярославский государственный педагогический университет им. К.Д. Ушинского»

На правах рукописи

**Рыльская
Елена Александровна**

ПСИХОЛОГИЯ ЖИЗНЕСПОСОБНОСТИ ЧЕЛОВЕКА

Специальность: 19.00.01 –
«Общая психология, психология личности, история психологии»

ДИССЕРТАЦИЯ
на соискание ученой степени
доктора психологических наук

**Научный консультант:
доктор психологических наук,
профессор
Мазилев Владимир Александрович**

Ярославль – 2014

СОДЕРЖАНИЕ

Введение	4
Глава 1. Теоретико-методологические предпосылки научного познания проблемы жизнеспособности человека	36
1.1. Жизнеспособность как междисциплинарное понятие.....	
1.2. Жизнеспособность человека как психологическая категория.....	49
1.3. Методологические подходы и научные направления исследования жизнеспособности человека.....	74
Глава 2. Методологические основы разработки психологической концепции жизнеспособности человека	
2.1. Жизнеспособность человека как предмет исследования в психологической науке: транспективный анализ.....	92
2.2. Жизнеспособность человека в исследовательской перспективе психологии способностей	110
2.3. Эксплицитная операционализация понятия «жизнеспособность»: феноменология, функции, критерии.....	112
2.4. Психологическая «предтеория» жизнеспособности человека.....	133
Глава 3. Научно-методические основы исследования жизнеспособности человека	
3.1. Методы исследования жизненных потенциалов человека: анализ психометрического опыта.....	148
3.2. Опросник жизнеспособности человека: разработка и апробация... ..	155
3.3. Качественные методы исследования жизнеспособности: автобиографический нарратив, проективные и психосемантические техники, «поэтический» метод	172

Глава 4. Эмпирическое исследование жизнеспособности человека: феноменология, структура, средства, предикторы, факторы, критерии, генезис, закономерности и механизмы	
4.1. Феноменологические характеристики жизнеспособности.....	183
4.2. Структура, средства, закономерности жизнеспособности.....	193
4.3. Предикторы жизнеспособности.....	218
4.4. Факторы, критерии, генезис, механизмы жизнеспособности	222
Глава 5. Эмпирическое исследование жизнеспособности человека: индивидуально-типологический и онтологический контексты.....	
5.1. Индивидуально-психологические проявления жизнеспособности: проективное исследование	244
5.2. Типы жизнеспособности	258
5.3.Жизнеспособность человека и качественно-своеобразное становление его жизненного мира	268
Глава 6. Психологическая концепция жизнеспособности человека: резюмирующие положения.....	290
Заключение	306
Библиографический список	317
Приложения.....	382

ВВЕДЕНИЕ

Актуальность исследования и степень научной разработанности проблемы. Прагматическая актуальность исследования жизнеспособности человека в самом первом приближении становится понятной всякому, кто задается вопросом: «Хочешь ли ты жить?». Проблема ценности человеческой жизни во всех ее разнообразных контекстах имеет непреходящую актуальность и является предметом исследования целого ряда научных дисциплин и гуманитарных практик. Вместе с тем, на протяжении десятков лет средняя частота суицидов в мире составляет 14 случаев на каждые 100 тысяч человек. По данным ВОЗ показатель смертности более 20 является критической цифрой, однако в отдельных регионах РФ этот показатель значительно выше. В 2012 году в Челябинской области зафиксировано 29 случаев самоубийств на 100 тысяч человек, а в сельских районах, население которых лишено психологической помощи, эта цифра еще более красноречива – 41 случай. Число ежегодно погибающих от самоубийств в нашей стране превышает число жертв автомобильных аварий в 2 раза и составляет, ориентировочно, около 60 000 человек [422].

Весьма драматично, что ценность начинает утрачивать не только своя собственная, но и жизнь другого человека, что часто сопровождается немотивированной агрессией и приводит к поистине чудовищным преступлениям, совершаемым, в том числе, против детей – наименее защищенного, а зачастую совершенно беспомощного слоя населения. Следственный комитет констатирует: налицо значительное увеличение преступлений против детей. По последним данным, опубликованным в периодической печати, только за 9 месяцев 2012 года в России от рук взрослых погибло 1292 ребенка. Сегодня в России – 25 миллионов детей, в 2002 году их было заметно больше – 31,6 миллиона. Следовательно, численность детского населения нашей страны ежегодно сокращается в среднем на 3% в год, а детей до 14 лет в России в 2 раза меньше, чем людей пенсионного возраста. В настоящее время в России 654 тысячи детей-сирот и

детей, оставшихся без попечения родителей [413]. О том, что после Великой отечественной войны в нашей разрушенной стране таких детей было гораздо меньше, говорится так часто, что многие к этому уже успели привыкнуть. Под угрозой оказывается важнейшая жизненная функция – репродуктивная, а вечная истина – «воспитать сына» более не служит прерогативой будущего человечества, а становится просто упоминаемым всуе лозунгом, наряду с идеями сорта «child-free».

Сегодня проблема жизнеспособности нашла отражение в концепции человеческого капитала – важнейшего интегративного показателя современной экономической и политической государственности, глобального стратегического ресурса благосостояния любой социальной системы (И.С. Бурикова, М.А. Коновалова, М.А. Пушкина, А.И. Юрьев, 2006, 2009). Наряду с такими концептами, как работоспособность, способность к инновационной деятельности и обучению, жизнеспособность человека рассматривается как базовая составляющая человеческого капитала, требующая не только всестороннего учета в практике управления, но и специального внимания в теории познания.

Включение жизнеспособности в структуру человеческого капитала открывает еще одну грань человеческой жизни, которую формируют проблемы ее буквального проживания на основании определенных индивидуальных сценариев. Практика показывает, что для многих людей сценарная картина жизни формируется в соответствии с гипертрофированными ценностям сверх максимального удовлетворения материальных потребностей любыми доступными способами, а это приводит к невиданному разгулу коррупции в силовых структурах, в экономике, в здравоохранении, в науке. Следовательно, вопрос о жизнеспособности человека сегодня – это не только вопрос о том, как выжить в смутное время перемен и кризисов, сопровождающееся снижением уровня материального благополучия, но и вопрос о том, как не утонуть в

болоте перманентно возрастающего и возрастающего потребления материальных благ.

Трагизм ситуации заключается в том, что утрачивается важнейшая основа собственно человеческого существования – потребность в труде, забывается известное изречение А.Н. Леонтьева о том, что деятельность – есть процесс, осуществляющий жизнь субъекта [246]. Человеческая жизнь все чаще строится на основе мало перспективных, духовно-опустошенных моделей бытия – «жить самому, здесь и сейчас», представляя собой некие варианты жизненной «квази-романтики» в трагикомическом стиле – «украл, выпил, в тюрьму» и прочие способы жизни, не отвечающие истинным ценностям человека. Вероятно, не случайно, на уровне государственной политики в последнее время предпринимаются меры по повышению морального статуса «человека труда».

О снижении общей жизнеспособности нашего общества свидетельствует еще один факт – факт затягивающегося взросления значительной части представителей этого общества, причем той его части, от которой в максимальной степени зависит реализация наиболее значимых жизненных функций (общественно производственных и репродуктивных). Авторы современных исследовательских проектов отмечают, что общество постмодерна, будучи обществом, по сути, информационным, в то же время отличается «арефлексивностью взрослого человека, пребывающего в пространстве хаотизации связей и эклектики аксиосферы, что провоцирует инфантилизацию поколения» [452, с. 4].

Сейчас уже открыто говорится о том, что «человечеству пора подавать сигнал «SOS», что в существующих условиях позитивное развитие личности из просто социально значимой задачи превращается в глобальную проблему судьбы человечества, его выживания» [486].

Исследователи и аналитики связывают настоящее положение дел с нестабильностью во всех сферах социальной, культурной и духовной жизни. «В этой связи актуализируются не просто задачи аккумуляции и

мобилизации всех знаний о человеке, но потребность в специальном изучении, осмыслении особенностей его современного функционирования, условий сохранения его устойчивости в весьма неустойчивом обществе», – отмечает Д.И. Фельдштейн [445, с. 6].

Перечень качеств, составляющих основу устойчивости человека в неустойчивом обществе, допускает достаточно внушительное разнообразие. Жизнеспособность как одно из них начинает вызывать все больший интерес представителей различных наук в России и за рубежом (А. Ахиезер, 1996; А.А. Кара-Мурза, 1995; О.С. Разумовский, М.Ю. Хазов, 1998; Б.В. Савенков, 2002; Э. фон Глазерфельд, 2000 и др.). Связано это, прежде всего, с наличием глобальной гуманитарной проблемы, требующей практического решения. В декларации ЮНЕСКО «Образование XXI века» во всеуслышание говорится о том, что главной ценностью новой культуры должна стать ценность устойчивого стабильного развития человека и общества, а главной целью образования – формирование жизнеспособной личности [99].

В современных публикациях подчеркивается значимая роль психологии в решении этой задачи. Так, например, Л.И. Анцыферова отмечает: «Именно работа психологов над выявлением конструктивных, неконструктивных и самопоражающих стратегий в драматических жизненных условиях привела к выделению личностных характеристик, которые либо способствуют, либо препятствуют индивиду совладать с ситуацией, заключающей в себе угрозу человеческим ценностям: жизни, здоровью, самоуважению, смыслу существования» [28, с. 4].

Общая психология обладает большими возможностями в плане исследования жизнеспособности человека, поскольку способна выявить системные и, в определенной мере, инвариантные составляющие ее структуры, раскрыть фундаментальные закономерности и механизмы реализации. Однако этот потенциал пока недостаточно используется российскими психологами, вследствие чего возникает «зазор» между

необходимостью решения конкретно-практической задачи и недостаточностью пригодных для этого научно-обоснованных средств.

В сложившейся ситуации отечественная педагогика, в частности, пытается ответить на социальный запрос по формированию жизнеспособной личности (П.И. Бабочкин, 2000; М.П. Гурьянова, 2004; И.М. Ильинский, 1995; Г.Н. Уразаев, 2002 и др.). Делая далеко идущие заявления о том, что жизнеспособность выступает как показатель качества образования, исследователи педагогических аспектов жизнеспособности не получают, однако, должной психологической поддержки, поскольку как предмет исследования жизнеспособность еще недостаточно признана отечественным сообществом психологов. Это объясняется рядом объективно существующих трудностей, проблем, противоречий.

Аморфность терминологического поля, семантическое неравенство русскоязычных и иноязычных лексических вариаций приводит к тому, что понятие «жизнеспособность» перекрывается многочисленными родственными понятиями с похожими референтами. В обиходе наших зарубежных коллег широко используются следующие категории: чувство связности (the sense of coherence, A. Antonovsky, 1979, 1987; M. Bergstein, A. Weizman & Z. Solomon, 2008; M. England & B. Artinian, 1996; A. Dilani, 2008; J. Golembiewski, 2009, 2010, 2012), разрастание (thriving, V. O'Leary & J. Iscovics, 1992; M. Seligman, 1996), неуязвимость (invulnerability, N. Garmezy, 1980; D. Clarke, 1995), жизнестойкость, когнитивная жизнестойкость (hardiness, cognitive hardiness, K. Allred & T. Smith, 1989; R. Brooks, 1994; D. Evan, J. Pellizzari, B. Culbert & M. Metzen, 1993; E. Florian, M. Mikulincer & O. Taubman, 1995; D. Koshaba & S. Maddi, 1999; S. Kobasa, S. Maddi & S. Kahn, 1982), сопротивляемость (self-resistance, Ж. Ионеску, 2007; C. Carver, 1989), гибкость, пластичность, резильентность (resilience, M. Bernard, 2003, 2004; U. Bronfenbrenner, 1979; N. Carrey, 2007; D. Hellerstein, 2012; A. Hunter, 1989; F. Johnson, 1999; J. Kidd, 2006; A. Masten, 2001, 2007; H. McCubbin & M. McCubbin, 1986; M. Neenan, 2009; J. Richman

& M. Fraser, 2001; G. Richardson, 2002; M. Rutter 1985, 2007; M. Ungar, 2004, 2005, 2006, 2008; E. Werner, 1993, 1995 etc.), самооффективность (self-efficiency, A. Bandura, 1977, 1989) и проч. Тем самым концепт «жизнеспособность» влечет за собой шлейф неоднозначных, порой противоречивых ассоциаций, основанных на расходящихся мнениях о феноменологической сущности релевантных концептов.

Первые отечественные разработки, сделавшие заявку на исследование жизнеспособности человека во второй половине прошлого столетия, были немногочисленны (Б.Г. Ананьев, 1977, 1980; С. Пако, 1960) и не получили продолжения вплоть до начала нынешнего века. Современным исследователям этой проблемы приходится опираться на теоретический и эмпирический материал, накопленный в сферах изучения сходных по смысловому содержанию феноменов: адаптации, саморегуляции, самоорганизации, саморазвития, самоактуализации, самореализации, жизнеосуществления и жизнотворчества человека, его совладающего поведения (В.Е. Клочко, 2005, 2007, 2009; О.А. Конопкин, 2004, 2008; Т.Л. Крюкова, 2006; Н.О. Логинова, 2010; В.И. Моросанова, 2002, 2006; В.А. Петровский, 2007; С.Т. Посохова, 2001; Р.Х. Шакуров, 2003; Е.Ф. Яценко, 2006 и др.).

Ориентиры для исследования жизнеспособности человека могут быть найдены в концепциях жизненного пути, в моделях жизненного мира, в работах, посвященных исследованию стрессоустойчивости человека, его личностного и смысложизненного потенциалов, экзистенциальных и личностных кризисов (Т.Г. Бохан, 2008; Ф.Е. Василюк, 1984; Г.Г. Горелова, 2001; Л.Г. Жедунова, 2010; Д.А. Леонтьев, 1997, 2002; Ю.П. Поваренков, 2001, 2002, 2013). В связи с этим, возникает необходимость в поиске специальных методологических средств, которые позволили бы адекватно и максимально продуктивно использовать накопленный научный опыт.

В настоящее время выполнены первые системные исследования жизнеспособности в социальной и возрастной психологии (докторская

диссертация А.А. Нестеровой, 2011 и кандидатская А.И. Лактионовой, 2010) на выборках подростков и молодежи. Однако пока отсутствуют аналогичные целостные разработки в сфере общепсихологической проблематики человека в период зрелости. Между тем, средний возраст мужчины-самоубийцы в России – 45 лет, а женщины – 52 года. Именно в этой возрастной группе зафиксирован максимальный показатель по частоте суицидов в период с 2000 по 2010 год, говорится в выступлении руководителя отдела эпидемиологических и социальных проблем психического здоровья Института им. Сербского Б. Положего. Данные по суицидам в этой возрастной группе совпадают со статистикой ряда зарубежных стран: в частности, уровень самоубийств по Великобритании в настоящее время является самым высоким в возрасте от 40 до 50 лет [350].

Недостаточно определен психологический статус жизнеспособности, ее место в структуре психической организации человека. Априорная в соответствии с лингвистическим звучанием трактовка жизнеспособности как «способности» пока не получила развернутого описания.

Дискуссионное звучание имеют тезисы об адаптивной или сверхадаптивной природе жизнеспособности, об «экстремальной» или «традиционно-бытийной» ее актуализации.

Нуждается в дальнейшем расширении объем методического инструментария. В настоящее время отечественный психодиагностический арсенал жизнеспособности представлен опросником «Жизнеспособность личности» А.А. Нестеровой и тестом CYRM (Child and Youth Resilience Measure) в адаптации А.В. Махнача, А.И. Лактионовой, что не исключает поиска дополнительных эвристических средств, позволяющих адекватно представить феномен жизнеспособности в его онтологической сложности, многогранности, хронотопической протяженности.

Существуют определенные трудности с операционализацией понятия «жизнеспособность». Это связано не только с различиями в парадигмальных установках исследователей, но и с проблемой нахождения неких общих

теоретических ориентиров, позволяющих определить, что представляет собой жизнеспособность человека – существа, на который невозможно экстраполировать то, что мы знаем о жизни и жизнеспособности других живых существ. Речь идет, в данном случае, о сущностных свойствах человека, т.е. о таких акцентах жизнеспособности, которые еще не расставлены в имеющихся работах и могут быть определены в рамках конкретной общепсихологической концепции. Условия и необходимые предпосылки для разработки такой концепции уже подготовлены усилиями отечественных и зарубежных исследователей, благодаря которым проблема жизнеспособности приобрела в современной психологии определенное звучание.

Позитивные психологи относят жизнеспособность к перечню основных «добродетелей» человека (M. Seligman, 1996). Отмечается динамика научного интереса к исследованиям жизнеспособности, что проявляется в росте числа публикаций по соответствующей проблеме и расширении географического поля эмпирических разработок (Россия, Израиль, США, Великобритания, Танзания, Гамбия, Китай, Колумбия). Этой проблеме посвящаются масштабные международные проекты: «Методологические и контекстуальные проблемы исследования жизнеспособности детей и подростков: международное сотрудничество в изучении психического здоровья детей и подростков группы риска» (2003). Психологические аспекты жизнеспособности человека обсуждаются на международных конференциях: «Pathways to Resilience». An International Conference (Canada, 2005).

Все большую определенность приобретает и сам термин «жизнеспособность». Если еще несколько лет назад остро стоял вопрос о необходимости определения места этой категории в тезаурусе психологической науки, высказывались сомнения в ее «психологичности», то сегодня у сторонников этой точки зрения становится все меньше аргументов. Здесь уместно припомнить слова Л.С. Выготского о том, что

«смутный» язык науки обнаруживает как бы молекулярные изменения, которые переживает наука, он отражает внутренние и неоформившиеся процессы – тенденции развития и роста [103]. Знаковым, на наш взгляд, является тот факт, что современные психологические исследования жизнеспособности начались практически одновременно и ведутся параллельно в течение последних 10 лет.

На основании вышеизложенного полагаем, что проблема исследования жизнеспособности человека обусловлена существованием ряда объективных противоречий, вызванных:

- актуальной потребностью общества и государства в повышении уровня жизнеспособности своих граждан, в решении конкретно-практических задач развития и формирования жизнеспособного человека на фоне недостаточной изученности общих психологических закономерностей и механизмов жизнеспособности как психологического феномена;

- важностью конструирования системного научно-психологического представления о феномене жизнеспособности человека и слабой разработанностью его генетических, структурных, критериальных, функциональных аспектов;

- необходимостью конкретно-практических исследований жизнеспособности человека и недостаточной определенностью в сфере пригодных для решения этой задачи методологических и методических средств.

Возможность разработки общепсихологической концепции жизнеспособности человека обусловлена определенной методологической готовностью современной науки, все больше ориентирующейся на идеи мультипарадигмальности, дискурсивности концепций и диалогичности в решении сложных, объемных и общезначимых проблем. Исходя из этого, способом решения поставленной в диссертации проблемы является исследование жизнеспособности человека с позиции одного из принципов бытия современной науки, обозначенного В.С. Степиным – принципа

существования типов научной рациональности (классической, неклассической, постнеклассической). В своем конкретно-операциональном выражении этот принцип позволяет сочетать познание общей динамики целого, понятого из отдельных частей с познанием свойств этих частей, понятым из динамики целого.

Конкретно-практическая и теоретическая актуальность исследования, т.е. своевременность и возможность постановки проблемы объясняется злободневностью социального запроса по поддержанию жизнеспособности человеческого общества и обеспечивается перманентно возрастающим интересом к ней при наличии адекватной методологической базы. Способом решения проблемы является исследование жизнеспособности человека с позиции мультипарадигмального принципа познания сложных «человекообразных» систем посредством конструктивного диалога теорий и концепций, получающего отображение в интегративной психологии (В.В. Козлов, 2010), коммуникативной методологии (В.А. Мазилев, 2007), принципе интегральных парадигм (Е.Б. Старовойтенко, 2010), интегративной эклектике (В.А. Янчук, 2011).

Различные модели интеграции концептуальных подходов и схем позволяют объединить и связать воедино множество «рассеянных» научных данных об исследуемых феноменах, применить наиболее адекватные и чувствительные к изучаемым проблемам инструменты и технологии. Осуществляемое при интегративном подходе парадигмальное и критически рефлексивное позиционирование не исключает взаимопонимания исторически альтернативных традиций, о чем предупреждает В.С. Степин, замечая, что все три типа научной рациональности взаимодействуют, и появление каждого нового из них не отменяет предшествующего, а лишь ограничивает его, очерчивает сферу его функционирования [415]. Однако это создает дополнительные сложности.

По мнению методологов, состояние современной психологии характеризуется «переключением» с бинарной системы на тернарную. То,

что происходит в нашей науке сегодня можно оценить как «трудное прощание» с привычным постижением психического в рамках дуальных конструкций и бинарных моделей [207]. Можно предположить, что, отчасти, по этой причине концепт «жизнеспособность человека», не сводимый к бинарным оппозициям, с трудом «приживается» в нынешней отечественной психологии. И все же движение в сторону многомерной логики познания этого феномена есть. В первой целостной концепции, предлагающей комплексное рассмотрение жизнеспособности личности как социально-психологического феномена, интегративный подход был продуктивно и творчески реализован для углубленного и всестороннего исследования жизнеспособности в ее экзистенциально-феноменологической и пространственно-временной континуальности [319; 320].

Специфика реализации принципа интегральности парадигм в предлагаемом нами подходе заключается в комплексном использовании возможностей классической и постнеклассической рациональности, включающей, как традиционные методы познания психической реальности посредством стандартизированных методик, так и методы эпохи «постмодерна» (нарративы, психосемантические методы, «поэтический метод» и т.д.). Такая методология исследования представляется оправданной применительно к феномену жизнеспособности человека, как в силу его психологической и онтологической сложности, требующей включения в более широкий жизненный контекст, так и в силу недостаточной разработанности, обязывающей к более или менее конкретной операционализации. Следует также отметить, что данный подход не противоречит общему положению теории жизнеспособности систем, предполагающему нахождение адекватных способов описания сложности и иерархичности систем, преодоление ограниченности средств их познания [365].

Цель исследования заключается в теоретико-эмпирической разработке, обосновании и внедрении психологической концепции жизнеспособности человека.

Объект исследования – жизнеспособность человека как феномен общей психологии.

Предмет исследования – общие психологические характеристики, закономерности и механизмы жизнеспособности целостного, т.е. системно представленного человека.

Задачи исследования:

1. Рассмотреть теоретико-методологические предпосылки изучения жизнеспособности человека, выявить тенденции становления научных представлений об этом феномене.
2. Раскрыть и теоретически аргументировать концептуальные основания исследования и сформулировать психологическую «предтеорию» жизнеспособности как основу эмпирической верификации ее феноменологических, генетических, критериальных, структурных, функциональных, индивидуально-типологических характеристик и средств реализации.
3. В контексте концептуальных представлений разработать методический аппарат исследования жизнеспособности человека.
4. На основании эмпирического изучения феноменологических и структурных характеристик, факторов, критериев и функций жизнеспособности раскрыть ее психологические закономерности и механизмы.
5. Исследовать индивидуально-типологические особенности проявления жизнеспособности человека.
6. Сформулировать эмпирически верифицированные резюмирующие положения психологической концепции жизнеспособности человека и апробировать ее.

Общая гипотеза исследования:

Исследование жизнеспособности как феномена общей психологии позволит разработать психологическую концепцию жизнеспособности целостного, т.е. системно представленного человека. В рамках данной концепции жизнеспособность человека (открытой самоорганизующейся системы) может быть рассмотрена как интегральная способность сохранения им своей целостности (т.е. единства индивидуальных, субъектных и личностных свойств), актуализируемая в связи с необходимостью решения жизненных задач и обеспечивающая динамическое удержание жизни в постоянном сопряжении с требованиями социального бытия и человеческого предназначения, что субъективно воспринимается как удовлетворенность собственной жизнью.

Частные гипотезы:

1. В структуре взаимосвязей жизнеспособности с другими свойствами человека имеются два комплекса связей: горизонтальные (связи жизнеспособности с определенными свойствами всех уровней психической жизнедеятельности человека как индивида, субъекта, личности) и вертикальные (межуровневые связи между свойствами человека как индивида, субъекта, личности). Существуют «периферийные» (с малочисленными и менее плотными связями) и «ядерные» свойства (с наиболее плотными и многочисленными). «Ядра» связей формируются сущностными (холистическими) свойствами (духовность, коммуникабельность, транскомуникабельность как проявление трансцендентальности, способность к самоактуализации, способность любить, интеллектуальная гибкость), обеспечивающими специфически человеческие формы жизненного существования и целостность человека.

2. Феномен жизнеспособности континуален феномену беспомощности по всем диагностическим критериям беспомощности (оптимистический атрибутивный стиль, тревожность, депрессивность, самооценка). Различия

по данным критериям между жизнеспособностью и самостоятельностью не значимы.

3. Жизнеспособность человека является синергетическим единством способностей адаптации, способностей саморегуляции, способностей саморазвития и осмысленности жизни, что в структурном аспекте проявляется через особенности ее интегрированности как единого целого.

4. Реализация жизнеспособности человека как открытой, самоорганизующейся системы (системы, которой присущ постоянный информационный обмен с окружающей средой) осуществляется посредством коммуникации и транскомуникации, которые обеспечивают процессы постоянного смыслоогласования (транслирования смыслов) и смыслообразования (смыслотворчества), что проявляется в опосредствованных связях жизнеспособности и креативных способностей человека.

5. Существуют определенные психические свойства-предикторы жизнеспособности, непосредственно влияющие на нее. Комплекс этих свойств может быть выявлен эмпирически. Предполагается, что основным предиктором жизнеспособности является духовность, а анти-предиктором – психическая ригидность.

6. Жизнеспособность человека как самоорганизующейся системы в содержательном аспекте выражается во взаимосвязи со способностями к самоактуализации, а в процессуально-динамическом плане характеризуется саморазвитием, т.е. системным усложнением во времени (становлением).

7. Существуют объективные (наблюдаемые) и субъективные (переживаемые) критерии жизнеспособности. Объективные критерии могут быть выявлены посредством эксплицитного анализа различных моделей жизнеспособности, существующих в современной науке. Поиск вторых возможен эмпирическим путем на основе проверки следующего предположения: если какие-либо факторы жизнеспособности стабильно

присущи испытуемым разных выборок (в частности, различающихся по возрасту), то они могут рассматриваться как критерии этого свойства.

8. Жизнеспособность человека характеризуется индивидуально-психологическим разнообразием, которое на бессознательном уровне может выступать в форме типичных доминирующих тенденций психики, способов установления контактов с внешней средой и реагирования на стресс.

9. На осознанном уровне качественная неоднородность жизнеспособности находит выражение в форме индивидуально-типологических проявлений жизнеспособности человека и его жизненного мира, которые могут быть выявлены эмпирически и предположительно различаются по параметру целостности.

Общей методологической основой исследования являются:

– принцип системности, реализованный в научно-мировоззренческих представлениях о системной организации психики человека (А.В. Брушлинский, 1996, 2000; А.В. Карпов, 2004; Б.Ф. Ломов, 1984, 1996; В.Д. Шадриков, 1996, 1998, 2006, 2007 и др.);

– синергетический принцип, раскрытый в теориях самоорганизации открытых систем (Г. Хакен, 1980 и др.);

– принцип сосуществования типов научной рациональности (В.С. Степин, 2009), получивший конкретное воплощение в коммуникативной методологии (В.А. Мазилев, 2007, 2009, 2012) и интегративной психологии (В.В. Козлов, 2010), репрезентирующих различные модели реализации современных тенденций поступательного развития психологической науки, базирующейся на дискурсе концепций и диалогичности в решении общезначимых проблем.

– совокупность системно-антропологических подходов к исследованию психической организации человека, представленная культурно-исторической теорией Л.С. Выготского, учением о комплексном человекознании Б.Г. Ананьева и другими вариантами антропологизации психологического познания, в которых осуществляется «восхождение к человеку» как предмету

психологической науки (В.П. Зинченко, 1997, 2008; В.И. Слободчиков, 1995, 2002);

– сущностный подход, предполагающий построение конкретных психологических исследований на основе представлений о сущностных свойствах человека (Н. Непомнящая, 2002);

– коммуникативный подход к исследованию психической реальности, реализованный в философских и психологических работах (М.М. Бахтин, 1986; М. Бубер, 1995; Б.Ф. Ломов, 1975 и др.);

– нарративный подход (В.В. Знаков, 2007, 2008; Е.С. Калмыкова, Э. Мергенталер, 2002; К. Мюррей, 2000; J. Bruner, 1991, 2002; N. Frye, 1957; K. Murray, 2012; C. Richmond, 2007).

Конкретно-методологическую основу исследования составили:

– функционально-генетический подход к способностям как многоуровневому образованию; система научно-обоснованных представлений о духовных способностях, внутреннем мире человека и малопараметрическая модель индивидуальности (В.Д. Шадриков, 1996, 1998, 2006, 2007);

– теория психологических систем В.Е. Ключко (как конкретный вариант реализации системно-антропологического подхода в психологии);

– транскомуникативная теория В.И. Кабрина (как одна из концептуальных вариаций коммуникативного подхода).

Теоретическими источниками исследования послужили:

– положения философской антропологии о человеке, представленные в трудах М.М. Бахтина, 1986; Н.А. Бердяева, 1989; М.К. Мамардашвили, 1992, 1994, 1997; П.А. Флоренского, 1999 и др.), в теории пассионарности Л.Н. Гумилева, 1987;

– система экзистенциально-гуманистических и трансперсональных научных представлений о целостности, уникальности, свободе, креативности, трансцендентальности и «индивидуации» человека, его открытости миру, диалогичности, духовности (Л. Бингсвангер, 1999; А. Маслоу, 1997; Р. Мэй,

2008; Б.В. Ничипоров, 1994; Г. Оллпорт, 1998; К. Роджерс, 2000; В. Франкл, 1990, 2003; К. Юнг, 1993, 1994, 2000; J. Bugental, 1987);

– теоретические положения позитивной психологии, раскрывающей роль «добродетелей» – высших индивидуально-психологических качеств человека в осуществлении его жизни (М. Seligman, 1996);

– концепции жизненного пути человека, его становления в профессиональной деятельности, научные представления об особенностях психологического онтогенеза и задач в период зрелости (К.А. Абульханова, 2001, 2005, 2009; Ю.П. Поваренков, 2000, 2001, 2002; 2013; Е.Л. Солдатова, 2007; Э. Эриксон, 2000);

– психологические концепции, в которых представлены продуктивные идеи о синергетической, самоорганизующейся природе жизнеспособности, жизнестойкости, самоактуализации и самореализации личности (Э.В. Галажинский, 1999, 2009, А.И. Лактионова, 2010; Д.А. Леонтьев, 2002, 2005; А.В. Махнач, 2007; А.А. Нестерова, 2010, Е.Ф. Яценко, 2005, 2006; М. Bernard, 2003, 2004; S. Kobasa, 1982, 1984; S. Maddi, 1994, 2006; A. Masten, 2001; Н. McCubbin & М. McCubbin, 1986; М. Neenan, 2009; V. O'Leary, 1992; M.O' Shardon, 2008; G. Richardson, 2002; J. Richman & M. Fraser, 2001; D. Robertson, 2012; M. Rutter, 2001, 2007; D. Stout & G. Kipling, 2003; M. Ungar, 2006, 2008; M. Waller & S. Patterson, 2002; E. Werner, 1993, 1995; P. Wong, 1993 и др.).

– концепция личностной беспомощности (Д.А. Циринг, 2003, 2010).

Теоретические методы исследования: литературно-критический анализ философских и психолого-педагогических источников по проблеме исследования; категориальный, транспективный анализ; дедуктивно-индуктивный метод и метод моделирования.

Эмпирические методы исследования представлены авторской стандартизированной методикой «Жизнеспособность человека», отвечающей требованиям надежности и валидности, а также совокупностью

номотетических и идеографических методов, дифференцированных в соответствии со спецификой решения поставленных задач:

– ассоциативный эксперимент, психосемантический метод, метод экспертных оценок, востребованные на этапе операционализации понятия «жизнеспособность»;

– психодиагностические методики, применяемые для апробации авторского опросника «Жизнеспособность человека»: опросник «Адаптивность», методика диагностики нервно-психической устойчивости, риска дезадаптации в стрессе «Прогноз» А.Г. Маклакова, С.В. Чермянина; опросник В.И. Моросановой «Стили саморегуляции»; методика «Способность самоуправления Н.М. Пейсахова; тест «Готовность к саморазвитию» (Т.А. Ратанова); тест «Рефлексия на саморазвитие (Л.Н. Бережнова); тест «Смысло-жизненные ориентации» Д.А. Леонтьева; шкала чувства связности Е.Н. Осина (адаптированный вариант теста SOC, A. Antonovsky), опросник Д. Дженкинса для оценки личности «типа А» в адаптации А.А. Гоштаутаса); тест жизнестойкости С. Мадди в адаптации Д.А. Леонтьева, Е.В. Рассказовой; шкала социальной реадaptации Холмса, Райха; опросник «Удовлетворенность жизнью» (Н.Н. Мельникова);

– психодиагностические методики, направленные на изучение феноменологических, функциональных характеристик жизнеспособности, ее структурной организации и выявление связей с существенными свойствами человека: опросник депрессивности Э. Бека; тест на оптимистический атрибутивный стиль (Т.О. Гордеева); методика исследования самооценки личности С.А. Будасси; методики измерения уровня тревожности (Тейлор) и психической ригидности, Гиссенский опросник, опросник выявления доминирующего инстинкта В.И. Гарбузова; методика диагностики общей самооэффективности (адаптация В. Ромека), самоактуализационный тест (САТ) Л.Я. Гозмана, М.В. Кроза, М.В. Латинской; тест «Творческие способности» (Дж. Кинчер), методика многофакторного исследования личности Р. Кеттелла, методика диагностики социальной фрустрированности

Л.И. Вассермана, методика «Иерархия личности» (Е.В. Шестун, Е.А. Морозова, И.А. Подоровская, Е.Н. Устюжанинова); тест Г. Айзенка для измерения экстраверсии-интроверсии, методики диагностики уровня эмпатических способностей, доминирующей стратегии психологической защиты в общении и коммуникативных установок В.В. Бойко; Мак-опросник В.В. Знакова, опросник аффилиации А. Мехрабяна (адаптация М.Ш. Магомед-Эминова), опросник коммуникативных и организаторских склонностей (КОС-2); методика диагностики уровня субъективного ощущения одиночества Д. Рассела, М. Фергюсона; самоконтроля в общении (М. Снайдер); шкала любви и симпатии (З. Рубин, модификация: Л.Я. Гозман, Ю.Е. Алешина);

– методы исследования индивидуально-психологических проявлений жизнеспособности: проективная методика «Дерево Коха», психосемантическая методика ММКМ (В.И. Кабрин), нарративный анализ индивидуальных жизненных историй, включенное наблюдение.

Этапы исследования. Первый этап – ориентировочный (2000–2003 гг.) включал литературно-критический, историко-системный и транспективный анализ философских и психолого-педагогических представлений о жизнеспособности человека, формулировку и обоснование актуальности проблемы, определение направления исследования.

На втором – теоретико-методологическом этапе (2004–2005 гг.) осуществлялась постановка цели и задач, выдвижение гипотез, формулировка системы исходных теоретико-методологических положений, определение концептуальных основ исследования, операционализация понятия «жизнеспособность» и разработка ее концептуальной модели, «предтеории».

Третий этап – эмпирический (2006–2009 гг.) был посвящен разработке инструментария, его апробации, исследованию психологической структуры жизнеспособности человека, ее критериев, типов и онтологических проявлений.

На четвертом этапе проводилась количественная и качественная обработка эмпирических данных (2010–2011 гг.).

Пятый этап – заключительно-обобщающий (2012–2014 гг.) завершал работу над диссертацией: анализировались результаты теоретико-эмпирического исследования, осуществлялась систематизация и обобщение полученных данных, проверка и подтверждение выводов, литературное оформление и апробация работы.

Эмпирическая база исследования и характеристика выборки. В исследовании принимали участие преподаватели вузов, рабочие и инженерно-технический персонал производственных предприятий, частные предприниматели, медицинские и торговые работники, педагоги муниципальных образовательных учреждений, практические психологи, люди без определенного места жительства, а также имеющие суицидальные наклонности и перенесшие серьезные травмы и заболевания. География исследования представлена Уралом-Сибирским регионом РФ. Возрастной интервал выборки от 30 до 60 лет. Суммарная выборка различных серий поисковых исследований включает более 3000 человек ($N = 3117$). Количественный и качественный состав выборки позволяют судить об ее достаточной репрезентативности.

Достоверность полученных результатов обеспечивается общей логикой построения и проведения исследования, репрезентативностью выборки, применением надежных измерительных процедур, использованием пакета прикладных программ SPSS 11, 5 и SPSS 16, 0 for Windows для статистической обработки полученных данных посредством методов корреляционного, факторного, кластерного, регрессионного анализа, выявления значимости различий по критериям Стьюдента, Манна-Уитни, Краскала-Уоллеса, критерия согласия χ^2 .

Концептуальное обоснование исследования опирается на принцип методологического плюрализма, ориентированного на необходимость «избегания лобовых столкновений подходов, концепций и методов» (Б.Ф.

Ломов, 1996), медиаторами взаимодействия между которыми являются системные представления (Г.А. Балл, 2012).

Научная новизна. Разработана общепсихологическая концепция жизнеспособности человека, раскрывающая ее основные феноменологические, структурные, факторные, критериальные, функциональные характеристики, генезис и средства реализации, качественно-своеобразные проявления, закономерности и механизмы.

Для исследования жизнеспособности впервые применен диагностический инструментарий, включающий авторский стандартизированный опросник «Жизнеспособность человека» и модель нарративного анализа, использованного для изучения индивидуально-типологических проявлений жизнеспособности человека в контексте его жизненного пути.

Впервые жизнеспособность определена как интегральная способность сохранения человеком своей целостности, актуализируемая в связи с необходимостью решения жизненных задач и обеспечивающая динамическое удержание жизни в постоянном сопряжении с требованиями социального бытия и человеческого предназначения, что субъективно воспринимается как удовлетворенность собственной жизнью. Принцип целостного, системно представленного человека последовательно реализован для исследования жизнеспособности.

Выявлено, что отношения феноменов «беспомощность», «самостоятельность», «жизнеспособность» строятся по принципам различной континуальности: одномерной и двухмерной. Доказано, что различия по всем диагностическим критериям беспомощности значимы в выборках «жизнеспособных» и «беспомощных», и частично не значимы в выборках «жизнеспособных» и «самостоятельных».

Показано, что жизнеспособность человека как потенциал сохранения собственной целостности является синергетическим единством четырех

компонентов: способностей адаптации, способностей саморегуляции, способностей саморазвития и осмысленности жизни.

Исследована структура жизнеспособности человека, выявлено, что вышестоящие уровни взаимосвязей жизнеспособности и различных свойств человека как индивида, субъекта, личности формируются на основе нижестоящих уровней. Обнаружены закономерности гетерархичности, неравномерной темпоральности, прогрессирующей интегративности, синергичности.

Через комплекс взаимосвязей обоснована значимость для жизнеспособности сущностных качеств человека (духовность, способность любить, коммуникабельность как основа всех жизненных процессов, способности к самоактуализации, транскомуникативный потенциал, холистическое мышление и интеллектуальная гибкость, автобиографическая память), позволяющих реализовать собственно человеческие способы проживания жизни и становления самого человека.

Определены эмпирические предикторы, оказывающие влияние на количественную выраженность и качественное своеобразие жизнеспособности (позитивные представления о природе человека, познавательные потребности, субъективное ощущение одиночества, интенсивность эмоционально окрашенных жалоб по поводу состояния здоровья, установки открытой жестокости в общении, ригидность). Обоснована их предсказательная значимость для поддержания жизнеспособности.

Выделены интегральные факторы жизнеспособности – «духовная включенность» как проявление внутреннего единства (целостности) духовных и коммуникативных качеств человека и «самоактуализационный потенциал» как репрезентация открытости системы жизнеспособности человека, тенденций роста и саморазвития.

Обоснованы критерии жизнеспособности: функциональный (нормативно-ролевой), индивидуально-психологический (удовлетворенность

жизнью), феноменологический (беспомощность). Показана унитарная функциональная роль жизнеспособности, проявляющаяся в своевременности решения нормативных жизненных задач.

Выявлены природные предпосылки (нейротизм, телесность, тревожность, ригидность, экстраверсия), которые могут быть представлены как нейродинамические свойства, увеличивающие вероятность формирования жизнеспособности или нежизнеспособности при опосредствованном и преимущественном влиянии «окультуренных» средовых факторов.

Исследована роль коммуникации и транскомуникации как адаптивных, охранительных и сверхадаптивных, развивающих средств осуществления жизнеспособности, обеспечивающих процессы постоянного смыслоогласования (транслирования смыслов) и смыслообразования (творчества смыслов), что проявляется в неоднозначных связях жизнеспособности и креативных способностей человека. Показано, что высокая жизнеспособность обеспечивается сочетанием факторов К-транса, ответственного за личностный рост, трансформацию, трансценденцию и К-стресса, играющего адаптивную, защитную функцию в общении и развитии. Низкая жизнеспособность характеризуется асинхроничностью К-стресса и К-транса, проявлениями значительно сдвига в сторону коммуникативного стресса. Рассмотрение коммуникативных средств реализации жизнеспособности позволило проанализировать этот феномен не только с позиции собственных возможностей человека, его «самости» (самореализации, самомотивации и т.д.), но и с позиции понимания другого человека, отношения к нему (этот аспект пока слабо проработан).

Изучены механизмы развития и реализации жизнеспособности. Показано, что механизм самоорганизации как ведущий механизм реализуется: 1) через особенности такого структурирования жизнеспособности из компонентов, которое обеспечивает новый интегративный (синергетический) эффект, значительно превосходящий

эффект каждого из компонентов; 2) через гетерархичность, изменчивость структурных взаимосвязей жизнеспособности в их темпоральном контексте; 3) через связи с самоактуализацией, выступающей как одна из форм самоорганизации.

В холистическом контексте исследованы индивидуально-типологические характеристики и проявления жизнеспособности человека. Проведена ее кластерно-уровневая дифференциация, на основе которой содержательно представлены типы жизнеспособности: «пассионарная», «субпассионарная», «депассионарная». Впервые с позиции нарративного подхода рассмотрены индивидуально-психологические особенности жизнеспособности человека в контексте хронотопической протяженности его жизненного пути. Выделены и описаны типы жизненного мира как модели, отражающие индивидуально-психологическую специфику реализации жизнеспособности человека во времени и пространстве («сущностно-целостный жизненный мир», «диффузно-целостный жизненный мир», «фрагментарный жизненный мир»).

Теоретическое значение исследования заключается в том, что впервые в отечественной общей психологии предпринята попытка представления нового научного направления – психологии жизнеспособности человека. Разработана общепсихологическая концепция, позволяющая расширить диапазон научных знаний в сфере исследования этого феномена. Дано обоснованное определение понятия «жизнеспособность», что может способствовать расширению терминологического поля современной психологической науки.

В ходе проведения исследования выделены тенденции в развитии представлений о жизнеспособности, последовательно приводящие к новым психологическим реалиям, в центре которых оказывается жизненный потенциал человека, формируемый его фундаментальными, сущностными свойствами.

Исследование жизнеспособности, выполненное на пересечении классической и постнеклассической парадигм, может быть рассмотрено как одна из моделей интеграции психологической науки, позволяющая получить комплекс научно-обоснованных представлений о феномене жизнеспособности как предмете общепсихологического познания. Расширена область теоретических представлений о коммуникативных свойствах человека как средства смыслотворчества, обеспечивающих формирование целостного жизненного мира человека.

Теоретическое значение исследования заключается также в том, что его результаты могут быть задействованы в междисциплинарном научном поле, интегрирующем эпистемологические пространства различных гуманитарных наук.

Практическая значимость исследования. Материалы исследования применялись в деятельности практических психологов, работающих с различными категориями населения (безработные, работники силовых структур), применялись в разработке научных проектов, внедряемых в практику экспериментальных площадок МОУ школа-интернат спортивного профиля и МОУ СОШ № 130 г. Челябинска, МОУ гимназия № 26 г. Томска.

Основные положения психологической концепции жизнеспособности человека используются при реализации образовательных программ в вузах г. Челябинска (Челябинский филиал Российской академии народного хозяйства и государственной службы при Президенте Российской Федерации, Южно-Уральский государственный медицинский университет).

Эмпирические результаты, выводы и объяснительные модели, представленные в диссертации, могут быть востребованы в сфере социальной поддержки разных категорий населения из группы риска, в практической деятельности и системе повышения квалификации специалистов разных профилей (педагогического, психологического, медицинского, юридического). Материалы исследования применимы в

научно-исследовательской практике молодых ученых, интересующихся проблемой психологических ресурсов человека.

Определенную значимость имеет авторский инструментарий: стандартизированный опросник «Жизнеспособность человека» – в плане реализации научно-методических задач ученых и практиков и автобиографический нарратив – в психотерапевтическом плане, способствующем осознанию и осмыслению испытуемыми их собственной жизни, «формируемой историями и рассказами» (Murray, 2002).

Категория жизнеспособности человека как новый предмет общепсихологического исследования и воздействия, интегрирующий в себе уже известные и активно используемые, обеспечивает расширение не только объяснительно-эвристических, но и практико-прогностических возможностей пользователей. Предполагается, что развитие определенных личностных и субъектных качеств человека, выступающих в качестве предпосылок его жизнеспособности, может быть положено в основу разработки новых педагогических, психокоррекционных, психопрофилактических, психотерапевтических технологий.

Использование психологической концепции жизнеспособности человека возможно также в качестве теоретико-методологической основы современных психологических практик и тренингов, решающих задачи прогнозирования, развития и поддержания жизнеспособности человека в различных жизненных ситуациях.

На защиту выносится психологическая концепция, в которой жизнеспособность человека – открытой самоорганизующейся системы – представлена как интегральная способность сохранения человеком своей целостности, актуализируемая в связи с необходимостью решения жизненных задач и обеспечивающая динамическое удержание жизни в постоянном сопряжении с требованиями социального бытия и человеческого предназначения, что субъективно воспринимается как удовлетворенность

собственной жизнью. Основные идеи концепции резюмируются в следующих **положениях**:

1. Жизнеспособность как потенциал сохранения целостности человека предполагает единство (взаимосвязь) его индивидуальных, субъектных, личностных свойств при ведущей роли последних. Это единство обеспечивается: во-первых, горизонтальными корреляционными связями жизнеспособности с определенными свойствами всех уровней психической жизнедеятельности человека как индивида, субъекта, личности и вертикальными межуровневыми корреляциями между самими свойствами человека как индивида, субъекта, личности; во-вторых, формированием вышестоящих уровней взаимосвязей на основе нижестоящих уровней; в-третьих, существованием «ядра» корреляционных связей (наиболее плотных и многочисленных), образованных сущностными свойствами человека (духовность, способности к самоактуализации, коммуникабельность как основа жизненных процессов, холистическое мышление, автобиографическая память).

2. Снижение жизнеспособности проявляется в нарушении системной целостности человека, т.е. утрате внутренней согласованности, гармоничности и единства разноуровневых его свойств (как индивида, субъекта, личности). При этом наблюдаются значительные «дефекты» качеств высших уровней, например, возникновение личностной беспомощности как следствие недостаточной субъектности. С этой точки зрения, феномен жизнеспособности (как способности к сохранению собственной целостности) континуален феномену беспомощности (как неспособности к сохранению целостности вследствие утраты субъектности). Жизнеспособность и беспомощность человека находятся в отношениях континуума по параметру целостности. Соответственно, беспомощность выступает как феноменологический критерий жизнеспособности.

3. Жизнеспособность человека является синергетическим единством способностей адаптации, способностей саморегуляции, способностей

саморазвития и осмысленности жизни, что в структурном аспекте проявляется через особенности ее интегрированности как единого целого. Степень интегрированности компонентов жизнеспособности имеет прогрессивный характер, т.е. увеличивается с повышением их сложности.

4. Реализация жизнеспособности человека как открытой, саморганизуемой системы (системы, которой присущ постоянный информационный обмен с окружающей средой) может осуществляться посредством коммуникации и транскомуникации, которые обеспечивают процессы постоянного смыслоогласования (транслирования смыслов) и смыслообразования (смыслотворчества), что проявляется в опосредствованных связях жизнеспособности и креативных способностей человека. Высокая жизнеспособность предполагает гармоничность транскомуникабельности (фактор К-транса, ответственного за творческий личностный рост, трансформацию, трансценденцию) и коммуникабельности (фактор К-стресса, играющего адаптивную, защитную функцию в общении и личностном развитии.) Низкая жизнеспособность характеризуется их асинхроничностью. Коммуникация и транскомуникация – это не только средства общения, но и средства поддержания целостного существования человека, когда его стремление к расширению собственных границ на макроуровне жизни гармонично сосуществует со стремлением к сохранению своей собственной устойчивости и нормативности как требования, определяемого жизненным микроуровнем.

5. Предикторы жизнеспособности – это свойства, позитивно или негативно влияющие на нее, т.е. способствующие сохранению или разрушению системной целостности человека. Эмпирически выявленные позитивные предикторы жизнеспособности (позитивные представления о природе человека и познавательные потребности) можно рассматривать как составляющие интегрального сущностного свойства – духовности в ее нерелигиозном, «светском» представлении (идеальная потребность познания и желание жить для других). Духовность является фундаментальным

сущностным свойством человека, одним из «носителей» человеческой целостности. Негативные предикторы отрицательно сказываются на жизнеспособности человека по следующим основаниям. Ригидность формирует негативное отношение к жизни как к динамичному, постоянно изменяющемуся процессу, характеризующемуся перманентной новизной. Она затрудняет избирательную, имеющую жизненный смысл коммуникацию. Тем самым создается угроза системной целостности человека как открытой, самоорганизующейся системы, способом существования которой является постоянный информационный обмен с окружающей средой. Субъективное восприятие неудовлетворительного состояния здоровья препятствует реализации единства (целостности) биологических, духовных и социальных жизненных императивов, необходимых для поддержания динамики жизни в соответствии с задачами бытия, функциями человеческого предназначения и собственными стремлениями. Субъективное ощущение одиночества и установки открытой жестокости в общении мешают решению человеком его жизненных задач в случае отсутствия социальной поддержки и взаимопонимания, а также агрессивного восприятия социального окружения как враждебного. Тем самым нарушается целостность присущего человеку жизненного мира, понимаемого как единство человека и окружающей социальной среды.

6. В процессуально-динамическом плане жизнеспособность человека как способность к сохранению системной целостности характеризуется не просто постоянным движением, но и усложнением во времени. Устойчивость и развитие жизнеспособности человека как системы подчиняется закономерности гетерархичности, т.е. динамическим изменениям конфигурации связей в структуре в зависимости от возрастных изменений. Жизнеспособность человека как открытой саморазвивающейся системы характеризуется взаимосвязями с самоактуализацией. «Самоактуализационный потенциал» выступает как самостоятельный интегративный фактор жизнеспособности человека, включающий

ригидность с отрицательным знаком. Следовательно, самоактуализационный потенциал человека как системы, открытой для внешних взаимодействий, может быть реализован в той мере, которая определена ригидностью, выполняющей функцию закрытия системы от этих взаимодействий. Жизнеспособности присуща также закономерность неравномерной темпоральности, т.е. усложнения во времени. Таким образом, процессуально-динамический характер жизнеспособности, отвечающий глубинным требованиям самой жизни (жизнь – есть постоянное движение) гарантирует системную целостность человека, поскольку любая статичная система обречена на распад.

7. Выделены критерии жизнеспособности человека: функциональный, феноменологический, индивидуально-психологический. Функциональный критерий, выступающий как факт решения или нерешения основных жизненных задач определенного этапа онтогенеза (в данном случае, периода зрелости) получил название нормативно-ролевой. Он является объективным, «видимым», наблюдаемым признаком жизнеспособности. Данный критерий выявлен посредством эксплицитного анализа. Феноменологический критерий – беспомощность (как утрата человеком собственной целостности) выступает как содержательный признак жизнеспособности (способности человека к сохранению собственной целостности). Индивидуально-психологический критерий – удовлетворенность человека собственной жизнью отражает субъективное восприятие собственной жизни в соответствии с требованиями социального бытия и человеческого предназначения. Он является «переживаемым» признаком жизнеспособности. Феноменологический и индивидуально-психологический критерии выделены эмпирическим путем. Жизнеспособность человека определяется на основании комплекса всех критериальных характеристик.

8. Индивидуальные различия жизнеспособности могут проявляться на бессознательном уровне, когда целостность реализуется либо в форме неосознаваемого господства духовного (холистического) начала над

материальным; либо в форме реверсивной динамики коммуникативных состояний (к-транса, к-стресса, стресс-транс-формации, транс-стресс-формации), репрезентирующих холистические (гармония коммуникативных состояний) или не холистические (дисгармония коммуникативных состояний) способы переживания стресса.

9. На осознаваемом уровне индивидуальные проявления жизнеспособности человека представлены в форме качественно-своеобразных типов жизнеспособности. «Пассионарная» (сущностная) жизнеспособность как мощный потенциал сохранения человеком собственной целостности обеспечивается ярко выраженными сущностными свойствами человеческой природы. Они реализуются в таких способах проживания жизни, которые в максимальной степени соответствуют требованиям социального бытия и императивам собственно человеческой миссии. «Субпассионарная» (обывательская) жизнеспособность характеризуется относительно выраженной способностью к сохранению собственной целостности за счет средних показателей по параметрам сущностных свойств. «Депассионарная» жизнеспособность (выживаемость) представлена низкой выраженностью сущностных качеств человеческой природы и поддерживается, в основном, индивидуальными свойствами.

10. Качественная неоднородность жизнеспособности человека проявляется также в различных моделях становления его жизненного мира. «Сущностно-целостный» жизненный мир присущ людям с «пассионарной» жизнеспособностью, базирующейся на лучших, фундаментальных, специфически человеческих свойствах и функционирующий по законам самоорганизации, которая обеспечивает его единство и целостность. «Диффузно-целостный» жизненный мир характерен для людей с «субпассионарной» жизнеспособностью. Целостность этого жизненного мира в значительной мере «производна» от воздействий враждебной внешней среды, поскольку способность к самоорганизации у представителей данного типа выражена незначительно. «Фрагментарный» жизненный мир

присущ людям с «депассионарной» жизнеспособностью. Он характеризуется нарушением единства и целостности за счет преобладания низших качеств человеческой природы, отсутствия самоорганизации как проявления дискретности прошлого, настоящего и будущего, вследствие чего жизнь распадается на отдельные признаки, «фрагменты».

Апробация результатов исследования осуществлялась в ходе очных выступлений и заочного участия в международных и всероссийских конференциях и симпозиумах: «Оздоровление средствами образования и экологии (Челябинск, 2005); «Человек в условиях социальных изменений» (Уфа, 2007); «Ананьевские чтения» (Санкт-Петербург, 2007); «Высокие технологии и инновации в образовании, науке, производстве» (Костанай, 2008); «Личность и бытие: субъектный подход» (Москва, 2008); «Личностный ресурс субъекта труда в изменяющейся России» (Кисловодск–Ставрополь–Москва, 2009); «Вызовы эпохи в аспекте психологической и психотерапевтической науки и практики» (Казань, 2009); «Психологические и педагогические аспекты формирования профессиональной и социальной компетентности» (Иваново, 2009); «Проблема индивидуальности в современной психологии» (Владивосток, 2009); «Социокультурные проблемы современного человека» (Новосибирск, 2011), «Психология в системе комплексного человекознания» (Москва, 2012), «Психология индивидуальности» (Москва, 2012), «Проблемы системогенеза профессиональной деятельности» (Ярославль, 2013), «Конституции новой России 20 лет: истоки, теория и современная практика (Челябинск, 2013) и др.

Материалы исследования обсуждались на заседании кафедры психологии Челябинского государственного педагогического университета, кафедры общей и социальной психологии в Ярославском государственном педагогическом университете, на методологических семинарах в Южно-Уральском государственном университете, Ярославском государственном педагогическом университете.

ГЛАВА 1. ТЕОРЕТИКО–МЕТОДОЛОГИЧЕСКИЕ ПРЕДПОСЫЛКИ НАУЧНОГО ПОЗНАНИЯ ПРОБЛЕМЫ ЖИЗНЕСПОСОБНОСТИ ЧЕЛОВЕКА

1.1. Жизнеспособность как междисциплинарное понятие

При определении понятия «жизнеспособность» нельзя не учитывать того факта, что с точки зрения лингвистики, это понятие является сложной лексической единицей, состоящей из двух основ «жизнь» и «способность». Следовательно, рассуждать о способности к жизни было бы бессмысленно без понимания того, что такое «жизнь». Не случайно, во все времена люди задумывались над этим словом, пытаясь найти в нем особый глубинный смысл.

В советской науке долгое время существовало определение жизни как «способа существования белковых тел». Оно было бесспорным и окончательным. Однако нельзя было не заметить, что это определение явно «грешило» противоречиями между богатством разнообразных и эмоционально насыщенных представлений о жизни и ограниченностью сухих, односторонних абстракций, не имеющих отношения к самой сущности жизни во всем неиссякаемом богатстве ее проявлений. Такое положение вещей не могло устроить ученых, философов, мыслителей, психологов. А.А. Ухтомский, например, писал, что наука – это принципиально связанное миропонимание или жизнепонимание, поэтому понимание жизни с какой-нибудь одной стороны является проступком против этого основного принципа науки.

В 1927 году А.А. Ухтомский дал собственное определение жизни: «Жизнь – асимметрия с постоянным колебанием на острие меча, удерживающаяся более или менее в равновесии лишь при устремлении, при постоянном движении. Энергетический химический элемент ставит живое вещество перед дилеммой: если задержаться на накоплении этого вещества, то смерть, а если тотчас использовать его активно, то – вовлечение энергии в круговорот жизни, строительство, синтез, сама жизнь» [66, с. 158]. В этом

определении несоответствие, несимметричность – есть норма. Следовательно, в жизни преобладает дисгармония, и мы имеем характеристику человеческой жизни, «как асимметрии, с постоянным колебанием на острие меча между познанием и действием, сознанием и деятельностью, умом и сердцем, опытом и его использованием и т.д.» [там же, с. 159].

В образном плане А.А. Ухтомский определял жизнь как требование от бытия смысла и красоты. Другой образ создал В. Шекспир, назвав жизнь бродящей тенью, а У. Шелли сказал, что она подобна куполу из разноцветного стекла [240].

Идеи философии жизни получили свое отражение в работах французского философа А. Бергсона. С его точки зрения, жизнь – есть переживание собственного существования, а существовать – значит непрерывно меняться, ощущать себя постоянно меняющимся. Причиной этих изменений, по А. Бергсону, является жизненный порыв или жизненное начало, которое обладает определенной энергией, и, развиваясь, направляется в разные стороны. С течением времени жизненный порыв может остывать. А. Бергсон сравнивает жизненный порыв с ракетой, выпущенной из фейерверка. В определенный момент времени она взрывается, делится на части, которые символизируют различные жизненные начала. Одни из них (символы материального мира) остывают быстрее, другие (символы духовного мира) продолжают гореть. Жизненные начала: духовное и материальное не противоречат друг другу, а взаимодействуют, включаются друг в друга. В связи с этим, размышляя о сущности человеческой жизни, А. Бергсон писал, что жизнь – это те усилия, которые предпринимает человеческий дух, чтобы подняться по тому склону, по которому спускается материя [49].

В гуманистической психологии жизнь трактуется в контексте самореализации и самоактуализации. Так, К. Роджерс утверждает, что жизнь есть постоянное самоперерастание, самопреодоление себя прежнего,

ежемоментное переживание событий и самого себя, при сохранении своей собственной сущности [666].

А.А. Бодалев считает, что жизнь есть борьба: «Если оставить в покое классовую борьбу и столкновения на национальной почве, то жизнь – это борьба человека за самого себя с внешними обстоятельствами, за осуществление своего призвания, за не только материальное, но и духовное благополучие дорогих тебе людей, за справедливость и уважение к человеку» [61, с. 6].

В.П. Зинченко говорит о том, что жизнь может быть интересной лишь во всей ее перекатной полноте. И наша жизнь есть постоянное испытание, претерпевание, сознание и овладение собой, преодоление, постоянная борьба с неопределенностью, поиск [161].

Перечень разноплановых рассуждений на тему «что такое жизнь» может быть продолжен, но уже имеющихся трактовок достаточно для уяснения сущностных характеристик человеческой жизни. Человеческая жизнь – это непреходящая динамичность бытия, извечное стремление к равновесию и его недостижимость, это трудный и часто болезненный поиск жизненного смысла, взаимодействующее единство духовного и материального начал, самореализация и трансценденция человека, выход его за пределы самого себя при сохранении общечеловеческой сущности. Наконец, жизнь человека – это борьба за самого себя и своих близких посредством преобразования обстоятельств собственного существования.

Понятие «жизнеспособность» имеет междисциплинарный характер. Не случайно, модели жизнеспособности первоначально были разработаны в технике и прикладных науках. Впервые это понятие было употреблено А.А. Богдановым для определения динамической устойчивости системы в среднестатистических условиях среды [58]. У. Эшби дал одно из первых определений жизнеспособности как способности системы сохранять свои характеристики в заданных пределах [510]. Несмотря на «технический» приоритет в исследованиях жизнеспособности ее первые исследователи

опирались на представления о жизнеспособности живых систем как форме проявления их активности и адаптивности. Общие законы жизнеспособности живых систем были сформулированы Н.Ф. Реймерсом:

1. Количество элементов и свойств системы, обеспечивающих рост жизнеспособности, не безгранично, поэтому системе необходимо осуществлять постоянный поиск способов повышения индивидуальной жизнеспособности, устойчивости и надежности элементов.
2. В рамках системы отдельные недостаточно жизнеспособные, неустойчивые или ненадежные элементы могут образовать жизнеспособное, устойчивое и надежное целое. «Страховка» нежизнеспособного по отношению к определенному воздействию элемента жизнеспособным позволяет снизить интенсивность не благоприятного воздействия и не допустить снижения жизнеспособности системы или ее гибели. Следовательно, жизнеспособная система может состоять из элементов, различающихся по степени жизнеспособности.
3. Жизнеспособность, устойчивость и надежность систем имеют пространственные и временные границы («локусы существования»). Локус существования системы обеспечивает ее жизнеспособность тогда, когда позволяет ей двигаться и развиваться в разных направлениях. Изменениям подвергаются количество, качество, состав элементов, их структура, особенности взаимодействия, кооперация или конкуренции, адаптация к среде и проч. Утрата возможности изменений ведет к стагнации и смерти системы.
4. Отношения среды с системой качественно неоднородны и могут подразделяться на три основных типа: благоприятные, неблагоприятные, индифферентные.
5. Повышение жизнеспособности и устойчивости возможно за счет сокращения ее объема и внешних границ в локусе существования, посредством переструктурирования элементов, интегрирования их в подсистемы, блоки, без нарушения «характерной» структуры и т.д. [370].

Весомый вклад в развитие общенаучных представлений о жизнеспособности систем внесли О.С. Разумовский и М.Ю. Хазов. Подчеркивая необходимость разработки теории жизнеспособности систем (ТЖС), содержащей эмпирически достоверные и эвристически ценные описания механизмов и детерминант их жизнеобеспечения, авторы осуществили анализ имеющихся вариантов ТЖС и резюмировали его результаты в следующих основных тезисах:

1. ТЖС позволяет оценивать продолжительность жизненного цикла технических систем в специфической среде, проектировать структурирование и функционирование жизнеспособных систем, разрабатывать рекомендации для мониторинга жизнеспособности социальных систем, формализовать и обобщать модели, законы и принципы жизнеспособности, известные в различных частных науках и т.п.
2. ТЖС определяет общие закономерности оптимального, устойчивого строения и эволюции любых систем, описывает жизнеспособные траектории развития систем, эффективно прогнозирует возможные изменения системы под влиянием действий среды, моделирует средства выживания систем в вероятных ситуациях ограничения и информационной неопределенности и т.п.
3. ТЖС призвана адекватно отображать разнообразие систем (центрированных, ацентрических, «звездных», сотовых), находить способы адекватного и полного описания их иерархичности, сложности, преодолевать ограниченность средств познания, определять возможности выхода за пределы неопределенности описания будущего системы, учитывать, что динамичность систем затрудняет контроль за существенными взаимодействиями со средой.
4. К функциям ТЖС относится учет ограничений в строении, поведении, изменении систем, рассмотрение и анализ условий их существования в контексте продолжительности жизни систем, понимание

многокритериальности строения и функций систем, многообразия средств и способов выживания и т.п.

5. В силу высокой сложности и значимости решения этих задач, любое продвижение к их решению должно рассматриваться как серьезное достижение.

По мнению О.С. Разумовского и М.Ю. Хазова, центральным понятием ТЖС является понятие жизнеспособности, понятие междисциплинарное, соотносимое с такими категориями, как «жизнестойкость», «жизнеобеспечение», «существование-несуществование», «жизненность», «витальность» и др. В самом общем представлении жизнеспособность систем предлагается рассматривать как форму проявления активности и адаптивности систем. Условием существования системы является ее гармоничность. Все жизнеспособные системы являются относительно гармонизированными и, вследствие этого, внутренне относительно стабильными, непротиворечивыми. Поэтому, в ходе развития жизнеспособности степень устойчивости и надежности системы возрастают, только если сама система стабильна, а среда с ней гармонизирована.

В представлении авторов, жизнеспособность – это способность на протяжении продолжительного времени сохранять важные свойства личности, а в краткосрочной перспективе – менее важные, но более актуальные здесь и сейчас; сочетание устойчивости системы и ее адаптивности, самоидентичности и соответствия, полезности, пригодности, оптимальности и неоптимальности [365].

В современных литературных источниках мы наблюдаем чрезвычайно широкое поле применения термина «жизнеспособность»:

- «жизнеспособность психологии здоровья определяется не столько анализом глубин человеческого бессознательного, сколько изучением высот, которых каждый человек в идеале способен достичь» [399, с. 30];

- «жизнеспособность муниципального образования предполагает способность субъектов к организации устойчивого функционирования и социально-экономического развития объектов территории» [383, с. 141];
- «жизнеспособность определяется фундаментальными свойствами, присущими живым системам: способность к самопроизводству, обмену с окружающей средой, сохранению целостности (устойчивости), адаптации» [241, с. 129];
- «в социокультурном плане жизнеспособность проявляется в том, насколько человек соответствует насущным запросам общества на данном этапе исторического развития, какова степень ответственности личности или целого поколения за будущее своей страны» [124, с. 13].

В обобщенном виде жизнеспособность рассматривается как ресурс или потенциал. Однако в само понятие «ресурс» (которое является полинаучным) вкладывается различный смысл. Один из вариантов определения основан на гипотезе, что за ресурсом стоит вполне определенное и объективно регистрируемое явление, например, активирующая функция ретикулярной формации, изменение кровотока и проч. [66]. Другой вариант связан с трактовкой ресурса как некоего теоретического конструкта, отражающего идеальное свойство, присущее системе преобразования информации и энергии и распределяемости ее функционирования [68]. Согласно третьему варианту ресурсы связывают с возможностями регуляции функций организма и психической деятельности человека. В контексте этого понимания, В.А. Бодров определяет ресурсы регуляции различных форм активности человека как некоторый функциональный потенциал, обеспечивающий высокий уровень реализации активности, выполнения трудовых задач, достижения заданных показателей в течение определенного времени [62].

Понятие «потенциал» также является междисциплинарной категорией. В общем виде потенциал (от лат. *potentia* – сила) – это средства, имеющиеся в наличии, а также средства, которые могут быть мобилизованы, использованы

для достижения определенной цели, решения какой-то задачи. Например, потенциал военный, экономический, жизненный и проч. [66].

Таким образом, в обобщенно-смысловом плане категория жизнеспособность соотносится с понятиями «ресурс», «потенциал», отражая некоторую скрытую силу, которая может быть реализована в случае необходимости.

Как междисциплинарная категория жизнеспособность изучается разными науками. В философии, например, жизнеспособность рассматривается в контексте анализа проблемы витальности, которая в последние десятилетия становится предметом специальных исследований, конференций и симпозиумов (правда, пока немногочисленных).

В философских трактовках категории «витальность» существует обычная для сложных категорий «разногласица». Иногда витальность ассоциируется с гибкостью, упругостью, способностью принять любую необходимую форму, как созидательность, приспособляемость людей к определенному общественному порядку или (и) способность сопротивления ему. Отмечается, что витальность может носить разрушительный характер по отношению к чужой жизни, к самой социальной связи (опасность войны всех против всех). Такая витальность обозначается как патологическая.

В целом же, дискурс классической зарубежной философии предполагает понимание витальности как способности к «участию в прогрессе», модернизации, цивилизации, как способности противостоять варварству [152].

Такая точка зрения преобладает и в отечественной философии. Так, например, А. Кара-Мурза, рассматривая проблему социальной витальности, интерпретирует ее с классических позиций, в рамках дилеммы «цивилизация-варварство» [198]. В данной трактовке понятие «витальность» как «выживаемость» используется для характеристики целых наций, социальных систем, геополитических образований. Вместе с тем, вне поля зрения оказывается процесс выживания каждого конкретного человека, те

его качества, которые определяют способность «удержаться на краю пропасти». Тем самым создается еще одна пропасть – между жизнеспособностью общества и жизнеспособностью человека.

В контексте одного из способов разрешения возникшего противоречия, представляет интерес следующая точка зрения. А. Ахиезер в понятии «витальность» различает два аспекта: выживаемость и жизнеспособность. Выживаемость подразумевает констатацию того, что есть некоторый совпадающий с жизнью процесс («реальная жизнь»), есть жизнь личности, жизнь общества, жизнь сообщества, например предприятия. Выживаемость в этом случае соответствует инерции жизни, она сводится к тому, что субъект выживает вследствие того, что существует. Однако жизнь субъекта в условиях непрерывного потока трудностей, опасностей, проблем предполагает иное понимание выживаемости – это нечто большее, чем просто использование сложившихся функций, их постоянная ретрансляция. Человеческая жизнь определяется способностью преодолевать ограниченность имеющегося опыта, постоянно его трансформировать, обогащать. Для характеристики подобного явления более адекватной будет категория «жизнеспособность», которая может быть понята как возможность обеспечить выживаемость через самосовершенствование. Другими словами, жизнеспособность – это категория, близкая к категории «воспроизводство» [41].

Подобные рассуждения о витальности и жизнеспособности не просто акцентируют внимание философской и иной научной общественности на анализе гуманитарно-значимой проблемы, в них содержатся основы неоднозначного, гетерархического подхода к пониманию механизмов жизнеспособности. Если в традиционных общественных объединениях преобладает механизм выживаемости, то в модернистских, более совершенных, «продвинутых», чем первые, превалирует механизм жизнеспособности. При этом, выживаемость выступает как нечто более

элементарное, примитивное и «приземленное» по сравнению с жизнеспособностью.

В философии предпринимаются также попытки определения конкретных детерминант витальности человека. К таким детерминантам относят, например, определенное соотношение эгоистического и альтруистического в поведении человека. Р. Докинз, характеризуя это соотношение с позиций теории классической эволюции, писал, что всеобщее счастье невозможно без тщательного контроля эгоизма: «Всеобщее благосостояние, – быть может, величайшая альтруистическая система, которую когда-либо знал животный мир. Однако любая альтруистическая система внутренне нестабильна, поскольку она не защищена от злоупотреблений со стороны эгоистических индивидов, готовых ее эксплуатировать» [137, с. 819].

По мнению А.В. Гидлевского, неотъемлемым компонентом альтруизма является жертвенность. Однако жертвенность в системе как утрата части ее витальности для приобретения еще большей витальности в будущем может привести к неустойчивости системы. В этом случае учет влияния жертвенности, внесение соответствующих поправок, выступает как способ повышения устойчивости, как механизм достижения бессмертия человечества. Под «соответствующими поправками» автор понимает высокоэффективные стратегии интеллектуальной деятельности, существенно повышающие интеллектуальные возможности человека и формирующие высокий нравственный потенциал» [112, с. 305].

Понимание витального (жизнеспособного), таким образом, сводится к ведущей роли интеллектуального. Следовательно, в контексте данного философского подхода, направленность человеческого поведения может быть эгоистической и альтруистической. Эти виды представляют собой природные основания витального. Эгоистические тенденции, являясь причиной разрушения бытия человека, при определенных условиях могут быть преодолены альтруистической жертвенно-созидающей личностной

направленностью, сформированной посредством когнитивных технологий. Таким образом, философский угол зрения на проблему выживания человека ориентирует на «интеллектуальный альтруизм» как важный компонент витальности (способности к выживанию).

Аналогичные идеи находим и в других философских источниках. В частности, они согласуются с положениями теории пассионарности Л.Н. Гумилева. Л.Н. Гумилев считает пассионариев создателями нового этноса, так как без пассионарного эффекта человеческая популяция обречена на гибель. Наряду с пассионариями, Л.Н. Гумилев говорит также о так называемых субпассионариях – «тихих обывателях, адаптированных к биоценозу ареала». С точки зрения Л.Н. Гумилева, субпассионарии – это дезадаптанты, отличающиеся отсутствием творческой активности, низкой работоспособностью, эмоциональной и умственной дефицитарностью. Субпассионариям присуще доминирование витальных потребностей, в отличие от собственно пассионариев, характеризующихся приоритетом потребностей в самоактуализации [123].

В последние годы категория «жизнеспособность» активно используется и педагогической наукой. Введение понятия «жизнеспособность» в педагогику объясняется насущными запросами практики. Педагогов не может не тревожить тот факт, что часть молодежи вместо свойственного данному возрасту здорового оптимизма и романтики отдает предпочтение асоциальному, виртуальному, экстремистскому образу жизни. В этой связи сохранение и укрепление физического, психического и духовно-нравственного здоровья человека является актуальной проблемой гражданского общества.

В педагогических изысканиях жизнеспособность человека и личности соотносят с социальной адаптацией, которая предполагает как процесс, так и результат приспособления, «вращения в социум». Так, И.М. Ильинский отмечает, что жизнеспособность – это стремление человека выжить, не деградируя, в ухудшающихся условиях социальной и культурной среды,

воспроизвести и воспитать жизнестойкое потомство в биологическом и социальном плане; стать индивидуальностью, сформировать смысложизненные установки, самоутвердиться, найти себя, реализовать свои задатки и творческие возможности, преобразуя при этом среду обитания, делая ее более благоприятной для жизни, не разрушая и не уничтожая ее; это интегральное качество человека, обладающего совокупностью ценностных ориентаций, личностных установок, разносторонних способностей, базовых знаний, позволяющих ему успешно функционировать и гармонично развиваться в изменяющемся социуме [179; 180].

С позиции педагогического целеполагания воспитание жизнеспособной личности требует ответа на вопрос, что означает «жить, выживать, развиваться». Жить – значит быть архитектором, творцом собственной судьбы, автором своего жизненного пути, обладать способностью к самоактуализации, к реализации личностного потенциала. Выживать означает быть готовым к преодолению жизненных трудностей и невзгод, как в психологическом, так и в практическом плане, значит обладать стрессоустойчивостью, стойкостью и толерантностью. Развиваться, значит сформировать смысложизненные установки, найти себя, быть рефлексивным и ориентированным на успешную деятельность и устремленность в будущее. Таким образом, воспитание жизнеспособности как интегрального свойства личности связано с развитием следующих сфер: мотивационной (ориентация на успех), эмоционально-волевой (стрессоустойчивость в экстремальных ситуациях и готовность к их преодолению), духовной (смысложизненные установки).

В современной отечественной педагогике жизнеспособная личность рассматривается как физически здоровый и активный, нравственно-волевой и духовно-развитый, социально адаптированный и психически устойчивый человек, обладающий способностями, знаниями и умениями, необходимыми для жизни в обществе. Такая личность обладает определенными комплексом ценностей, потребностей, интересов, мотивов, убеждений, которые создают

реальные предпосылки для успешного решения жизненных проблем, социального и профессионального самоопределения, достижения значимых позитивных результатов в различных сферах социального бытия. Жизнеспособная личность умеет самостоятельно решать проблемы, которыми «озадачивает» жизнь. Ей присуща глубокая гражданская ответственность, готовность защитить свои права и добросовестно выполнять семейные, профессиональные и прочие обязанности [124].

Постановка проблемы формирования жизнеспособной личности в педагогике предполагает создание соответствующей системы воспитания. Уже предпринимаются первые попытки построения такой системы. Например, в диссертационной работе Г.Н. Уразаева решается проблема воспитания жизнеспособной личности в процессе деятельности общественной организации. Выделяются некоторые операциональные характеристики жизнеспособности, в частности, ее критерии, включающие жизнеспособность мироощущения, настойчивость в реализации профессиональных планов, способность к самопознанию и напряжению в саморазвитии своего «Я», расширенный уровень самосознания в системе гражданских норм и правил, творческую самореализацию «для себя» и «для других». Используется определенный методический инструментарий, предлагается программа, обеспечивающая становление жизнеспособной личности [439].

Обобщив и проанализировав имеющийся опыт исследования жизнеспособности, П.И. Бабочкин предлагает собственную модель личности, жизнеспособной в условиях социально-политической и экономической нестабильности общества. В рамках предлагаемой модели жизнеспособность рассматривается в контексте взаимосвязи ее биологического, психического и социального аспектов как характеристика эффективного выполнения целевой функции, которая определяется смысложизненными ориентациями. Высокий уровень жизнеспособности человека должен обеспечить достижение этих целей, что, в свою очередь, будет положительно влиять на поддержание

жизнеспособности: «В биологических системах адаптация, конечно, играет, решающую роль для сохранения вида. Для социального субъекта она тоже необходима, но здесь ведущим фактором является социальная активность, направленная на саморазвитие субъекта и его активное отношение к социо-природной среде, что позволяет обеспечивать прогрессивное развитие данного субъекта» [42].

В предложенной педагогической концепции содержится ряд идей, перспективных и в психологическом плане, в частности, идеи о специфике становления жизнеспособности, о нелинейном характере ее развития и самоорганизующейся природе, о роли социальной активности в реализации жизнеспособности. Вместе с тем, нам кажутся несколько противоречивыми два сформулированных автором тезиса. Первый – о том, что жизнеспособность молодого поколения в социокультурном плане означает, насколько оно отвечает духовным запросам общества на данном историческом этапе его развития. Второй – о том, что в современной российской социальной реальности одним из наиболее важных факторов показателей уровня жизнеспособности человека в условиях формирования рыночной экономики и демократизации жизни общества является конкурентоспособность. Не означает ли это, что конкурентоспособность как раз и отвечает духовным запросам общества на данном историческом этапе? Как вообще соотносятся конкурентоспособность и духовность?

Внимание педагогической науки к проблеме жизнеспособности, безусловно, позитивный факт, но в имеющихся разработках явно недостает теоретической обоснованности, что объясняется слабой изученностью проблемы в психологии.

1.2. Жизнеспособность человека как психологическая категория

В российскую психологию понятие «жизнеспособность» было введено Б.Г. Ананьевым [17]. В настоящее время, тем не менее, остается неясным, является ли интерес к этой категории отражением тенденций развития

отечественной науки или распространением этого термина в его англоязычном варианте «resilience» (гибкость, упругость), мы обязаны зарубежным коллегам. Одно из известных за рубежом определений этого понятия сформулировал М. Ungar: «Жизнеспособность – это способность человека управлять ресурсами собственного здоровья и социально приемлемым способом использовать для этого семью, общество, культуру» [586]. Наши соотечественники А.В. Махнач и А.И. Лактионова дополнили данное определение: «Жизнеспособность – это индивидуальная способность человека управлять собственными ресурсами: здоровьем, эмоциональной, мотивационно-волевой, когнитивной сферами в контексте социальных, культурных норм и средовых условий» [291, с. 294].

А.А. Нестерова, автор социально-психологической концепции жизнеспособности молодежи в ситуации потери работы, представила жизнеспособность как системное качество личности, характеризующее органическое единство индивидуальных и социально-психологических способностей человека к реализации ресурсного потенциала, использованию конструктивных стратегий поведения в трудных жизненных ситуациях и в условиях социально-экономической депривации, что обеспечивает возвращение личности на докризисный уровень функционирования и определяет посткризисный личностный рост [319].

В настоящее время в психологии существует целый ряд понятий, приближенных по смыслу к понятию «жизнеспособность». Прежде всего, жизнеспособность соотносится с проблемой потенциалов. По мнению В.Н. Мясищева в психическом можно установить две категории – потенциальное и процессуальное, которые не существуют друг без друга, однако не тождественны. В.Н. Мясищев писал: «До сих пор мы говорили о личности с точки зрения ее отношений. Было бы несправедливо, однако, ограничиться только этим и не рассмотреть личность с точки зрения ее возможностей, т.е. не осветить ее функциональную сторону» [308, с. 35].

Б.С. Братусь также подчеркивает важнейшую роль потенциала человека как фактора личностного развития. Он утверждает, что человек истинен не в модусе наличия, а в модусе долженствования, вернее, сопряжения полюсов сущего и должного, наличного и возможного [72].

Д.А. Леонтьев вводит понятие «личностный потенциал», который рассматривается как интегральная характеристика уровня личностной зрелости, в то время как главным феноменом личностной зрелости и формой проявления личностного потенциала является феномен самодетерминации личности. По определению Д.А. Леонтьева, личностный потенциал – это интегральная системная характеристика индивидуально-психологических особенностей личности, которая лежит в основе способности личности исходить из устойчивых внутренних критериев и ориентиров в своей жизнедеятельности и сохранять стабильность смысловых ориентаций и эффективность деятельности на фоне давлений и изменяющихся внешних условий [255].

Понятием, близким по смыслу к личностному потенциалу является понятие «жизнетворчество», которое Д.А. Леонтьев определяет как расширение мира, в результате которого человек начинает воспринимать все под углом зрения вечности, под углом зрения нравственных ценностей [248; 252].

Иногда жизнеспособность рассматривают как адаптационную способность в контексте гомеостатического регулирования, подчеркивая, что существование гомеостаза удерживает жизнеобеспечивающие функции организма в пределах допустимых отклонений, несмотря на многообразие и неоднозначные изменения внешней среды. По мнению С.Г. Посоховой, все вопросы приспособления биологических объектов к изменяющимся условиям сводятся к устойчивости. Адаптация понимается как целенаправленная системная реакция организма на длительные и многократные, интенсивные и экстенсивные воздействия внешней среды, которые приводят к нарушению гомеостатического баланса. Формирование

системного ответа обеспечивает человеку экологическое равновесие, возможность осуществления всех видов социальной деятельности и поддержания собственной жизнеспособности [353].

Гомеостаз обеспечивает высокую устойчивость организма к воздействию различных, особенно экстремальных факторов, он отождествляется с полной адаптацией, которой соответствует формула «жить в условиях, ранее не совместимых с жизнью» [181].

Жизнеспособность иногда трактуется как синоним психического здоровья и рассматривается как предпосылка психологического здоровья: «Психическое здоровье человека интерпретируется как собственная жизнеспособность человека, жизненная сила, обеспеченная полноценным развитием и функционированием психического аппарата. Жизнеспособность или умение выживать, приспособляться и развиваться в изменяющихся, не всегда благоприятных условиях является предпосылкой психологического здоровья» [507, с. 70].

Составляющие психологического здоровья рассматриваются как производные от процесса постепенного, поэтапного приобщения индивида к родовой человеческой сущности. В.И. Слободчиков считает, что человечность индивида как сущностная характеристика психологического здоровья предполагает следование высшим образцам человеческой культуры, нравственным принципам, созидательному преобразованию действительности, основанной на любви к качеству жизни. В этом контексте психологическое здоровье есть единство жизнеспособности и человечности индивида [399].

Психическое здоровье, таким образом, имеет отношение к нормативному функционированию психофизиологических функций, а психологическое – характеризует собственно человеческое, духовное, личностное бытие.

Подходы к проблеме психического здоровья можно категориально соотнести с интерпретациями структур и функций психики.

В.И. Слободчиков и Е.А. Исаев предлагают упорядоченную совокупность парадигмальных оснований, формирующих диспозицию представлений о сущности человеческой психики и закономерностей ее развития: натурализм, социоморфизм, культурализм и теологизм. Первые две из них могут служить исходной основой решения проблемы психического здоровья и в этом контексте проблемы жизнеспособности человека.

Понятийный строй установки натурализма, заданный соотношением «человек–природа», формирует теоретическую схему «организм–среда» и определяет уровень жизнеспособности человека как природного индивида, обладающего психикой. Идеальный в этом плане образец – выживающий индивид, приспособленный к условиям среды и приносящий потомство. Категориальная схема социоморфизма как установление соотношения «человек–общество» ориентирована на теоретическую схему «индивид–социальная структура». Объектом психического здоровья здесь выступает человек как социальный индивид, а его природные, органические способности являются лишь предпосылками нормального (т.е. социального) функционирования психики. Психический статус социоморфизма определяет жизнеспособность человека как социального индивида. В.И. Слободчиков утверждает также, что жизнеспособное большинство может реализовать, по крайней мере, две возможности: или полностью совладать со своей жизнедеятельностью (животный способ) или быть в отношении к ней (собственно человеческий способ). Таким образом, жизнеспособный индивид в определенном смысле может быть «здоров» или «нездоров» [там же].

Близким жизнеспособности понятием является категория жизненного самоосуществления, представляемая как форма самоорганизации, усложняющаяся в процессе своего становления и определяющая интенциональность движения и способность к взаимодействию с миром с целью реализации жизненных выборов [261; 262].

В зарубежной психологии также используется целый ряд терминов, родственных жизнеспособности. Данные о хронологии их появления в

тезаурусе психологической науки довольно противоречивы. Ж.К. Ионеску говорит о таком явлении, как сопротивляемость (resistance), утверждая, что впервые о нем говорилось в «Американском журнале по психиатрии» еще в 1942 году. В одной из статей были описаны результаты деятельности британских социальных работников во время Второй мировой войны, которые заметили, что дети перед лицом опасных для жизни ситуаций проявляли удивительную сопротивляемость.

Анализируя современные представления о сопротивляемости, Ж.К. Ионеску утверждает, что данный феномен может рассматриваться в трех основных аспектах:

1) как способность развиваться нормально в психологическом плане, несмотря на дестабилизирующие или травмирующие события, тяжелые условия существования, травматизм или способность успешно адаптироваться к несчастьям и бедствиям, быстро восстанавливаться после этих ситуаций;

2) как результат, проявляющийся в отсутствии психических расстройств во время и после ситуаций, способных вызывать такие расстройства;

3) как процесс, включающий взаимодействие субъекта и среды, актуализирующий средовые и индивидуальные факторы защиты, которые регулируют возможные риски.

Обобщая представления о сопротивляемости, Ж.К. Ионеску делает вывод, что сопротивляемость является результатом динамического равновесия (баланса) между факторами риска (ФР) и факторами защиты (ФЗ), которые определяются индивидуальными качествами человека и особенностями внешней среды, представляющими определенный риск. Если факторы риска уравновешиваются факторами защиты, баланс смещается в сторону сопротивления, если же факторы риска переходят допустимый предел, то точка равновесия смещается в сторону уязвимости, и человеку бывает сложно пережить возникшие трудности [181].

Согласно еще одной точке зрения, в семидесятых годах XX века впервые прозвучал термин «invulnerability» (неуязвимость), более конкретно «неуязвимый ребенок» (Garmezy N., 1976), который послужил ключевым понятием для описания детей и подростков, вынужденных выживать в неблагоприятных условиях существования [237]. В других источниках отмечается, что N. Garmezy заявил о неуязвимом ребенке («здоровом ребенке в нездоровой среде») позднее, а впервые данный термин был использован другим исследователем для иллюстрации ситуации с тремя куклами: стеклянной, пластмассовой и стальной. В эксперименте по каждой из них сильно ударили молотком, вследствие чего, стеклянная кукла разбилась вдребезги, на пластмассовой кукле остался рубец, а стальная оказалась неповрежденной [562].

Очень скоро термин «неуязвимость» в зарубежной психологии стал объектом критики. Неуязвимость критиковали за излишнюю статичность. Ставили ей в вину, то, что она может послужить препятствием для осуществления превентивных социальных мер, позволяющих преодолевать факторы риска окружающей среды. Отмечалось также, что уязвимость или неуязвимость невозможно объяснить с помощью индивидуальных характеристик ребенка, требуется понять и переосмыслить ее в более общих, надличностных терминах.

В современной зарубежной психологии используется еще ряд понятий, близких по смыслу к термину «жизнеспособность». К их числу исследователи относят «чувство связности» (sense of coherence), рожденное в недрах теории салютогенеза А. Antonovsky. Исследователь задался совсем не праздным вопросом об источниках и происхождении здоровья человека. Для того чтобы ответить на этот вопрос, он предложил понятие «ресурсов общего сопротивления», которые включали совокупность всех факторов, ответственных за преодоление стресса. По мнению автора, ресурсы общего сопротивления обладают магическим, иммуностимулирующим действием, они облегчают понимание смысла факторов стресса, которым мы вынуждены

противостоять. Для определения этого действия А. Antonovsky использовал сложную категорию «смысл связности», который соотносится с ощущением устойчивой и динамичной веры в следующее:

- стимулы, которые мы получаем из внешней и внутренней среды на протяжении всей своей жизни, являются структурными, предвидимыми, объяснимыми;
- у человека имеются все необходимые ресурсы для реагирования на требования этих стимулов;
- требования стимулов всегда представляют собой некий вызов, который стоит того, чтобы на него ответить [528; 529].

«Чувство связности», таким образом, характеризуется тремя основными моментами: а) стимулы внешней и внутренней среды являются четкими и ясными; б) человек способен управлять ситуацией, формируемой этими стимулами; в) благодаря осознанию человеком смысла событий, они воспринимаются как вызов, требующий принятия и достойного ответа, поэтому не ощущаются как непосильная ноша.

V. O' Leary, R. Iscovics предложили использовать для обозначения особенностей преодоления стрессовых воздействий понятие «добавленная ценность» как синоним термина «разрастание» (от англ. thriving). Они поясняли, что данное понятие означает нечто большее, чем простая иллюстрация гомеостаза или возврат к ситуации в том виде, в каком она пребывала до воздействия психотравмирующих, стрессогенных факторов. «Разрастание» означает, что после стресса индивид может не только сохраниться, но и «расшириться»: «Понятие разрастания отсылает нас к таким ситуациям, в которых после стресса становится лучше, чем раньше» [650, с. 122]. Важно то, что термин «разрастание» применим не только к отдельным индивидам, но и к целым социальным общностям: семьям, организациям и даже нациям, которые не только восстановились, но и усовершенствовались (разрослись) вследствие больших изменений в

различных коммуникативных, социальных, экономических или политических аспектах [там же].

C. Carver предлагает разграничивать понятия «разрастание» и «сопротивляемость» и настаивает на сохранении последней для характеристики ситуаций, иллюстрирующих возвращение к состоянию, предшествующему стрессу [555].

В англоязычных источниках для обозначения явлений, сходных с жизнеспособностью, используются также понятия «adjustment» (регуляция) и «adaptation» (адаптация). Регуляция рассматривается как понятие более широкое, как состояние гармонии между внутренними потребностями и внешними требованиями, а также как совокупность процессов, используемых для достижения этого состояния. Кроме этого подчеркивается, что регуляция должна быть отделена от адаптации по принципу отнесения к физиологии или биологии.

Жизнеспособность часто рассматривают в контексте совладающего поведения (англ. coping), под которым понимается индивидуальный способ взаимодействия с ситуацией в соответствии с ее собственной логикой, значимостью в жизни человека и его психологическими возможностями [274].

D. Hellestein определяет жизнеспособность как эффективный «копинг», реализующий функцию ослабления хронического стресса. При этом сама жизнеспособность выступает как фундаментальное качество любого здорового человека [592].

В рамках когнитивных концепций «копинг» используется не только для обеспечения и поддержания благополучия человека, его физического и психического здоровья, но и для удовлетворения потребности в социальных контактах [698]. M. Zeider говорит о ресурсах совладания как специфических личностных характеристиках, которые помогают индивиду овладеть ситуацией стресса более эффективно, переживать ее симптомы менее интенсивно и быстрее выходить из опасной ситуации. По мнению автора, на

«копинг-компетентность» и резистентность к стрессу влияют «копинг-ресурсы», к которым относятся экстраверсия, психическое здоровье, социально-психологические особенности семьи, семейные традиции, сплоченность, межличностные отношения [там же].

Основная заслуга в изучении проблемы совладания или «копинга» принадлежит Р. Лазарусу. Разработанная им теория стресса и «копинга» позволила максимально четко и конкретно представить структуру процесса совладания, направленного на регулирование транзакций между человеком и средой. В своей теории R. Lazarus исходил, прежде всего, из субъективного переживания стресса и уделял особое внимание когнитивным процессам, рассматривая стрессоры и способы совладания с ними с точки зрения специфических характеристик ситуации. В контексте транзакционной когнитивной теории «копинг» или совладание со стрессовой ситуацией рассматривались как деятельность личности по поддержанию баланса между требованиями среды и ресурсами, удовлетворяющими этим требованиям [618–622].

Современные исследователи в области «копинга» отмечают еще более существенную роль целостной ситуации, в которой находится субъект, основываясь на положении о том, что именно она во многом определяет как характер поведения человека, так и меру его субъектной ответственности в разрешении проблемы. В частности, подобную точку зрения можно встретить в отечественных работах, посвященных теоретическому анализу проблем психологического преодоления жизненных трудностей [27]. Соответственно, психологическое предназначение «копинга» состоит в том, чтобы позволить человеку овладеть ситуацией, ослабить или смягчить ее требования, и таким образом погасить стрессовое действие ситуации [311].

По мнению ряда исследователей, «копинг-поведение» реализуется посредством использования «копинг-стратегий» на основе личностных и средовых «копинг-ресурсов» [642]. «Копинг-стратегии» рассматриваются как актуальные ответы личности на воспринимаемую угрозу, как способ

управления стрессом [395; 435]. В литературе описываются различные типы «копинг-стратегий» [527]. Большинство из них являются производными от двух описанных Р. Лазарусом способов психологического преодоления – «копинга», нацеленного на эмоции (главным образом, на изменение установок в отношении ситуации) и «копинга», нацеленного на решение проблемы [618–622].

Под «копинг-ресурсами» понимают определенные, относительно стабильные характеристики личности и среды, которые обеспечивают психологический фон для преодоления стресса и способствуют развитию «копинг-стратегий» (выносливость, самооценка, восприятие социальной поддержки, эмпатия, знания и навыки, активность и др.) [184; 575; 642]. Одним из наиболее важных средовых «копинг-ресурсов» считают социальную поддержку [395; 674].

Нетрудно заметить, что понятия «копинг-ресурсы» и «жизнеспособность» сходны в том плане, что включают ряд определенных психологических характеристик, способствующих совладанию с трудностями. Однако частичное сходство проявляется лишь в структурном составе этих сложных феноменов (выносливость, самооценка, восприятие социальной поддержки, эмпатия, знания и навыки, активность и др.), что касается структурной организации, то здесь имеется принципиальное отличие. Если личностные «копинг-ресурсы» – это ряд устойчивых психологических характеристик, то жизнеспособность – это интегральное свойство, существенной особенностью которого является целостность. Кроме этого, феномен «жизнеспособность», безусловно, шире, глобальнее, чем «копинг-ресурсы».

Одним из наиболее изученных явлений, родственных жизнеспособности, является феномен стойкости (англ. *hardiness*). Категория «*hardiness*» была введена в научный обиход и операционализована S. Maddi и его соратниками [627– 632]. «*Hardiness*» предполагает признание человеком своих возможностей и принятие реальности собственной

уязвимости. Ее рассматривают как особый паттерн структуры установки и навыков, который позволяет превратить собственные изменения в реально осуществимые возможности, как ту базу, исходя из которой, перерабатываются стрессовые воздействия.

«Hardiness» представляет собой интегральную характеристику личности, предопределяет стрессоустойчивость и состоит из: а) жизнестойкого, т.е. трансформационного копинга; б) жизнестойкого отношения к окружающим людям; в) жизнестойких установок: вовлеченности (commitment), контроля (controle), принятия риска (challenge).

Трансформационный копинг включает в себя: а) восприятие перемен как острых проблем, ожидающих своего решения; б) осуществление необходимых когнитивных и поведенческих действий для эффективного решения проблемы; в) извлечение из опыта решения проблемы максимальной пользы в форме позитивных наблюдений и интересных, «мудрых» находок, позволяющих человеку расти и развиваться в личностном плане.

Жизнестойкое отношение к другим людям – это проявление жизнестойких установок в отношениях с людьми. Имеется в виду, что жизнестойкие люди в любых условиях стараются строить межличностные отношения на основе взаимопомощи, сотрудничества и взаимной поддержки [220].

Вовлеченность – это уверенность в том, что даже в неприятных, трудных ситуациях и отношениях лучше быть в курсе событий, в контакте с окружающими людьми, максимально посвящать себя, свое время, тому, что происходит, активно в нем участвовать. Контроль – это убежденность в том, что человек всегда может повлиять на ход событий. Если же ситуация принципиально не поддается никакому воздействию, то высокая установка контроля поможет принять существующее положение вещей, изменить свое отношение к нему, переоценить происходящее [220]. Неудивительно, что так

и хочется вспомнить бессмертные слова М. Аврелия: «Если не можешь изменить обстоятельства, измени свое отношение к ним» [150].

Принятие риска – вера в то, что стрессы и перемены составляют неотъемлемую, естественную и необходимую часть жизни, что любая жизненная ситуация – это, как минимум, ценный опыт, который помогает развиваться дальше, все глубже осмысливая собственное понимание бытия [220].

S. К-Kobasa предложила термин «когнитивная жизнестойкость» (англ. *cognitive hardiness*) для описания адаптивного поведения индивидов, которые под влиянием сильного стресса проявляют высокую устойчивость к заболеваниям. Под жизнестойкостью автор понимает сочетание (букв. «пучок») определенных свойств, выступающих в качестве ресурсов противостояния стрессовым жизненным событиям [700].

Категория «*hardiness*» имеет особое значение для уточнения понятийного поля термина «жизнеспособность», поскольку является одной из наиболее разработанных релевантных категорий, используемых в российской науке. Вопросу соотношения этих понятий уделяется определенное внимание на страницах психологических работ. Говорится, например, что жизнеспособность (и близкое к нему понятие «жизнетворчество»), в той или иной мере, соотносятся с авторской позицией С. Мадди и предложенной им моделью согласованности [138]. Подчеркивается, что термин «жизнестойкость» используется в контексте проблематики совладания со стрессом, означает наличие аттитюдов, мотивирующих человека трансформировать и преобразовывать стрессогенные жизненные события.

Представляется интересным начать анализ соотношения понятий «жизнеспособность» и «*hardiness*» (в авторском варианте) с рассмотрения лексического значения этих слов. В толковом словаре русского языка понятие «жизнеспособность» рассматривается в двух планах: 1) биологическом – обладающий способностью быть живым, сохранять жизнь;

2) социальном – способный существовать и развиваться, приспособленный к жизни (жизнеспособность человека) [68].

Само слово «жизнеспособность» является сложной лексической категорией, имеющей два корня: «жизнь» и «способность». Сложносоставность слова не позволяет пренебречь ни одним из компонентов и допускает лингвистическую инверсию – способность к жизни, поэтому смысл слова будет неполным или значимо исказится, если один из корней упускается. В связи с этим, любая психологическая трактовка понятия «жизнеспособность», вероятно, должна учитывать: во-первых, смысл того, что представляет собой человеческая жизнь, каковы ее существенные признаки; во-вторых, что есть способности как таковые. Трудно поспорить с тем, что и то, и другое относятся к весьма сложным и дискуссионным междисциплинарным проблемам.

Несколько по-иному дело обстоит с «hardiness». В переводе с английского языка оно означает дерзость, отвагу, смелость, храбрость, выносливость, крепость, стойкость [67, с. 374]. Эта лексическая единица односложная и в данном контексте более операциональная. В то же время, она и менее конкретная, поскольку не совсем понятно, в какой сфере данное качество будет задействовано. Может быть для того, чтобы приблизить ее к жизни и был добавлен соответствующий элемент? Речь идет о том, что российскому читателю более известен русифицированный вариант этой категории, обозначенный Д.А. Леонтьевым как «жизнестойкость» (т.е. «жизненная стойкость», а не «стойкость» вообще) [257, с. 3]. Кстати, аналогично дело обстоит и с англоязычным вариантом собственно жизнеспособности «resilience» [67, с. 658.]. Если жизнеспособность – это «гибкость, упругость, эластичность», то где же здесь жизнь?

Таким образом, первое отличие жизнеспособности от жизнестойкости заключается в следующем. Психологический термин «жизнестойкость» ассимилирован в русский язык путем калькирования, способствовавшего трансформации исходного простого термина (стойкость – «hardiness») в

многосложный «жизнестойкость». Возможно, это было вызвано отсутствием необходимого понятия в отечественной психологической науке и способствовало расширению сферы его применения: от проблематики совладания со стрессом до более широкого жизненного контекста.

Понятие «жизнеспособность» не является прямым заимствованием из английского языка, поскольку уже было введено в обиход психологической науки, однако иногда оно рассматривается по типу прямого заимствования термина «resilience» (гибкость, упругость, пластичность), имеющего не тождественный смысл. Вследствие этого, утрачиваются смысловые нагрузки «жизнь» и «способность». Думается, что в данном случае более продуктивным было бы использование калькированного варианта «vital ability» (жизненная способность), уже используемого, к примеру, К.А. Абульхановой [7].

В целом, следует признать, что в настоящее время категории «жизнеспособность» и «resilience» с терминологической точки зрения пребывают в стадии стандартизации. В результате, иногда возникает терминологическая путаница. «Resilience» трактуется, например, как устойчивость (вероятно «путается» с «resistance») [257, с. 3].

Второе видимое нам отличие жизнеспособности от жизнестойкости касается функциональных характеристик. Здесь возникают дополнительные сложности. Концепт «hardiness» изначально был выделен в ходе исследований, посвященных поиску психологических факторов успешного совладания со стрессом и снижения (или даже предупреждения) внутреннего напряжения [257]. Он рассматривался как ресурс сопротивляемости в стрессовых условиях [628; 632]. Последующие разработки обнаружили значимость этой характеристики во всех сферах жизни (Allred & Smith, 1989; Brooks, 1994; Evan, Pellizzari, Culbert & Metzen, 1993; Florian, Mikulincer & Taubman, 1995 etc.). Даже сами авторы теории «Hardiness» расширили сферу ее действия, подчеркивая, что данное свойство обеспечивает не только мужество и мотивационные потребности в преобразовании потенциальных

невзгод, возникающих в стрессовых обстоятельствах, но и предоставляет возможности для дальнейшего личностного роста» [631].

Тем не менее «hardiness», согласно сложившейся традиции, продолжают считать основной переменной стрессоустойчивости, «характеризующей меру способности личности выдерживать стрессовую ситуацию, сохраняя внутреннюю сбалансированность и не снижая успешности деятельности» [257, с. 3]. В сходном функциональном контексте довольно часто рассматривают и «resilience». Ее трактуют как индивидуальный способ совладания со стрессом и невзгодами [660]. Дифференцируя понятия «resilience» и «hardiness», первое характеризуют как проблему, точнее проблемную область, а второе, как конкретный вариант подхода к решению этой проблемы, т.е. ее механизм [237]. Иногда «resilience» рассматривают как научную категорию, обозначающую эффективный копинг, способствующий ослаблению хронического стресса [592].

Существуют и другие тенденции. Например, понимание «resilience» в синонимичной логике ее исторического предшественника «invulnerability» (неуязвимость), использованном для описания детей и подростков, вынужденных выживать в крайне неблагоприятных условиях существования (Garmezy N., 1976).

В отечественной психологии формируется традиция расширенного толкования функциональной роли жизнеспособности, заложенная, видимо, еще Б.Г. Ананьевым. Он понимал жизнеспособность как общую способность человека к эффективному функционированию, соотносящуюся с высоким уровнем жизненных функций (Ананьев, 1968). Современные авторы выделяют такие функциональные аспекты жизнеспособности, как социальная адаптация, саморегуляция, механизм управления собственными ресурсами (А.И. Лактионова, 2010), содействие эффективному сопротивлению трудностям и депривирующим факторам, посткризисный рост (А.А. Нестерова, 2011).

Проведенный анализ позволяет сделать вывод о том, что функциональные отличия категорий «жизнеспособность» и «жизнестойкость» довольно «размыты», хотя условно могут быть определены сферой действия этих понятий: более широкой в контексте различных жизненных трудностей и жизни в целом (жизнеспособность) и более узкой – в контексте совладания со стрессом (жизнестойкость).

Третье отличие между анализируемыми понятиями заключается в той позиции, которую они занимают в общей структуре психики человека. Поскольку жизнестойкость рассматривается как система убеждений о себе, мире, об отношениях в мире [257], как «комплекс трех аттитюдов» [631], можно полагать, что она в большей мере относится к подструктуре направленности. Жизнеспособность является способностью, т.е. входит в подструктуру индивидуально-психологических свойств. В то же время, жизнестойкость рассматривают как «меру способности личности выдерживать стрессовую ситуацию...» [257], а изучение жизнеспособности как «использование понятия «способность» для исследования других сфер психической активности» [694]. Следовательно, и это различие трудно считать определенным.

Наконец, «hardiness» и «resilience» имеют различные методологические корни. Первая разработана в экзистенциальных традициях и основана на взгляде о том, что человек сам формирует себя, определяет свои перспективы и реализует жизненный опыт. Опорной методологической переменной «hardiness» является экзистенциальное мужество – качество, характеризующее выбор неизвестности как путь к дальнейшему росту. «Resilience» отличается от «hardiness» в методологическом плане тем, что изначально ее концептуальные корни связаны с теориями социального познания, с когнитивно-бихевиоральными моделями, в которых «resilience», чаще всего, операционализируется через категорию адаптации.

Вместе с тем, понятия «жизнестойкость» и «жизнеспособность», безусловно, родственные. Они являются интегральными психологическими

характеристиками человека, входящими в систему его позитивного, жизнеутверждающего потенциала. Недавние исследования свидетельствуют о том, что жизнестойкость оказывает положительное влияние не только в стрессовых ситуациях, но и в ситуациях, привычных для человека. Д.А. Леонтьев, Е.И. Рассказова, изучая проявления жизнестойкости в экспериментальной ситуации личностного выбора, пришли к выводу, что роль жизнестойкости не сводится только к функции буфера в ситуации стресса и предположили, что она представляет собой одну из опорных переменных личностного потенциала [257].

В ряде исследований «hardiness» представляется как фактор, слагаемое возможности человека к проявлению «resilience» в трудных ситуациях. Так, например, была предложена модель, в которой «hardiness» рассматривается как одна из граней «resilience», поддерживающих ее развитие [694].

Мы полагаем, что жизнестойкость является не только опорной переменной жизнеспособности человека, но и важнейшей предпосылкой ее научного изучения. Последние исследования жизнестойкости свидетельствуют о том, что ученые начинают задумываться о том, что будет с человеком «после копинга», «после совладания со стрессом», в последующих, «посткризисных» ситуациях его будущей жизни, и какое свойство человека в наибольшей степени ответственно за человеческую жизнь в целом. Использование теоретически обоснованной и операциональной категории «жизнестойкость» может способствовать решению ряда методологических и психодиагностических задач исследования феномена жизнеспособности.

Научный анализ понятия «жизнеспособность» предполагает рассмотрение не только родственных, но и полярных понятий. К их числу можно отнести понятие «виктимность», которым принято обозначать совокупность свойств человека, способствующих дезадаптивному стилю реагирования субъекта, приводящему к ущербу для его физического или эмоционально-психического здоровья.

О.О. Андронникова вводит в научный обиход понятие виктимологического потенциала, включающее в себя компоненты индивидуальной и групповой виктимизации в конкретный исторический момент, процесс виктимизации, виктимологическую стимуляцию, функциональные механизмы соотношения «жертва – виновник преступления» [23].

Исследования Г.И. Каплан и Б. Сэдок показали, что жертва сталкивается с неизбежностью повторения травматической ситуации, и возникает необходимость выработки защитной адаптивной стратегии, в буквальном смысле стратегии выживания [197].

Еще одним понятием, которое обозначает феномен, противоположный жизнеспособности, на наш взгляд, можно считать понятие «психологическая беспомощность», выступающее в двух основных разновидностях «выученная беспомощность» и «личностная беспомощность». В зарубежной психологии первые исследования выученной беспомощности проводились в контексте бихевиористического направления в 60-х годах прошлого века на животных. В 70-х годах теория выученной беспомощности претерпела трансформацию с позиции когнитивных представлений. Был выделен ряд симптомов выученной беспомощности: пассивность, когнитивные дефициты, эмоциональные дефициты (печаль, тревога, враждебность), сниженная сила инстинктивных потребностей, комплекс нейрохимических дефицитов и повышение восприимчивости к болезни [673].

По мнению Д.А. Циринг, известного российского специалиста в сфере исследования беспомощности, первый вариант можно рассматривать как состояние, возникающее в результате реакции на травмирующее событие большой интенсивности или ряд неподконтрольных неприятных или травмирующих событий, а второй как развивающееся в процессе онтогенеза устойчивое личностное образование [479].

В многочисленных эмпирических исследованиях на выборках подростков были выявлены психологические особенности испытуемых с

признаками беспомощности. Такие подростки оказались более замкнутыми, недоверчивыми, обособленными, равнодушными, чрезмерно обидчивыми. У них недостаточно развита интуиция в межличностных отношениях, в поведении часто проявляется негативизм, упрямство, эгоцентризм. Дети с признаками беспомощности в большей степени не уверены в себе, легкоранимы, острее реагируют на неудачу, оценивают себя как менее способных по сравнению со сверстниками, обнаруживают неустойчивость настроения, хуже контролируют свои эмоции, испытывают трудности в приспособлении к новым условиям. Они более нетерпеливы, реактивны, легко возбудимы, во взаимоотношениях со взрослыми робки, застенчивы, чувствительны к угрозе. Такие подростки оказываются тревожными, озабоченными, полными мрачных опасений, предчувствий неудач, легче выводятся из равновесия, часто имеют пониженное настроение, более раздражительны и фрустрированы, имеют заниженную самооценку, уровень самоуважения и притязаний.

Помимо указанных личностных особенностей были изучены привычные реакции в ситуациях фрустрации. У детей с признаками беспомощности экстрапунитивные реакции проявляются гораздо чаще, чем у детей без признаков беспомощности. Кроме этого, у подростков первой группы чаще фиксируются реакции самозащиты, что свидетельствует о низкой толерантности к фрустрационным воздействиям. Такие подростки менее адаптированы к социальному окружению [481].

Таким образом, нетрудно заметить, что в структуре психологической беспомощности обнаруживаются компоненты, биполярные составляющим жизнеспособности человека: трудности саморегуляции и адаптации, экстрапунитивность, неумение использовать социальную поддержку, низкая толерантность к фрустрационным воздействиям, преобладание пессимизма над оптимизмом, недостаток психического равновесия, заниженная самооценка, уровень самоуважения и притязаний, высокая тревожность, эмоциональная неустойчивость.

Антагонистический характер беспомощности и жизнеспособности проявляется в преобладании различных видов атрибутивного стиля. Жизнеспособные люди обычно демонстрируют оптимистичный стиль атрибуции, а важнейшим условием возникновения беспомощности и ее показателем является наличие пессимистического стиля: склонность думать, что плохие события постоянны, происходят во всех сферах жизни, а хорошие события временны, ситуативны, менее масштабны [там же].

Генетическая связь жизнеспособности и беспомощности выражается и в том, что эти психологические характеристики человека проявляются как реакции на особые жизненные события (стрессогенные, психотравмирующие, резко изменившиеся, экстремальные). Трудные жизненные события провоцируют запуск у индивида некоторого адаптивного или преодолевающего трудности поведенческого стереотипа [480]. Однако у жизнеспособного человека и человека с низким уровнем жизнеспособности (проявляющего признаки беспомощности) эти стереотипы имеют противоположный знак, т.е. выражаются в различной направленности реагирования психических механизмов. У человека с симптомом беспомощности психологическая травма может стать причиной психопатологии, как физическая травма причиной болезни. Причем травмирующим оказывается не только плохое, но и хорошее событие, если оно является слишком большим стрессом для человека. Это объясняется тем, что психологическое здоровье в целом зависит от способности поддерживать равновесие между внутренним миром и окружающей средой. Жизнеспособный человек отличается от беспомощного (условно низко жизнеспособного) тем, что он в состоянии поддерживать психическое равновесие независимо от модальности и интенсивности жизненного события или череды привычных, обыденных, слабо окрашенных эмоционально, «надоедливых» событий.

Несмотря на то, что в разработанной Д.А. Циринг концепции феномен жизнеспособности не был проанализирован в аспекте связи с

беспомощностью, было получено эмпирическое подтверждение о существовании обратной зависимости беспомощности и жизнестойкости. Можно полагать, что подобная взаимозависимость характерна и для континуума «жизнеспособность – беспомощность». Правомерность выделения такого континуума определяется концептуальным подходом к беспомощности с позиции которого она рассматривается как качество субъекта, включающее в себя единство специфических личностных особенностей, возникающих в результате взаимодействия внутренних условий с внешними, и определяющее низкий уровень субъектности... [480].

Выраженная беспомощность, таким образом, характеризуется сниженной или низкой субъектностью, блокирующей способности к преобразованию действительности, к управлению жизненными событиями, к постановке целей и их достижению, к преодолению разного рода трудностей и невзгод. Соответственно, имеет место быть определенное нарушение целостности человека, выраженное в такой неравномерности развития его личностных и субъектных качеств, которая представляется значительной для снижения эффективности деятельности и формирования неблагоприятного паттерна поведенческих и социально-психологических характеристик (склонность к экстрапунитивным реакциям и реакциям с фиксацией на самозащите, неблагоприятный социометрический статус, низкая адаптированность). Жизнеспособность как биполярное качество предполагает сохранение этой целостности, т.е. такое сочетание личностных и субъектных свойств, которое обеспечивает успешность деятельности и формирования некоего позитивного симптомокомплекса деятельностных, поведенческих и социально-психологических проявлений.

Резюмируя вышеизложенное, следует отметить, что термин «жизнеспособность» как в отечественной, так и в зарубежной психологии обнаруживает родственные и континуальные связи с рядом понятий, специфика которых видится в следующем:

- психологическое здоровье – более общая по отношению к жизнеспособности категория, понимаемая как соотношение жизнеспособности и человечности индивида (несмотря на широту манипулирования термином «жизнеспособность» в контексте психического здоровья и определенные аргументы, оправдывающие правомерность этого манипулирования, вызывает сомнение возможность использования для характеристики одного неопределенного понятия другого понятия, также недостаточно определенного);
- жизнеосуществление – может предположительно рассматриваться как родственная жизнеспособности феномен в контексте становления жизненного мира человека;
- личностные копинг-ресурсы – часто рассматриваются как синонимичные жизнеспособности в плане структурного состава, но не тождественные в плане структурной организации;
- личностный потенциал – общим для понимания жизнеспособности и личностного потенциала является рассмотрение их как интегральных характеристик личностной зрелости; личностный потенциал человека может быть проанализирован в контексте общего жизненного потенциала;
- жизнетворчество – может выступать как один из механизмов реализации жизнеспособности; репрезентирующий ее самодетерминационную, креативную природу;
- сопротивляемость (англ. self-resistance), один из генетических предшественников жизнеспособности, обозначающий способность к противодействию тяжелым жизненным невзгодам; имея общие качественные характеристики с жизнеспособностью, отличается от нее более выраженным процессуальным характером;
- чувство связности (англ. sense of coherence) определяет психологический смысл ситуации стресса, может выступать как целеполагающий компонент жизнеспособности;

- разрастание (англ. thriving) свидетельствует о достижении наивысшего результата в борьбе с трудностями и означает способность стать лучше, чем до стресса или травмы; может выступать как одна из характеристик жизнеспособности при признании ее сверхадаптивной природы;
- неуязвимость (англ. invulnerability) описывает (преимущественно статично) сохранение психического здоровья в среде, обычно расцениваемой как патогенная; считается менее удачным, чем современное понятие «resilience»;
- адаптация может рассматриваться как способ или показатель жизнеспособности в том случае, если имеет место успешная адаптация;
- жизнестойкость – опорная переменная жизнеспособности, как и жизнеспособность, является слагаемым позитивного психологического потенциала человека; различия между терминами касаются следующих моментов: 1) способов их ассимиляции и специфики стандартизации в русском языке; 2) методологических оснований операционализации понятий (экзистенциальных, когнитивно-бихевиоральных, субъектно-деятельностных, системно-антропологических, интегративных); 3) функционального содержания и места в структуре психики, данные о которых дискуссионны;
- резильентность (англ. resilience) – часто рассматривается как англоязычный аналог жизнеспособности, однако утрачивает при этом семантические нагрузки «жизнь» и «способность»;
- жизнеспособность можно рассмотреть с позиции отношений континуальности с понятием «беспомощность»; беспомощность характеризует недостаточную способность человека к поддержанию собственной целостности, поскольку является следствием снижения субъектности (личностная беспомощность как следствие невысокой субъектности, принцип «или-или»), а жизнеспособность гарантирует наличие такой целостности (сочетание взаимопроникающего личностного и субъектного, принцип «и-и»).

Таким образом, исследование понятийного поля термина «жизнеспособность» свидетельствует о следующем:

Во-первых, данное понятие междисциплинарно и при обширном диапазоне неоднозначных мнений о сущностных характеристиках имеет довольно широкий спектр применения для обозначения устойчивости и эффективности той или иной системы в пространстве различных наук (философия, культурология, социология, педагогика и др.).

Во-вторых, это понятие отсутствует в отечественных психологических словарях, считается недостаточно определенным в российской науке, допуская различные психологические толкования («системное качество личности», «общесистемное психическое свойство человека», «индивидуальная способность человека», «общая способность к эффективному функционированию» и проч.). Объем понятия репрезентирует большую вариативность существенных признаков, определяющих его соотношение со сходными по смыслу и содержанию категориями;

В-третьих, понятие «жизнеспособность» имеет более богатый, длительный, но довольно противоречивый опыт интерпретации в контексте исследования релевантных категорий в зарубежной психологии по сравнению с психологией отечественной.

На основании вышеизложенного можно полагать, что трудности в научной категоризации понятия «жизнеспособность» объясняются его междисциплинарностью, полиморфностью, проявлениями семантического неравенства в терминологическом поле соотносящихся с ним категорий, разнообразием дефиниций, представленных в психологических работах, выполненных в разных парадигмальных традициях. Данный факт объясняет и предполагает более глубокий анализ существующих исследовательских подходов и направлений, который осуществляется в следующем параграфе.

1.3. Методологические подходы и научные направления исследования жизнеспособности человека

Методологические подходы к исследованию жизнеспособности в российской психологии базируются пока на незначительном экспериментальном опыте. Исторический приоритет в этом плане принадлежит комплексному человекознанию, в рамках которого проводились первые исследования феномена жизнеспособности как показателя активного долголетия (Б.Г. Ананьев, 1977; С. Пако, 1969). Б.Г. Ананьев использовал понятие «жизнеспособность» в контексте рассмотрения человека как субъекта труда, отмечая, что изучение человека не может ограничиваться характеристиками подготовленности, опытности, мастерства, производительности и качества выполняемой в данный момент работы. Не менее важно определить потенциалы и резервы дальнейшего развития трудовой деятельности человека, внутренние силы личности, значимые для повышения производительности труда в условиях совершенствования самого производства. К ним исследователь относил трудоспособность, способности, одаренность, а также жизнеспособность человека.

Автор отмечал, что, несмотря на недостаточные знания о том, существует ли какая-нибудь иерархия в системе этих понятий, все же никто не сомневается в существовании таких свойств человека, которые можно отнести к потенциальным. Соответственно, необходимы аналогии между линиями развития трудоспособности и одаренности, трудоспособности и жизнеспособности, которые помогут в дальнейшем построить некую общую модель резервов и ресурсов личности, проявляющихся в самых разных направлениях в зависимости от реального процесса взаимодействия человека с жизненными условиями внешнего мира и от структуры личности самого человека.

Рассматривая жизнеспособность в показателях активного долголетия, Б.Г. Ананьев писал о том, что существует несомненная связь между

более или менее ранним прекращением труда и преждевременным старением, поскольку труд и другие виды деятельности играют решающую роль в сохранении и восстановлении психофизических сил человека. Позднее завершение деятельности является одним из главных факторов «удлинения жизни». Далее он делает чрезвычайно важный вывод о том, что длительное сохранение общей трудоспособности является главным показателем жизнеспособности долголетних людей потому, что в деятельности человека основные ресурсы не только реализуются, но и воспроизводятся [16].

Особое влияние на продолжительность человеческой жизни оказывает творческая деятельность. Не случайно, ученица Б.Г. Ананьева С. Пако выявила корреляционную связь между одаренностью и жизнеспособностью в показателях активного долголетия [336]. Понятие «жизнеспособность» упоминается Б.Г. Ананьевым также в контексте рассмотрения задач современной медицины: «Все больше внимания наряду с познанием природы болезней уделяется здоровью и комплексу факторов, повышающих жизнеспособность, жизнестойкость и долголетие человека...» [17, с. 237].

Несмотря на то, что понятие «жизнеспособность» как энергетический потенциал человека было лишь обозначено Б.Г. Ананьевым, его рассуждения свидетельствуют об осознании автором недостаточности семантического статуса понятия «потенциал» для определения жизнеспособности. Б.Г. Ананьев относит жизнеспособность к потенциальным свойствам личности, в дальнейшем утверждая, что психические свойства являются высшей интеграцией всех феноменов психического развития человека. Важной и перспективной в плане исследования жизнеспособности человека является идея Б.Г. Ананьева о системном качестве этого феномена. Б.Г. Ананьев отмечает, что генетическая общность между всеми видами человеческих ресурсов и резервов устанавливается в различных направлениях, и предстоит еще поиски связей между общей

трудоспособностью и специальными способностями, с одной стороны, и общей жизнеспособностью, с другой [17].

Отмечая, что личностный потенциал определяется выносливостью по отношению к фрустраторам (толерантностью), зависит от чувства защищенности и поддержки со стороны своей группы, а центральными моментами жизнестойкости являются личностная зрелость и развитая индивидуальность, Б.Г. Ананьев очерчивает также ориентиры относительно структурных компонентов жизнеспособности [18].

Весьма продуктивными в плане исследования структуры жизнеспособности человека представляются идеи Б.Г. Ананьева о комплексном изучении механизма психических функций, которые послужили основой для разработки структуры человека как индивида, личности и субъекта деятельности. Б.Г. Ананьев считал относительным деление человеческих свойств на индивидные, личностные и субъектные, поскольку они, по сути, являются характеристиками человека как единого целого, как природного и общественного существа одновременно. Данная мысль представляется нам весьма привлекательной в плане исследования жизнеспособности человека в контексте его целостности (холистичности).

Таким образом, с точки зрения антропологических взглядов Б.Г. Ананьева, отличительными признаками жизнеспособности являются потенциальность и интегративность. Потенциальность – это состояние реальной возможности, сила бытия, которая «еще не осознала своей силы» [432]. Интегративность (от лат. *integratio*, *integer* – объединение в целое каких-либо частей или элементов), подразумевает многокомпонентность и целостность феномена «жизнеспособность», которые проявляются в его комплексном характере (функциональные, операционные и мотивационные механизмы психики) и отнесенности к категории свойств (в отличие от категории ресурсов).

Структурно-генетическая природа жизнеспособности как специфической человеческой способности имеет сложный системный

характер, уяснение которого требует, прежде всего, определения структурного статуса, положения феномена жизнеспособности в общей системе способностей. Согласно научно-теоретическим взглядам и эмпирическим разработкам Б.Г. Ананьева, жизнеспособность человека есть интеграция общих и специальных способностей, она «вбирает» в себя их определенные компоненты (активность интеллекта, креативность и др.) и тем самым «возвышается над ними», образуя следующий уровень.

Комплексно-антропологические представления о жизнеспособности, сформулированные Б.Г. Ананьевым, получили развитие в современной психологической антропологии (Слободчиков В.И., Исаев Е.И., 2000 и др.).

Взгляд на жизнеспособность человека как активного творца собственной жизни присущ современным представителям субъектно-деятельностного подхода. К.А. Абульхановой осмысливаются и эмпирически верифицируются возможности рассмотрения жизнеспособности как особой модальности сознания, которое регулирует активность личности как ее жизненную способность. Так, например, рассуждая о жизнеспособности, К.А. Абульханова подчеркивает роль сознания, которое обеспечивает стабильность человека на протяжении жизненного пути. Автором выделяется такая характеристика, как способность сознания – особая модальность, сущность которой состоит в интеграции множественных направлений функционирования сознания. По мнению К.А. Абульхановой, жизненные способности и дееспособность личности обеспечиваются в основном этой модальностью.

Отмечается, что связь сознания и жизнеспособности не проста, однозначна и непосредственна. Исследовательское отношение личности к своей жизни, понимание и оценка жизни как проблемы проявляются в рефлексии. В особой роли рефлексивных механизмов К.А. Абульханова видит источник жизнестойкости (жизнеспособность и жизнестойкость, видимо, рассматриваются как синонимы) личности, которую поддерживают не блага, не удовлетворенность жизнью, не испытания, трудности,

ответственность, даже не понимание ее смысла. По К.А. Абульхановой, жизнестойкость заключается не в полной свободе создавать жизнь в соответствии со своими целями и желаниями, а в способности сознания рефлексировать к творческому отношению к жизни, к ее насущным проблемам. Таким образом, с позиции рассмотренных выше положений, специфическая роль сознания определяется автором достаточно четко: «Сознание регулирует активность личности как ее жизненную способность...» [8, с. 95].

В более поздних работах К.А. Абульхановой было конкретизировано понятие жизненной способности-неспособности как способности личности соответствовать-противостоять социальным изменениям. Ею получены эмпирические данные о связи жизнеспособности и определенных характеристик сознания (преобладание старых и новых ценностей, наличие их противоречия, уровень развития проблемности сознания, оптимизм-пессимизм). Оптимальная организация составляющих сознания (его проблемности, интерактивности, проективности, интенциональности и т.д.), символизирующая высший уровень его развития, обеспечивает позицию личности как субъекта собственной жизни. Выступая как жизненная способность, сознание связывает смысловым, ценностным, проблемным образом разные ее позиции, обнаруживая тем самым определяющую жизнь личности, интегрирующую способность [7].

Современной тенденцией исследования жизнеспособности в отечественной психологии является ориентация на поиск интегративных методологических средств, позволяющих наиболее полно и адекватно отразить этот сложный феномен в концептуально-эмпирических построениях. В такой ориентации А.И. Лактионовой выполнено исследование взаимосвязи жизнеспособности и социальной адаптации подростков [237] (хотя, справедливости ради, следует признать, что идея интегративности автором специально не подчеркивалась).

Основываясь на положениях культурно-исторической теории Л.С. Выготского о становлении высших психических функций, представлениях сторонников системно-субъектного и социокультурного подходов, автор доказывает, что жизнеспособность подростков положительно связана с социальной адаптацией и отрицательно с социальной дезадаптацией. А.И. Лактионовой решается ряд эмпирических задач по выявлению личностных, поведенческих характеристик и средовых условий, оказывающих влияние на жизнеспособность подростков. Установлено, что личностные и поведенческие проявления адаптивных подростков и средовые условия их развития относятся к защитным факторам (факторам жизнеспособности). Личностные и поведенческие характеристики и средовые условия развития дезадаптивных подростков относятся к факторам риска, понижающим их жизнеспособность. Жизнеспособность и социальная адаптация подростка определяются не только выраженностью оцениваемых свойств личности и факторами среды, но и изменением структуры взаимосвязей между этими характеристиками.

В данном исследовании выделяются также особенности проксимальных процессов как психологических механизмов, действующих в зоне ближайшего развития и доступных эмпирической проверке. Показано, что в группе дезадаптивных подростков эти процессы не эффективны вследствие избыточности характеристик, отрицательно связанных с социальной адаптацией, неконструктивностью копинг-поведения, интенсивным использованием интрапсихических форм преодоления стресса (защитных механизмов) и экстернальности. В группе адаптивных подростков проксимальные процессы демонстрируют большую эффективность за счет положительной связи со средовыми условиями, высокого или среднего уровня мотивации достижения, конструктивного копинг-поведения, интернальности и такого уровня эмоциональной регуляции, который позволяет редуцировать психоэмоциональное напряжение [237].

Последовательная реализация интегративного подхода к исследованию жизнеспособности через множественное критическое позиционирование и рефлексирование представлена А.А. Нестеровой в социально-психологической концепции жизнеспособности молодежи в ситуации потери работы. Концепция представляет собой комплексное рассмотрение жизнеспособности личности как социально-психологического феномена в единстве его структурных, сущностных и функциональных характеристик, уровней детерминации, механизмов и закономерностей развития [319; 320]. Жизнеспособность определена автором как способность осознавать и использовать свои внутренние и внешние ресурсы, содействующие эффективному сопротивлению трудностям и депривирующим факторам с помощью стратегий, которые детерминируют социальное благополучие, личностный рост и навыки конструктивного преодоления трудных жизненных ситуаций.

Исследователем разработан и апробирован инновационный диагностический инструментарий, в том числе ряд авторских методик: «Жизнеспособность личности», «Факторы социально-экономической депривации», «Интерперсональная социальная поддержка», «Стратегии социальной поддержки».

Решен круг объемных эмпирических задач: 1) определена структура жизнеспособности личности, включающая следующие компоненты: способность к активности и инициативе, способность к самомотивации и достижениям, эмоциональный контроль и саморегуляция, позитивные когнитивные установки и гибкость мышления, самоуважение, социальная компетентность, адаптивные защитно-совладающие стратегии поведения и способность организовывать свое время и планировать будущее; 2) выявлена многокомпонентная модель детерминации жизнеспособности, включающая в себя социентальный, микросоциальный и личностный уровни, каждый из которых регулируется собственными механизмами; 3) описаны критерии позитивной адаптации в ситуации потери работы, а также типы и уровни

развития жизнеспособности личности; 3) исследованы основные закономерности жизнеспособности молодежи в ситуации потери работы, 4) предложены технологии социально-психологического сопровождения молодежи в условиях безработицы, предполагающие дифференцированную организацию условий для развития ресурсного потенциала. Комплексное решение ряда теоретических, методологических, психодиагностических, психотехнических и эмпирических задач, осуществленное в исследовании, позволяет говорить о появлении нового научного направления в социальной психологии – психологии жизнеспособности личности в трудных жизненных ситуациях.

Зарубежный опыт исследования жизнеспособности человека гораздо более представительен. Причем, авторы отмечают, что истоки этой проблемы уходят своими корнями еще в период Античности, к учению греко-римской философской школы стоицизма [665].

Современные (в основном американско-европейские) подходы к исследованию жизнеспособности сформировались в русле исследований феномена, известного как «resilience» (резильентность), и представлены рядом теорий и концепций, выполненных в трех основных парадигмальных традициях: 1) когнитивного бихевиоризма, 2) конструктивизма; 3) экологического реализма.

Первоначально в работах ученых бихевиористской ориентации (Altshuler & Ruble, 1989; Band & Weisz, 1988; Brenner & Salovey, 1997; Jersild & Meigs, 1943 et.) внимание уделялось исследованию процессов эмоциональной регуляции поведенческих реакций детей, оказавшихся в стрессовой ситуации. Для этой цели использовался даже специальный термин «emotional resilience», что значит «эмоциональная пластичность», «резильентность». Наряду с данными разработками, осуществлялось изучение способов совладания детей с жизненными невзгодами и было выявлено, что успешно справляющиеся с трудностями дети имеют интернальный локус контроля, высокую самооценку, уверены в себе

(Altshuler & Ruble, 1989; Band & Weisz, 1988; Henderson, Kelbey & Engebretson, 1992; Treiber, 1985). Однако недостаточно внимания уделялось разработке конкретных поведенческих стратегий, необходимых для эффективного преодоления трудностей, хотя уже первые попытки применения таких стратегий показали, что у испытуемых отмечается снижение уровня тревоги, агрессивности, депрессивности и повышение адаптированности (Hains, 1994; LaMontagne, 1985; Stevens & Pihl, 1983; DeAnda, 1998). Обобщив имеющийся опыт, М. Bernard предложил ряд практических приемов копинг-поведения (внутренний диалог, физическая активность, развитие чувства юмора и др.), которые могли бы использоваться для развития стрессоустойчивости детей и взрослых в трудных ситуациях [539].

На современном этапе своего развития когнитивно-поведенческий подход к исследованию резильентности приобретает все большую практико-ориентированную направленность. М. Neenan, один из представителей этого направления, утверждает, что люди по-разному реагируют на трудности и невзгоды. Одни становятся сильнее духовно и морально, а другие испытывают только страдания, потому что главными в их жизни являются не события сами по себе, а то значение, которое они им придают. Автор предлагает специальную технологию когнитивно-поведенческой терапии, основанную на «слушании собственной жизненной мудрости». Эта технология включает следующие компоненты: управление отрицательными эмоциями, развитие уверенности в себе, снижение уровня фрустрации, повышение толерантности, формирование жизненного мировоззрения [647].

В последние годы в зарубежных исследованиях резильентности интенсивно развивается конструктивистский подход, предполагающий ведущую роль активной жизненной позиции в формировании собственной жизни [633].

Жизнеспособность рассматривается, например, в контексте становления карьеры как компонент модели профессионального роста и

развития (профессиональное самоопределение, профессиональное самоуправление, профессиональная жизнеспособность).

J. Kidd определяет профессиональную резильентность как способность к совладанию с «подъемами и падениями» в профессиональной деятельности, реализуемую за счет уверенности в себе, надежды, самоуважения, флексибельности [611].

Конструктивистская методология все чаще становится основой конкретных психотерапевтических практик развития, а резильентность провозглашается одним из ключевых понятий не только новой нейропсихотерапии, но и опорной переменной существования людей, свободных от болезненных симптомов. К слагаемым резильентности D. Hellerstein относит: физическую резильентность (физическая крепость и выносливость) как ключевой компонент стрессоустойчивости и толерантности; психологическую резильентность (оценка и отношение к трудной ситуации, восприятие ее не как угрозы, а как вызова); развитие и поддержание социальных контактов; использование социальной поддержки; самоуправление; нахождение смысла в сложном событии или ситуации; повышение образовательного уровня; владение специальными техниками [592].

Экологический подход своим названием обязан экологии, в которой резильентность характеризует способность экосистемы не только восстанавливаться, адаптироваться, но и трансформироваться, приобретая новые полезные свойства после стрессов, вызванных неблагоприятными воздействиями окружающей среды (Holling, 1993).

В психологию экологический подход к исследованию резильентности проник вследствие необходимости преодолеть так называемую «фундаментальную ошибку атрибуции», проявляющуюся в тенденции видеть причину «хорошего или плохого функционирования ребенка в нем самом, а не в обстоятельствах его существования». Исследования резильентности в рамках экологического подхода были сосредоточены не только на факторах

ближайшего окружения ребенка, но и на детерминантах социокультурного порядка. В экологической модели поведение ребенка рассматривается в контексте двусторонних связей с семьей, школой, сверстниками, с более широким социальным окружением и учитывает опыт, полученный в детстве. Роль генетических факторов не отрицается, однако неизмеримо большим видится значение родственных связей и социальной поддержки (Legate, Ryan & Weinstein, 2012).

В настоящее время имеются веские основания говорить о формировании нового подхода к исследованию резильентности – кросскультурного, возникшего на базе экологического подхода (А.И. Лактионова, А.В. Махнач, 2010; Ungar, 2005 etc.).

Следует отметить, что кросскультурный контекст исследования жизнеспособности имеет и свою собственную историю в психологической науке. Происхождение явления, которое назвали культурной сопротивляемостью, связывают с мифом об американском герое, описанном в книгах пастора из Алжира, жившего в XIX веке. Главным действующим лицом этих произведений был подросток-сирота, который должен выжить в большом городе в трудных социальных и материальных условиях, полагаясь только на свои силы. В этом контексте происхождение явления сопротивляемости связывалось, прежде всего, с индивидуализмом, что было типично для американского общества. Поэтому нельзя не согласиться с мнением Ж.К. Ионеску о том, что данное понятие не может быть сведено к упрощенному представлению о победе индивидуализма.

В противовес такому пониманию Ж.К. Ионеску выдвигает тезис о том, что сопротивляемость является универсальным понятием – способностью и, одновременно, приведенным в действие процессом, помогающим противостоять травмирующим обстоятельствам и несчастьям. Культурный контекст вносит специфику, различные модуляции и нюансы в способы проявления сопротивляемости. Автор упоминает интересную стратегию, используемую для содействия сопротивляемости – веру в индейских богов.

«Дары», которые им делают, якобы обеспечивают процветание. В качестве «даров» используются миниатюры разнообразных предметов, которые продают на рынках и ярмарках перед сезоном дождей. Эти миниатюры символизируют различные мечты, а их покупка дает надежду на то, что мечты осуществляются, станут реальностью [182].

Дальнейшее развитие кросскультурного подхода к исследованию жизнеспособности человека стало возможным благодаря деятельности ученых различных стран, которые на протяжении ряда десятилетий изучали жертвы насилия, террористических актов, экологических катастроф; подростков, склонных к употреблению психоактивных веществ и проч. Большой интерес вызвали эксперименты, показавшие, что жизнеспособность и способы реагирования в ситуации риска зависят от расовой принадлежности, пола, возраста, сексуальной ориентации, места проживания, материального уровня и состояния здоровья [654]. Однако эти исследования были разрознены, поэтому не имели должного научного авторитета.

Позже Ж.К. Ионеску выявил, что низкое самоуважение по-разному проявляется в зависимости от культурного контекста. Им были отмечены различия в проявлении скромности и общительности как факторов риска развития токсикомании у представителей США и Канады. К факторам защиты, имеющим культурную направленность, автор относил национальную гордость, культурные ценности, культурную компетенцию. Инфантильность рассматривалась как фактор риска в тех культурах, в которых физические наказания являются распространенным дисциплинарным взысканием [181; 182].

Вместе с тем, несмотря на определенный опыт, накопленный в направлении кросскультурных исследований жизнеспособности, представители этого подхода столкнулись с рядом трудностей. Имеющиеся эмпирические разработки не смогли убедительно объяснить, почему один ребенок из группы риска выживает и успешно развивается в дальнейшем, а другой – характеризуется многочисленными проблемами в поведении и

личностном развитии. Tarter & Vanyukov отмечали следующее: «Мы знаем лишь, что жизнеспособный ребенок или подросток отличается определенными индивидуальными, социальными, средовыми, биологическими особенностями, которые можно связать с жизнеспособностью. Однако это положение не выдерживает критики, так как является не более чем тавтологией» [654, с. 28].

На деле исследования жизнеспособности в рамках кросскультурного подхода позволили выявить лишь единичные факторы, которые способствуют сохранению психического здоровья, наряду с множеством разработок по изучению причин, провоцирующих его нарушение. Поэтому исследователи были больше осведомлены о причинах нарушений в развитии детей и подростков группы риска, чем о том, что способствует их становлению как полноценных граждан общества. Особенно типичным это стало для исследований маргинальных популяций, психопатология которых связана с отсутствием культурного и национального опыта [654].

Существовали сложности с методическим инструментарием. Несмотря на растущий интерес к проблеме жизнеспособности, поиск надежных методов ее исследования был затруднен из-за отсутствия единых данных, отражающих кросскультурную специфику. Немногочисленные попытки разработки методик для изучения жизнеспособности были многообещающими, хотя сильно различались с точки зрения содержания, надежности, валидности, и удовлетворительное решение вопроса о компонентах жизнеспособности как сложного конструкта неизменно сталкивалось с проблемой качественного измерения. Однако, вследствие того, что большинство измерительных средств было разработано в США и Великобритании без учета кросскультурной специфики, ученые получали довольно противоречивые результаты.

Richman & Fraser указывали на слабую теоретическую проработанность понятия «жизнеспособность»: «Мы знаем, что жизнеспособность означает выдержку в ситуации серьезного риска,

преодоление серьезного риска или враждебности ситуации и успех, который превосходит ожидания. Однако у практиков, несомненно, возникнут вопросы по поводу того, что составляет «серьезный риск» и «успех, превосходящий ожидания» [663, с. 15].

Таким образом, как видно из вышеизложенного, несмотря на довольно большой массив эмпирических данных, накопленных исследователями кросскультурного направления, целый ряд вопросов теоретико-методологического характера остался без ответа. Для решения этих вопросов 28 ученых-практиков организовали в 2003 году международный проект «Методологические и контекстуальные проблемы исследования жизнеспособности детей и подростков: международное сотрудничество в изучении психического здоровья детей и подростков группы риска».

В 2005 году состоялась встреча участников проекта, на которой обсуждались результаты трехлетней исследовательской деятельности ученых из Канады, России, США, Китая, Гамбии, Израиля, Танзании, Колумбии. Итогом совместной работы стала коллективная монография, в которой были представлены эмпирические разработки, проведенные с помощью созданного участниками проекта теста жизнеспособности, и сделаны следующие выводы:

1. Жизнеспособность – это многомерный (интегральный) конструкт, определение которого формулируется на стыке индивида и его социального окружения.

2. Удовлетворительное решение проблемы жизнеспособности возможно на основе контекстных методов и инструментов ее изучения. Для этого необходимы интердисциплинарные объединения исследователей [292].

В рамках кросскультурного подхода представителями проекта проведен комплекс эмпирических исследований. Л. Дьюк, исследователь из Колумбии, отмечает, что основными проблемами, с которыми приходится сталкиваться современным юношам и девушкам, являются: агрессия и жестокость, киднеппинг, коррупция, отсутствие жизненных перспектив,

неравенство в возможностях получения медицинского обслуживания и высшего образования, домашнее насилие. В проведенном Л. Дьюком исследовании приняли участие 82 человека в возрасте от 13 до 21 года. Окружающие характеризовали испытуемых как адекватных, социализированных, без отклонений в поведении.

Специальное интервью показало, что, несмотря на бедность, падение нравов, жестокий стиль жизни, контрабанду наркотиков молодые люди Колумбии выражают упорство в своем желании реализовать собственные возможности и способности:

«Иногда я оглядываюсь назад и понимаю, что было нелегко пережить все это, но я не испытываю угрызений совести. Более того, я испытываю гордость из-за того, что я пережил, потому, что я тоже вырос в атмосфере наркотиков, алкоголя, легкодоступных женщин, но я выжил, несмотря на это. Я не жил легкой жизнью, на деле она и сейчас нелегка, но я знаю, что я двигаюсь вперед и думаю, что это самое главное».

«Когда ты хочешь двигаться вперед, неважно, что ты беден, важно то, что у тебя есть стремление. Важно обдумать, чего ты хочешь, осознать себя и определить, как преодолеть проблемы, которые встречаются на пути, узнать, что собой представляешь и на что способен. Самое главное – начать осознавать, чего ты хочешь, куда ты движешься, представить этот путь, не думая о препятствиях на этом пути, бороться, чтобы их преодолеть».

Общий показатель жизнеспособности колумбийцев оказался равным 3,4 балла, что соответствует среднему показателю. Испытуемые данной выборки отметили высокую значимость образования и намерение двигаться вперед, невзирая на трудности. Большинство из них уверены, что наркотики и алкоголь не помогут им преодолеть проблемы. Вместе с тем, юноши и девушки утверждают, что у них отсутствует взаимопонимание с взрослыми, им не хватает теплоты в семейных отношениях, им сложно получить социальную поддержку.

Исследование китайского ученого В. Вонга, проведенное на выборке в 344 человека (средний возраст 16 лет), показало, что для китайской молодежи способность выжить в трудных условиях связана, прежде всего, с возможностью получить поддержку других людей. Общий показатель жизнеспособности юношей и девушек соответствует среднему значению. Испытуемые отметили, что у них редко возникают проблемы с питанием и получением медицинской помощи. Они дают высокую оценку значимости образования и считают, что каждый человек является хозяином своей судьбы. Молодые люди уверены, что смех, чувство юмора и религиозная вера помогают преодолевать жизненные трудности.

Наряду с этим, китайские юноши и девушки считают, что алкоголь и наркотики снимают остроту переживаемых проблем. Они испытывают дискомфорт от осознания своей этнической принадлежности, скованно ведут себя в общении с незнакомыми людьми, не получают достаточной поддержки в семье.

Подчеркивая актуальность исследования жизнеспособности, В. Вонг утверждает, что, несмотря на экономический рост и авторитет на международной арене, государство уделяет недостаточно внимания молодежной политике. Остро стоят проблемы школьных нагрузок, более поздних браков по сравнению с ранним началом сексуальной жизни, роста аборт в связи с этим, самоубийств, преступности, наркотиков, курения, ожирения вследствие неправильного питания [586].

В целом на конференции было заслушано около 100 докладов, в которых рассматривался широкий спектр проблем: психического здоровья и алкоголизма; бездомных, беспризорных детей и детей с особыми нуждами; терроризма и психологических последствий военных действий. Однако главным достижением конференции стало то, что она показала научную состоятельность и перспективность кросскультурного подхода в исследовании такого сложного интегрального образования, как жизнеспособность. Общие перспективы кросскультурного подхода к

изучению жизнеспособности обозначил Ж.К. Ионеску: «Область культурной сопротивляемости (жизнеспособности) может стать целью параллельных проектов во многих странах для того, чтобы лучше понять специфику процесса, который позволяет нам «оставаться на ногах» перед лицом неприятностей» [182, с. 10].

Таким образом, анализ теоретико-методологических предпосылок исследования проблемы жизнеспособности, осуществленный в первой главе диссертации, позволяет сделать следующие **выводы**:

1. Категория «жизнеспособность», являясь междисциплинарной, широко используется в философских, медицинских, педагогических, отраслевых психологических исследованиях. Вместе с тем, жизнеспособность остается понятием «полиморфным», недостаточно определенным, наполненным, скорее метафорическим, чем научным смыслом. Его часто необоснованно отождествляют с понятием «жизнестойкость», не наблюдая очевидных различий между этими феноменами. Следовательно, налицо неоправданное сужение понятийного поля категории «жизнеспособность». Этот факт определяет особую роль общей психологии в решении насущной задачи уточнения, конкретизации, операционализации и унификации данного понятия.

2. Отечественные и зарубежные методологические подходы к исследованию психологической жизнеспособности, демонстрирующие различные парадигмальные установки: антропологические, субъектные, субъектно-деятельностные, когнитивного бихевиоризма, конструктивизма; экологического реализма, кросскультурного разнообразия, в основном центрированы на копинг-поведенческих стратегиях, на механизмах преодоления трудных жизненных ситуаций как наиболее вероятных формах проявления этого феномена. Тем не менее, жизнеспособность, вряд ли, правомерно отождествлять только с готовностью к копингу, к борьбе с невзгодами человеческого бытия. Человек, проживая жизнь, реализуя свою жизненную способность, использует различные жизненные сценарии, и

совладание с трудностями лишь один из них. Во всяком случае, существует, по меньшей мере, еще один, о котором говорил Э. Фромм. Это собственный мир человека, творимый им самим, в котором он может чувствовать себя в согласии (а не в совладании) с собой и своими ближними. Следовательно, необходимы дополнительные исследования жизнеспособности в более широком жизненном контексте, в обыденных, «тривиальных» ситуациях социального бытия человека.

3. Несмотря на сравнительно небогатый опыт исследования собственно жизнеспособности, обзор психологических исследований жизненных потенциалов позволил выделить ряд факторов, характеризующих существование человека в нестабильном, изменяющемся обществе, а также ряд категорий, которые могут выступать опорными переменными в исследовании жизнеспособности как психологического феномена.

4. В проанализированных подходах просматриваются определенные направления в развитии представлений как о собственно жизнеспособности, так и о других родственных ей феноменах. Это требует специальной оценки и систематизации научных тенденций в формировании данных представлений, которые могут служить необходимой предпосылкой для обоснования методологических основ исследования жизнеспособности человека.

Вопросы методологии жизнеспособности излагаются во второй главе.

ГЛАВА 2. МЕТОДОЛОГИЧЕСКИЕ ОСНОВЫ РАЗРАБОТКИ ПСИХОЛОГИЧЕСКОЙ КОНЦЕПЦИИ ЖИЗНЕСПОСОБНОСТИ ЧЕЛОВЕКА

2.1. Жизнеспособность человека как предмет исследования в психологической науке: транспективный анализ

Известно, что одним из современных способов выявления тенденций развития сложных системных психологических объектов (к таковым относится и жизнеспособность) является транспективный анализ. По мнению В.Е. Клочко (автора и основного разработчика этого метода), в транспективном анализе историческое время становящейся системы выступает как перекрывающийся процесс превращения поливариативного будущего в моновариативное прошлое, который неотрывен от процесса преобразования поливозможностного пространства (среды) в пространство собственного становления системы [207]. Тенденции развития научного знания о феномене в этом случае рассматриваются в соответствии с тенденциями развития самой науки.

Использование транспективного анализа позволило заметить, что на досистемном (микросистемном) уровне научного мышления, сконцентрированном на познании простых психологических систем, жизнеспособность и ее «эмпирические предшественники» – близкие по сущности явления – рассматривались в рамках конкретной теории или модели при ведущей роли детерминизма в трактовке причинно-следственных связей.

Наиболее объемными и многочисленными были гомеостатически ориентированные исследования, делающие акцент на обеспечение устойчивости. Система гомеостатического регулирования выступала как основная жизнеобеспечивающая функция организма, реализуемая в пределах допустимых отклонений (С.Г. Посохова, 1996; С.Т. Посохова, 2001; А.Д. Слоним, 1976; Ч.Р. Эшби, 1993; Altshuler & Ruble, 1989; Band & Weiss, 1988; Henderson, Kelbey & Engebretson, 1992; Treiber, 1985 & oth.). Высокая

устойчивость к воздействию различных, особенно экстремальных факторов, отождествлялась с полной адаптацией, которой соответствует формула «жить в условиях, ранее не совместимых с жизнью» (Ж.К. Ионеску, 2007). Результаты этих исследований привели к пониманию особой взаимосвязи жизнеспособности и адаптации. Адаптация рассматривалась как процесс интеграции функциональных систем жизнеобеспечения в ответ на некоторое изменение внешней среды, при которой формирование системного ответа обеспечивало человеку экологическое равновесие, возможность осуществления всех видов социальной деятельности и поддержание собственной жизнеспособности [354].

Таким образом, идея устойчивого равновесия как основы жизнеспособности человека отчетливо просматривается в гомеостатически ориентированных исследованиях адаптации. Эта же идея положена в основу копинга, глубинное предназначение которого состоит в том, чтобы адаптировать человека к требованиям ситуации, позволить ему овладеть ею, ослабить или смягчить эти требования, «привыкнуть» к ним и таким образом погасить стрессовое действие ситуации (С.К. Нартова-Бочавер, 1995).

В целом, проблематика жизнеспособности на этом этапе часто лишь просматривается в отдельных ее элементах – свойствах и потенциалах человека, которые ответственны за преодоление им жизненных трудностей. Исследования жизнеспособности концентрировались, в основном, на факторах, влияющих на нее негативно, и очевидно, что исследователи были больше осведомлены о причинах нарушений в развитии, чем о том, что способствует позитивному становлению человека.

Неклассическая исследовательская парадигма и соответствующий ей макросистемный уровень научного мышления обнаружили новые объекты познания – сложные саморегулирующиеся системы. Хотя психика как система остается предметом изучения и в этом случае, принцип отражения существенно расширяется и дополняется принципом саморегуляции, а физиологической основой «неклассического психического отражения»

становится гетеростаз. Можно полагать, что наука уже «научилась» различать простые системы и системы сложные, саморегулирующиеся. Способность саморегуляции рассматривается как важнейшая составляющая и центральный механизм реализации личностного потенциала, обеспечивающего преодоление жизненных неприятностей, трудностей и проблем (В.В. Завьялова, 1998; В.В. Моросанова, 2002 и др.). Скрытый в идее саморегуляции механизм обратной связи позволил заметить в психологической жизнеспособности человека результат взаимодействия человека и среды. Такое взаимодействие связывали с существованием особого адаптационного конфликта (С.Т. Посохова, 2001; Dohrenwend, 1990), баланса факторов защиты и риска (Ж.К. Ионеску, 2007; А.В. Махнач, А.И. Лактионова, 2007, 2010), баланса между требованиями среды и ресурсами, удовлетворяющими этим требованиям (Lazarus, 1990). Именно этот баланс стали рассматривать как условие неустойчивого, подвижного равновесия системы, а устойчивость или жизнеспособность системы была поставлена в зависимость от гетеростазаического регулирования.

Проблематика жизнеспособности прослеживается уже не на уровне отдельных элементов, она переориентируется на идеи многомерности в поиске источников жизненной силы: не во внутреннем или внешнем их выражении, а в их системном единстве. Жизненная способность теперь рассматривается как многомерный конструкт (Ungar, 2005) или как системное интегральное свойство, детерминированное комплексом личностных характеристик (И. Варескони, 2007, А.И. Лактионова, 2010, А.В. Махнач, 2007, А.А. Нарушкевич, Carver, 1989, Endler, 1990).

На смену поэлементному микросистемному анализу структуры жизнеспособности как свойства, обеспечивающего устойчивость системы, приходит макросистемный анализ, направленный на выявление системообразующих признаков, гарантирующих ее целостность. Эти системообразующие признаки находят в мудрости – целостном взгляде на мир, помогающем преодолевать трудности, решать проблемы окружающей

действительности, устанавливать равновесие между противоречивыми силами или в генеративности, которая способствует психологической устойчивости и субъективному «омоложению личности» (Д. Мораитоу, А. Ефклидес, 2005; Г.Г. Горелова, 2001).

Расширяется поле проявления жизненных способностей человека. В связи с развитием позитивной психологии, исследовательский интерес переориентируется с негативных и проблемных аспектов человеческого существования на его позитивные и сильные, «выигрышные» стороны (Seligman, 1996). Материалы научных исследований жизнеспособности становятся основой для психотерапевтических практик развития. Резильентность провозглашается одним из ключевых понятий не только новой психотерапии, но и опорной переменной обыденного существования людей, лишенных болезненных симптомов (Hellerstein, 2011).

Общие законы жизнеспособности живых систем, сформулированные Н.Ф. Реймерсом, позволили заметить, что устойчивость и надежность систем имеют пространственные и временные границы – «локусы» существования» [370]. Жизненные способности, как ресурсы преодоления трудностей и преград, стали рассматриваться в контексте жизненного пути человека. Теперь они анализировались в неразрывной связи с пространственно-временными, метапсихологическими характеристиками жизненного мира, такими, как качество жизни (М.П. Гурьянова, 2004; Е.Ю. Рубанова, 2004; Kottke, 1982;) или чувство связности (Antonovsky, 1987).

В экологических моделях жизнеспособности поведение человека виделось в контексте двусторонних связей с социальным окружением. Роль генетических факторов не отрицалась, однако большее значение придавалось социокультурным детерминантам (Legate, Ryan & Weinstein, 2012).

Гомеостатические постулаты адаптивности как основы жизненных способностей и классические традиции обозначать неадаптивное (сверхадаптивное) поведение как патологию начинают утрачивать свой

непререкаемый авторитет. Э. Фромм, сравнивая процессы адаптации человека и животных, делает вывод о том, что человеческая эволюция основана на сочетании изменчивости адаптационных способностей и устойчивых качеств человеческой природы. Именно подобное сочетание определяет непрекращающиеся поиски условий, которые наилучшим способом обеспечивают внутренние потребности человека [463]. Понимание жизнеспособности как устойчивости смещается в динамическое русло и отражается в трактовке жизнеспособности как динамической устойчивости системы в среднестатистических условиях среды [58].

О.С. Разумовский и М.Ю. Хазов формулируют важный принцип жизнеспособности живых систем – принцип гармонизации, выступающий как условие стабильности системы [365]. Это позволяет посмотреть на проблему жизнеспособности не только с позиции совладания со стрессовыми, экстремальными ситуациями, но и с точки зрения ее понимания как согласия с внешней средой и самим собой. Согласие не может быть результатом простого приспособления человека к меняющейся среде в процессе ее отражения, оно связано с идеей динамики смыслов (Д.А. Леонтьев, 1999), оптимального смысла (В.Э. Чудновский, 2003), смысла преодоления (Р.Х. Шакуров, 2003) как факторов, обеспечивающих развитие человека. S. Maddi отмечает, что при воздействии стрессовых факторов человек может противостоять им, благодаря осознанию уникального смысла взаимодействия с миром [628].

Взгляд на жизнеспособность человека как активного творца собственной жизни отличает представителей субъектного-деятельностного подхода. В работах К.А. Абульхановой жизнеспособность выводится в контекст сознания и жизненного мира как способность личности, связывающая смысловым, ценностным, проблемным образом разные ее позиции, как определяющая жизнь интегрирующая способность [8].

Изучение жизнеспособности с позиции деятельностного подхода позволило увидеть ее источники в творческой деятельности [439], не просто

опосредствующей связи человека со средой, а выступающей как средство построения нового жизненного пространства. Если классическая психология была склонна вовсе не замечать в жизнеспособности ее сверхадаптивного характера, то неклассическая психология, безусловно, делает шаг вперед в этом направлении. Теперь инициативное, сверхадаптивное, открытое, творческое, нестандартное, сверхнормативное поведение видится как нормальное поведение человека, обусловленное его человеческой сущностью (Т.Г. Бохан, 2008; Э.В. Галажинский, 2009; В.Е. Ключко, О.М. Краснорядцева, 1996; В.А. Петровский, 1996 и др.) и, соответственно, может рассматриваться как естественное проявление жизнеспособности. Все более отчетливо начинает проявляться тенденция поиска новых интегративных средств исследования жизнеспособности, позволяющих наиболее полно и адекватно отразить этот сложный феномен (А.А. Нестерова, 2011). А это уже зачатки постнеклассического понимания жизнеспособности.

Анализ тенденций становления представлений о жизнеспособности через призму постнеклассической рациональности становится возможным на интегративной базе методологического плюрализма и либерализма, принципах самоорганизации, снимающих дихотомию внутреннего и внешнего. Инструмент этого «снятия» В.И. Кабрин видит в коммуникации – «универсальном смыслообразующем процессе жизни любой формы и уровня». Коммуникация рассматривается в органической связи с процессами самоорганизации живых систем и порождаемым ими транссубъективным (ментальным) пространством. Через коммуникацию социум становится не только внешней, но и внутренней средой человека, трансформируется в жизненный мир, вбирая в себя все, «что творилось, изобреталось и накапливалось людьми миллионы лет в генофондах и тысячелетиями в истории культуры в постоянном противоречивом, многозначном и опасном общении их с миром» [191].

В транскомуникативной теории В.И. Кабрина человек рассматривается как открытая система, «созвездие коммуникативных миров», в которое включен весь генетический опыт прошлых человеческих жизней и других человеческих миров. Идея транскомуникации как процесса общения между инаковыми и разнопорядковыми субъектами; как сверхдинамичного, смыслообразующего процесса гармонизации разноуровневых миров человека; как таких межличностных взаимодействий и взаимодействий человека с культурой, в которых формируется особое транссубъективное пространство [192] стала продуктивной для понимания сущности человеческой жизнеспособности. В работах В.И. Кабрина она получила наиболее ясное и конкретное гипотетическое выражение: коммуникабельность – это сквозная многоуровневая тенденция, обеспечивающая жизнеспособность личности [186]. В данном случае, следует иметь в виду широкое понимание коммуникации, принятое в коммуникативном подходе.

Постнеклассическое представление о жизнеспособности основывается на важном тезисе о том, что жизнеспособность человека – это особое качество, характеризующее его способность к актуализации заложенного в нем потенциала присущим человеку способом. Так, например, В.И. Слободчиков утверждает, что жизнеспособное большинство может реализовать, по крайней мере, две возможности: или полностью совладать со своей жизнедеятельностью (животный способ) или быть в отношении к ней (собственно человеческий способ) [399].

Транспективный анализ – метод не только тенденциональный, но и ретроспективный. В ретроспективе жизнеспособности особая роль отводится Б.Г. Ананьеву – ученому, который несколько десятков лет назад одним из первых провозгласил целостного человека, заявил о его жизнеспособности и даже наметил тот ориентир ее исследования, который представляется актуальным в свете современных постнеклассических представлений: это идея о коммуникации как «глубинной психодинамике человека».

Тенденции целостности человека, саморазвития и самоорганизации видны и в педагогических работах, посвященных проблеме жизнеспособности. Например, Ю.В. Науменко определяет жизнеспособность как системное качество личности, характеризующее органическое единство психофизиологических и социальных способностей человека к эффективному применению средств позитивного самовыражения и самореализации в рамках конкретного культурно-исторического социума. В жизнеспособности выделяются качественные динамические показатели: устойчивость – изменчивость, ситуативность – стабильность и подчеркивается, что жизнеспособность как системное качество личности в своем развитии проходит через следующие состояния: нецелое (несвязанное), целое (связанное) и оптимально целое (единое целое) [315].

Итак, транспективный анализ представлений о жизнеспособности человека позволил заметить, что тенденции становления процесса научного познания этого феномена складывались в соответствии с законами развития самой психологической науки. Сначала жизнеспособность анализировалась и изучалась с позиций структурной «статики» и трактовалась в контексте законов психического отражения как механизма гомеостатического регулирования простых адаптирующихся систем. Однако, как справедливо заметил В.А. Мазилев, пока психическое понимается как отражение, не существует реальной возможности соотнесения исследований, в которых изучаются, например, трансперсональные феномены [271]. Поэтому, закономерной явилась переориентация научных интересов в сфере исследования жизнеспособности на сверхадаптивные процессы, характеризующие сложные самоорганизующиеся системы, функционирующие в режиме гомеореза или неравновесной динамики, позволившей выделить в жизнеспособности человека саморазвивающийся аспект, о котором говорит И.О. Логинова: «Динамика антропологических характеристик жизненного самоосуществления, в процессе которой происходит не только сохранение себя как пространственно-временной

организации, но и (само) изменение, обеспечивает жизнеспособность психологической системы, заинтересованной в будущем – неожиданном и желаемом одновременно, которое определяет точку отсчета всей психологической системы» [261, с. 101].

Важно заметить также, что в движении от классических представлений к постнеклассическим отчетливо обозначилась ориентация на поиск собственно человеческих составляющих жизнеспособности (коммуникативных, духовных).

Выявленные тенденции позволяют определить и конкретизировать методологические основы исследования. В связи со сложностью и многогранностью жизнеспособности человека как психологического явления его исследование целесообразно осуществлять на пересечении двух основных парадигм, представленных в современной науке (классической и постнеклассической), что предполагает интеграцию различных подходов и теорий, позволяющих, по возможности всесторонне, изучить феномен жизнеспособности человека с использованием наиболее адекватных исследовательских средств.

Транспективный анализ показал также, что в имеющихся разработках слабо прослеживаются признаки жизнеспособности как собственно способности – особого свойства человека, наиболее полно отражающего «текущую динамику» человеческой жизни в ее целостности и разнообразии.

Выявленные закономерности определили логику дальнейшего теоретического исследования, поэтому следующий параграф диссертации посвящается рассмотрению жизнеспособности человека в исследовательской перспективе психологии способностей.

2.2. Жизнеспособность человека в исследовательской перспективе психологии способностей

Хронологические истоки исследования проблемы человеческих способностей уходят своими корнями в глубокую древность. Известно, что

еще Аристотель, уделяя внимание этому вопросу, рассматривал способности с позиции целостности ума и нравственности. Весьма показательным, что к способностям древний философ относил «совесть», «соображение», «рассудительность» и «ум». Более того, подчеркивая, что они являются природными способностями. «Если никто не бывает мудрым от природы, то совесть, соображение и ум (люди) имеют от природы», – писал выдающийся мыслитель Античности [31, с. 171]. Отмечая, что перечисленные способности проявляются в определенном возрасте, естественным для человека Аристотель считал и приобретение нравственных добродетелей, в которых человек совершенствуется благодаря «приучению» [31].

Если перейти в современную плоскость исследования способностей, то в ней традиционно можно увидеть два подхода: личностно-деятельностный и функционально-генетический.

Спецификой личностно-деятельностного подхода является анализ способностей с позиции личности в контексте психологического статуса способностей, их места в структуре психики и с позиции деятельности при объяснении генезиса способностей.

Исследование взаимосвязи способностей с личностными свойствами является исторически сложившейся и давней традицией отечественной психологии, которая была продуктивно реализована в работах многих отечественных психологов. Так, Б.Г. Ананьев, например, связывал развитие способностей с характером, утверждая, что это есть единый процесс формирования личности [17]. А.Г. Ковалев и В.Н. Мясищев трактовали способности как «ансамбль свойств», необходимых для какой-либо деятельности, включая в этот ансамбль и систему отношений личности, и характеристики ее эмоциональной сферы [210].

Личностные аспекты можно отчетливо проследить при рассмотрении регуляторной функции способностей, о которой говорил С.Л. Рубинштейн. В общем виде, регуляторная функция способностей заключается в том, что личность сама должна найти необходимые внутренние резервы или каким-то

образом изменить внешние условия, чтобы получить необходимый результат. При этом на каждом более высоком уровне регуляторной функции способностей личность обеспечивает оптимальное (или неоптимальное) соотношение с условиями жизнедеятельности [380].

На личностном регуляторном уровне обычно рассматриваются такие проблемы, как сочетание способностей, мотивов и потребностей; внутренняя организация личностных качеств; соотношение развития личности и ее способностей; место способностей в структуре самой личности, значение активности и уже имеющихся способностей для дальнейшего развития способностей; специфические характеристики «особенного», индивидуально-своеобразного выполнения деятельности личностью с выдающимися способностями.

В представлении С.Л. Рубинштейна формирование способностей рассматривается во взаимосвязи с качествами психических процессов, с их обобщенностью (с возникновением новых качеств) и с закреплением удачных или неудачных для данной личности способов действия. Роль личностного фактора заключается в выявлении модальности (значимости) условий для осуществления деятельности, которые могут быть благоприятными или неблагоприятными для выполнения начальных действий [380].

Роль личности в реализации ее способностей многим известна из жизни, из обыденных наблюдений, когда человек вдруг прекращает заниматься деятельностью в период наивысшего успеха и глубокой удовлетворенности этой деятельностью. Такое «мазохистское», на первый взгляд, решение имеет рациональное объяснение. Оно принимается как осознание того, что «акмэ» в реализации имеющихся возможностей уже достигнута, следовательно, необходимо переключение на иную деятельность, поскольку продолжение прежней уже не принесет ощутимого успеха. Разочарования в этом случае неотвратимы, и человек усилием воли,

проявляя, подчас, незаурядное личное мужество, решает изменить свою деятельностьную траекторию.

Решение вопроса о способностях с позиции личностно-деятельностного подхода, по мнению некоторых исследователей, страдает существенными недостатками. Е.П. Ильин отмечает ряд моментов, которые ставят под сомнение постулаты этого подхода. Во-первых, это аксиоматическое положение о том, что человек обладает несколькими ярко выраженными способностями, проявляющимися в разных по характеру видах деятельности. В данном случае приходится признать, что у него имеется и несколько разных структур личности. Однако при этом явно «западают» такие характеристики личности, как интегральность и целостность.

Во-вторых, рассмотрение способностей с точки зрения данного подхода переводит обсуждение из узкой плоскости отдельных способностей в более широкую: говорится уже не об отдельных способностях, а о том, что такое способный человек, талант, гениальность. Таким образом, проблема способностей смещается в сферу психологии личности, и возникает опасность их ассимиляции.

В-третьих, само понимание способностей как индивидуально-психологических свойств человека также весьма дискуссионное. Основной вопрос, требующий ответа, – какие личностные свойства следует относить к способностям, а какие нет? Этот вопрос, по мнению автора, разрешается в отечественной психологии весьма пространно. В качестве примеров приводится ряд мнений известных специалистов. Для В.С. Мерлина способности – это свойства индивида и личности, характеризующие отношение личности к осуществляемой им деятельности, а также индивидуальный стиль деятельности. А.Г. Ковалев и В.Н. Мясищев относят к способностям личностные отношения; К.К. Платонов – нравственные и правовые отношения личности. Основанием для такого широкого понимания способностей служит факт их влияния на эффективность деятельности. При

этом Е.П. Ильин вполне правомерно замечает, что вряд ли можно выделить такие свойства личности, которые не влияли бы на эффективность деятельности.

Наконец, еще один отмеченный недостаток личностно-деятельностного подхода к способностям состоит в том, что в рамках данного подхода рассматриваются лишь психологические свойства и не учитываются свойства психофизиологические [176].

Ряд спорных моментов личностно-деятельностного подхода нивелируется в подходе функционально-генетическом, основанном на признании генетической обусловленности способностей. Идея такой обусловленности сегодня поддерживается целым рядом известных отечественных ученых. В.Д. Шадриков пишет: «Уже при рождении ребенок обладает определенными способностями (именно способностями, а не только задатками). Это способности генотипа. Именно эти способности обеспечивают ему выживание... Новорожденный является жизнеспособным, т.е. способным выжить» [491, с. 191]. Признание врожденности способностей дает возможность говорить о том, что они существуют до деятельности, и поэтому нет необходимости связывать их возникновение только с деятельностью.

Вместе с тем, и функционально-деятельностный подход не лишен острых углов. В.Д. Шадриков замечает: «До настоящего времени остается открытым вопрос о том, что же такое способности» [491, с. 3]. Один из спорных моментов состоит в том, что сложные психические функции не являются врожденными, так как включают в себя не только познавательные процессы, но и знания, умения, к которым способности в чистом виде не сводятся. Пытаясь сгладить данное противоречие, некоторые ученые утверждают, что наследственное разнообразие людей не касается высших проявлений психики человека и его интеллекта. Здесь скорее нужно говорить о возможностях. Вероятно осознавая это, В.Д. Шадриков выделяет фенотипические способности, которые получаются из генотипических

способностей в результате развития. Может быть, поэтому, известный специалист в области исследования способностей говорит, что при рассмотрении некоторых способностей следует отвлечься от их понимания как свойств функциональных систем. К таким способностям В.Д. Шадриков относит духовные способности, определяя их как свойства, характеризующие функциональную индивидуальность человека: «Духовные способности можно понимать как единство и взаимосвязь природных способностей индивида, преобразованных в процессе деятельности и жизнедеятельности, и способностей человека как субъекта деятельности и отношений, выступающих в единстве с нравственными качествами человека как личности. ... Если обычно мы рассматриваем способности действия, то духовные способности – это способности поступка» [493, с. 246–247].

Характеристики духовных способностей, выделенные В.Д. Шадриковым, с определенной мерой условности можно отнести и к жизнеспособности. Различая природные и духовные способности, автор утверждает, что природные свойства человека связаны с освоением природных явлений. Что касается свойств человека, развившихся на базе природных и проявляющихся в создании и освоении духовных творений, то они связаны с духовными способностями. Человек хочет осмыслить цель своего существования и свое назначение. Он сознает свою смертность и ищет пути к бессмертию. В духовном стремлении выйти за границы смертности он хочет утвердиться в истории культуры. Человек в своем бытии равняется на высокие достижения культуры, при этом он тешит себя надеждой, что кто-то будет равняться на него, что его творческие возможности будут неподвластны времени [492].

Хочется продолжить... Что есть жизнь человека? Творение не только природное, но и духовное, и, прежде всего, духовное, если говорить о жизни человеческой. Жизнетворчество является важной сущностной характеристикой человека, который хочет осмыслить цель своего существования и свое назначение. В.Д. Шадриков пишет, что человек

сознает свою смертность и ищет пути к бессмертию. В духовном стремлении выйти за границы смертности он хочет утвердиться в истории культуры. Человек в своем бытии равняется на высокие достижения культуры, при этом он тешит себя надеждой, что кто-то будет равняться на него, что его творческие возможности будут неподвластны времени [492].

Жизнеспособный человек – это человек-творец. Приведенная характеристика – не метафора. Философы высказывают мысль о том, что умение жить – это искусство, которому нужно учиться. Жизнь – это творчество, поэтому и формировать нужно человека-творца, архитектора своей собственной судьбы. В противном случае он окажется в состоянии, которое выражается в известном афоризме: «Мы научаемся жить, когда жизнь наша уже прошла». Жизнь и творчество неразделимы. Не случайно, эмпирические исследования убедительно свидетельствуют о том, что творчество (креативность) является важным фактором жизнеспособности [336].

Аргументы в пользу гипотезы о духовной сущности жизнеспособности встречаем в рассуждениях В.Д. Шадрикова о внутренней жизни человека. Говоря о необходимости возвращения в психологию утраченного в свое время понятия души, ученый трактует душу как субстанцию, обеспечивающую сохранение и тождество личности в процессах ее изменения и развития. Понимание души у В.Д. Шадрикова – это не уход в сферу донаучного или чисто религиозного знания, оно основывается на фундаментальном основании, предполагающем двойственный, амбивалентный характер человеческой души.

С одной стороны, отмечается онтологическая «приземленность», укорененность, нерушимая связь души и тела, природного и духовного. Это измерение души зависимо от времени. Оно предполагает духовную смерть после смерти физической. С другой стороны, душа – это субстанция, характеризующаяся «вневременностью», которая и обеспечивается особым качеством – духовностью [489]. В этом втором векторе души (ее

вневременности, бессмертии), на наш взгляд, наиболее отчетливо проявляется духовная основа жизнеспособности.

К.А. Абульханова, отмечая высокую научную значимость работы В.Д. Шадрикова, пишет, что ему удалось максимально приблизиться к основному закону психологии человека как индивидуальному способу осуществления и достижения человечности. Она ссылается при этом на Л.Н Толстого, который высказал эту идею в литературно-художественной форме: «Жизнь, тем более жизнь, чем она жизнь внутренняя» [6]. Соответственно, следуя метафорическому контексту, можно полагать, что способность к жизни, тем более способность, чем она способность внутренней жизни или духовность.

По В.Д. Шадрикову, духовные способности – это качество индивидуальности, определяющее качественную специфику поведения. Духовное поведение всегда добродетельно, оно выражается в желании и умении творить добрые поступки. Добродетель всегда нравственна [490].

Жизнеспособность человека, на наш взгляд, тоже добродетельна. Подтверждение этому находим в ряде психологических и философских работ. Российские мыслители начала XX века рассматривали духовность как условие сохранения человеческой цивилизации, провозглашая духовное всеединство мира [449]. Представители когнитивно-ориентированной психологии Lazarus & Folkman, рассматривая проблему ресурсов преодоления, выделяют духовность как их важнейшую составляющую [622]. В педагогических источниках, в которых рассматриваются проблемы жизнеспособности, подчеркивается, что жизнеспособная личность – это нравственно-волевой, духовно-развитый человек [124].

Духовный характер жизнеспособности косвенно прослеживается также в ее близости к феномену, обозначаемому как «разрастание» (thriving). Посткризисный рост приводит к достижению наивысших результатов в борьбе с трудностями. Он символизирует способность стать сильнее и

мудрее, приобрести новые качества, необходимые в дальнейшей жизни (Antonovsky, 1979, 1987).

Духовная сущность жизнеспособности прослеживается в размышлениях о некоторых психологических феноменах. Например, анализ В.Д. Шадриковым таких явлений, как нарциссизм и жертвенность, которые рассматриваются одновременно как качества, необходимые для выживания, и как угроза жизни. В.Д. Шадриков пишет: «И все же природа подарила человеку предпосылки зарождения духовности: из доминирования инстинкта сохранения вида проистекает жертвенность, а вместе с ней эмпатия и альтруизм» [489, с. 297].

Анализ литературных источников свидетельствует о том, что способность человека к жизни неразрывно связана с целым рядом проявлений духовных способностей как «способностей чувствовать и переживать». Это способности смыслообразования, саморегуляции и саморазвития, вера и надежда, способность любить и быть любимым, жертвенность или пассионарность (Л.Н. Гумилев, 1987; Д.А. Леонтьев, 2005; К.В. Макарова, 2006; Т.В. Ожиганова, 2008 и др.).

О роли духовности как фактора и компонента жизнеспособности говорится в работах других авторов. Так, И.Л. Быкова, исследуя смысложизненные ориентации людей зрелого возраста, отмечает, что эта возрастная группа приняла на себя основной «удар» перестроечной эпохи и в условиях социального кризиса пытается найти опору в духовных ценностях [85].

М.П. Гурьянова, рассматривая проблемы воспитания жизнеспособной личности в условиях дисгармоничного социума, отмечает, что особая роль в воспитании жизнеспособной личности принадлежит духовности, способности понимать другого, проявлять сострадание, милосердие [124].

В.Э. Чудновский, рассуждая о «болевых точках» становления личности, придает особое значение нравственности в процессе преодоления всеобщей гуманитарной катастрофы: «Сложнейшая диалектика соотношения

между «внешним» и «внутренним» образует роковой «заколдованный круг»: человечество своей жизнью и деятельностью создает внешнюю среду, способствующую возникновению негативных тенденций личностного развития, деформации личности. Последняя усердно трудится над созданием «внешнего», которое оборачивается новыми болевыми точками в развитии внутреннего. Есть ли выход из этого круга «неразумного разума»? ... Единственный шанс – жить по законам общечеловеческой нравственности» [486, с. 16].

Д.Н. Денисова, рассматривая проблемы современных воспитанников детских домов (тревожность, агрессия, несформированность эмоционально-волевой сферы, невротические реакции, раннее сексуальное развитие, нарушение представлений о себе и окружающем мире), утверждает, что в данной ситуации становится очевидной необходимость привития детям мощного нравственного иммунитета, ориентация на принятие духовно-нравственных ценностей, передачи им духовного опыта. По ее мнению, духовно-нравственное становление личности является фактором развития сопротивляемости негативным влияниям социальной среды [130].

В.М. Розин говорит о необходимости «духовной навигации», которая посредством наблюдения за собой, продумывания своей жизни, ее смысла и назначения, стремления реализовать намеченный сценарий, осмысления опыта своей жизни противостоит нежизненности и разрушению [374].

Вопрос о духовной природе человеческой жизнеспособности неизбежно затрагивает и религиозный аспект. В этой связи чрезвычайно важно осознать, что наука и религия здесь не враги, а друзья. Задачи, стоящие перед классической наукой и религиозным мировоззрением на благородном поприще сохранения человечества, – не биполярны, а тождественны. Делая анализ книги С.Н. Лазарева «Диагностика кармы» на симпозиуме «Психологические аспекты смысла жизни», Г.П. Ермилова отмечает, что современный человек стоит сейчас перед опасностью более серьезной, чем ядерная. Эта опасность – распад духа [85].

Допущение о духовной природе жизнеспособности может служить косвенным подтверждением правомерности отнесения этого феномена к категории способностей. Вся ткань духовной жизни человека «соткана» из способностей. Духовное проявляется как способность, поскольку проявление способности – это всегда открытие, а духовность, по определению, сопряжена с идеальной потребностью познания. Вместе с тем, вопрос о том, является ли жизнеспособность способностью в традиционном понимании этого слова остается актуальным. Анализ подходов к исследованию жизнеспособности, осуществленный выше, не дает конкретного ответа на этот вопрос: исследователи либо не касаются данного аспекта [7; 8], либо априори определяют жизнеспособность как «индивидуальную способность...» [237; 291; 292].

Несмотря на ремарку Б.Г. Ананьева о том, что одаренность, способности, работоспособность и жизнеспособность относятся к разным классам потенциалов человека [16], функционально-генетический подход к способностям и представления о духовных способностях В.Д. Шадрикова позволяют увидеть в жизнеспособности основные признаки способностей. В.Д. Шадриков рассматривает способности как свойства, обуславливающие эффективность реализации вещью некоторой функции. Жизнеспособность, соответственно, – свойство, отвечающее за эффективность реализации человеком его фундаментальной жизненной функции – возможности жить по человеческим законам, способность его качественно своеобразного «становления человеком».

В категории «жизнеспособность» представлены базовые характеристики, на основании которых ее можно определить не только как «узкую» духовную, но и общую способность. Во-первых, понятие «способность» относят не только к человеку, но и к любой вещи неорганического и органического мира, созданной естественно или искусственно. Понятие «жизнеспособность» также применимо ко всем этим категориям. Мы можем говорить о «жизнеспособности психологии здоровья»

[407], «жизнеспособности муниципального образования» [383], «жизнеспособности человека как природного индивида» [399], «жизнеспособности личности» [124], наконец, о «спорной жизнеспособности предложенного плана урегулирования военного конфликта». В данном случае, понятие «способность» применяется как категория свойства (качества) вещи: предприятие обладает свойством функционировать в определенных условиях, человек обладает свойством жить.

Еще одной характеристикой способностей является наличие у них меры выраженности. Нет серьезных оснований отрицать, что жизнеспособность также обладает мерой выраженности, что позволяет измерить ее количественно.

Обратимся теперь к определению способностей, данному В.Д. Шадриковым: «Способности можно определить как свойство или совокупность свойств (качеств) вещи, системы, появляющихся в процессе функционирования; допустимо сказать, что это функциональные свойства вещи, обуславливающие эффективность реализации вещью некоторой функции... Это свойства функциональных систем, реализующие отдельные психические функции, которые имеют индивидуальную меру выраженности, проявляющуюся в успешности и качественном своеобразии освоения и реализации деятельности» [493, с. 175–176].

Нетрудно заметить, что в этом определении особое значение придается деятельности, успешность выполнения которой рассматривается как важнейший признак наличия способностей. Жизнеспособность человека проявляется не просто в освоении деятельности, а в освоении более широкой сферы функционирования человека – его собственного бытия, которое соотносится не только с деятельностью в узком смысле (с предметной деятельностью), но и с поведением, заключающим в себе отношение к моральным нормам. Жизнеспособность связана с готовностью к творческому освоению человеком природных и социальных обстоятельств, всей экзистенциальной, бытийной сферы (семейной, профессиональной,

гражданской) и проч. Жизнеспособность – это способность к жизнотворчеству в сфере собственного существования, включающая формирование индивидуальной среды развития, своего «жизненного пространства». Способность к жизнотворчеству характеризует человека как субъекта не только внешней, но и собственной, внутренней природы, она проявляется не просто в освоении бытия, а в его организации, а также в самоорганизации человеком собственной природы.

Таким образом, исходя из вышеизложенного, жизнеспособность можно рассматривать как интегральную способность, представляющую собой сплав природных и духовных способностей. Первые обеспечивают эффективность деятельности, направленной на удовлетворение жизненно важных (витальных) потребностей человека, вторые определяют качественные характеристики поведения, необходимого для осуществления жизнеспособности специфически человеческим (духовным) способом. Однако для удовлетворительного концептуального обоснования и решения задач эмпирического исследования жизнеспособности, необходимо опираться на более операциональные признаки этого понятия, которые рассматриваются в следующем параграфе.

2.3. Эксплицитная операционализация понятия

«жизнеспособность»: феноменология, функции, критерии

Феноменологическая сущность жизнеспособности человека может быть рассмотрена в контексте антропологических представлений комплексного человекознания Б.Г. Ананьева и культурно-исторической теории Л.С. Выготского, ориентированных на познание целостного человека. Понимание жизнеспособности человека как способности к сохранению собственной целостности созвучно лексическому значению слов «целый», что значит «неповрежденный, неиспорченный» (В. Даль, 2011). «Целостный» – лишенный раздвоенности, совершенно цельный, проникнутый единством (Д.Н. Ушаков, 2013).

Можно полагать, что в психологическом смысле, жизнеспособность проявляется в сохранении человеком своей внутренней целостности как индивида, субъекта, личности. Речь идет, конечно, не о простом «присутствии» в человеке индивидуального, субъектного, личностного (кто бы в этом сомневался), а об их единстве, предполагающем некое гармоничное сочетание и исключающее отрыв одного от другого, игнорирование интересов одного в ущерб другому. Напомним, что идея единства и целостности как проявления гармонизированности является ключевой для теории жизнеспособности систем (ТСЖ). На практике печальные последствия разрыва био-социо-духовных связей в человеке, его эртического и ноэтического известны и специалистам в области психосоматики, и врачам-наркологам, и психиатрам, и юристам.

Пронзительным материалом для размышлений в этом контексте могут служить воспоминания австрийского психиатра Б. Беттельгейма о годах, проведенных в концентрационных лагерях «Дахау» и «Бухенвальд». Известно, что в течение двух лет он в уме писал книгу, в которой анализировал поведение людей в условиях бесчеловечных массовых экспериментов, проводимых фашистами. В 1960 году эта книга была опубликована под названием «Просвещенное сердце».

Б. Беттельгейм отмечал, что целью гитлеровских концлагерей, была «ампутация личности в человеке» – формирование «идеального заключенного», который реагировал бы на команды мгновенно, автоматически, не думая и не рассуждая, как автомат или до крайности запуганный ребенок. С фанатичным упорством нацисты добивались этой цели. Однако, как оказалось, человек с «ампутированной личностью», по наблюдениям Б. Беттельгейма, был совершенно нежизнеспособным существом. Вместе с личностью в нем разрушались качества индивида, субъекта, индивидуальности: атрофировались способности, угасала память, притуплялся даже инстинкт самосохранения: «Идеальный заключенный» был истощен, но не испытывал голода, не принимал пищу, пока надзиратель

не крикнет: «Ешь!» Он двигался машинально, безропотно, он слабел и, наконец, что называется, «весь вымирал» [55]. Жизнеспособность человека, таким образом, не является инстинктивной, произвольной как у животного. Она зиждется на воле к жизни, предполагает постоянные личностные усилия, благодаря которым человеку удается сохранить свою целостность и саму жизнь.

В нашей современной жизни нарушение внутренней целостности человека наблюдается, например, в таком феномене, как беспомощность – устойчивая диспозиция, связанная с недостаточной субъектностью (Д.А. Циринг, 2010). Личностная беспомощность как утрата человеком части своей целостности (в данном случае, субъектности) может рассматриваться как континуальный жизнеспособности феномен и как критериальное основание последней.

По мнению В.Е. Ключко, в понятиях «целый», «целостный» содержатся нормы человеческого бытия, поэтому категорию холистичности можно рассматривать как сущностную характеристику жизнеспособности, выступающей потенциалом этого бытия [207]. Потенциальный характер жизнеспособности может быть выражен через категорию «возможность». Способности – это сначала только возможности; для того, чтобы знать, как реализует и использует их человек, нам нужно знать, что он есть, что из его тенденций и установок вошло в плоть и кровь и закрепилось в качестве стержневых особенностей личности (С.Л. Рубинштейн, 1973). Подобного мнения придерживаются и современные специалисты в сфере исследования способностей. С позиции функционально-генетического подхода В.Д. Шадрикова, способности могут рассматриваться как возможности человека: «Функциональные системы тоже обладают определенными возможностями, проявляются эти возможности (способности) в процессе функционирования, т.е. это функциональные возможности» [491, с. 51].

Однако если рассмотреть жизнеспособность как не только функциональную возможность, но и как возможность потенциальную, то

можно заметить еще одну особенность. По П.Тиллиху, потенциальность – есть состояние реальной возможности, которая «еще не осознала своей силы», это сила бытия, остающаяся до времени скрытой, ибо потенциальное никогда не сообщает полной своей силы бытия своему состоянию существования [431].

М.К. Мамардашвили подчеркивает в потенциальности ее активный характер, указывая на различие между простой возможностью движения и «потенцией» движения, которая в отличие от возможности – есть возможность, обладающая одновременно силой на свое осуществление [282]. Естественно возникают вопросы: «А откуда берется сила на это осуществление, к примеру, у жизнеспособности? Как в жизнеспособности происходит трансформация возможностей в потенции, как реализуется та дифференциация возможностей, в результате которой одни из них обретают силу осуществления, а другие остаются не актуализированными предпосылками?» Ответ, вероятно, следует искать в сфере иерархии слагаемых жизнеспособности, ее компонентов или существенных признаков (в традиционной терминологии определения понятий).

Теоретико-методологической основой для определения психологического содержания понятия «жизнеспособность» и выделения его существенных операциональных характеристик для нас послужили идеи Л.С. Выготского о смысловом строении сознания человека. В качестве единицы анализа смыслового строения сознания Л.С. Выготский рассматривал лексическое значение (и понятие как его высшую форму). Значение, по Л.С. Выготскому, – это средство осознания, некий эквивалент операции, с помощью которого человек мыслит данный предмет [103].

Анализируя структуру вербального значения, Л.С. Выготский обращается к идеям системности, которые отражаются в постановке проблемы отношений понятий друг к другу, поскольку без отношений к другим понятиям невозможно существование каждого отдельного понятия. Сама природа каждого единичного понятия предполагает изначально

наличие определенной системы понятий, вне которой оно не может существовать. Отношения понятий в данной системе Л.С. Выготский называл отношениями общности. Благодаря существованию меры общности для каждого понятия и возникает его отношение ко всем другим понятиям, возможность перехода от одних понятий к другим. Л.С. Выготский формулирует закон эквивалентности понятий, который гласит, что всякое понятие может быть обозначено бесчисленным количеством способов с помощью других понятий [там же].

Изложенные выше идеи Л.С. Выготского определили алгоритм работы по определению понятия «жизнеспособность»: выявление и теоретический анализ его лексических характеристик, вербального значения; установление эквивалентности понятия «жизнеспособность» («решение проблемы общности»), определение его психологического смысла посредством эксплицитного анализа. Данный алгоритм соответствует образному представлению В.А. Петровского об «определении понятий в хаосе возможных определений»: «...могут быть выделены две опорные точки, задающие вектор психологического осмысления. Начальная точка – одно из значений данного термина, представленное в культуре, языке повседневной речи. Другая точка, образующая острие вектора, есть некая психологическая интерпретация данного слова, показывающая нам «где искать», или, точнее, что мы хотим найти. Конечно, начальная и конечная точки этого вектора должны соопределять друг друга так, чтобы между ними могла пробежать молния порождения нового смысла термина» [344, с. 151].

В соответствии с заявленным алгоритмом операционализации на первом этапе был осуществлен анализ лексических признаков понятия, представленных в языке. Несмотря на то, что в толковых словарях русского языка слово «жизнеспособный» трактуется примерно одинаково: «приспособленный к жизни, способный существовать и развиваться» [443]; способный существовать, развиваться [147]; способный существовать и развиваться, приспособленный к жизни [330], остается очевидным, что в этих

трактовок не отражены сущностные характеристики жизнеспособности человека. Существовать, развиваться и приспосабливаться могут и животные. Соответственно, необходимо определение собственно «человеческих» способов жизни как существования, развития, приспособления.

В философии бытует мнение о том, что существование (как многообразие изменчивых вещей в их связи и взаимодействии) нельзя однозначно сводить ни к их внутренней сущности, ни к их бытию. Сущность, как смысл данной вещи, невозможна без существования (в этом случае получается представление о царстве полной неподвижности, не имеющее ничего общего с реальной жизнью природы и общества). Существование невозможно без сущности (в этом случае фиксируется лишь внешнее, беспокойное, случайное) [451].

Проблема существования и сущности человека интересует и психологов. Осмысливая идеи С.Л. Рубинштейна о сущности и существовании, К.А. Абульханова особо отмечает роль категории существования для понимания человека. Человек осуществляет свою сущность, и ее деятельностная модальность раскрывается через диалектику соотношения человека с миром. Сущность не тождественна предмету, обладающему этой сущностью, его целостность образуется единством сущности и существования [3].

Наиболее полно проблема человеческого существования и его сущности представлена в работах отечественных и зарубежных представителей экзистенциально-гуманистического подхода, в которых можно обнаружить ряд суждений о том, каким должен быть способ существования человека, чтобы считаться человеческим или личностным. Так, например, Б.С. Братусь утверждает, что ведущим для собственно человеческого развития является процесс самоосуществления. Аномальным отклонением от нормы считается такое развитие, которое ведет к отрыву от

всеобщей родовой сущности. Родовой же сущностью человека служит способ его отношений к другому человеку [72].

К. Роджерс выделяет фундаментальный аспект человеческого существования, который побуждает человека двигаться к большей конгруэнтности и к более реалистичному функционированию. Он полагает, что в каждом из нас есть стремление становиться компетентным и способным настолько, насколько только это возможно для нас биологически. Как растение стремится быть здоровым растением, как зерно содержит в себе стремление стать деревом, так человек побуждается становиться целостным, полным, самоактуализирующимся человеком [373].

Д.А. Леонтьев также говорит о том, что у человечества есть единственная цель, к которой стремятся все люди. Ее называют по-разному: самоактуализация, психическое здоровье, интеграция, индивидуализация, автономность, креативность, продуктивность, но все согласны в том, что это – синонимы реализации потенциала, становления человека в полном смысле этого слова, становления тем, кем он может стать [250].

Наиболее важным детерминантом человеческого существования большинство отечественных и зарубежных ученых считают жизненный смысл. В. Франкл отмечает, что человек, пока он жив, находится в постоянном поиске смысла... Вера в сверхсмысл подобно истинной вере, основанной на внутренней силе, делает человека гораздо более жизнеспособным. Сомнения в смысле жизни В. Франкл считает признаком самого человеческого в человеке. Способность сомневаться в значимости собственного существования значительно больше выделяет человека среди животных, чем прямохождение, речь и понятийное мышление. Там, где отсутствует смысл, исторический процесс невозможен... [457].

З.И. Рябикина считает, что человек должен быть субъектом, создающим смыслы посредством реорганизации своего бытия. Вместе с тем, сегодняшняя реальность вызывает беспокойство о человеке, изобретающем смыслы и проживающем свою жизнь в виртуальной, воображаемой форме

(виртуальный компьютерный мир, образ мира, создаваемый СМИ и т.д.) [382].

Результаты эмпирических исследований убедительно свидетельствуют о том, что люди соотносят наличие жизненного смысла с возможностью жить, а не просто существовать. Потеря же смысла жизни изменяет само качество жизни, которая превращается в биологическое выживание [32].

По утверждению А.В. Брушлинского, потребности в самореализации и обретении смысла жизни являются фундаментальными потребностями человека [80].

В. Франкл в свое время подверг критике точку зрения, в соответствии с которой самоактуализация может рассматриваться как смысл жизни человека. Самоактуализация – это своего рода диалог с самим собой, а речь должна идти еще и о диалоге с окружающей средой. Только такой диалог обеспечивает подлинность человеческого бытия, основанного на смыслах и ценностях, которые даются человеку извне. Человек в этом случае выступает субъектом собственного существования, собственной жизни, а содержанием его активности как субъекта жизни, по В. Франклу, является самотрансценденция. Способность к самотрансценденции В. Франкл считал фундаментальной онтологической характеристикой человека, а саму самотрансцендентность – сущностью человеческого существования. Человек начинает вести себя как человек, лишь, когда он в состоянии преодолеть уровень организмической данности и отнестись к самому себе, не обязательно противостоя себе. Эта возможность и есть существование, а существовать, – значит постоянно выходить за пределы самого себя [458].

Таким образом, лингвистическая точка опоры в определении понятия «жизнеспособный» (человек) – «способный существовать» трансформируется в следующий конструкт – «существовать в поиске и обретении смысла собственной жизни, как самотрансцендентный субъект».

Еще одной вербальной составляющей понятия «жизнеспособность» является приспособление («приспособленный к жизни»). Психологический

смысл этой лексической единицы можно соотнести с общеизвестным и широко распространенным термином «адаптация». Роль адаптации в обеспечении жизнеспособности человека, как уже отмечалось выше, подчеркивается в ряде работ. С.Т. Посохова, например, отмечает, что адаптация представляет собой один из вполне реальных способов сохранения жизнеспособности человека не только в современном стремительно меняющемся мире, но и в будущем [354]. Соотношение между сопротивляемостью и адаптацией представлено и Ж.К. Ионеску: «Жизнеспособность индивида означает успешную адаптацию, несмотря на риск и бедствия» [181, с. 26]. Связь жизнеспособности и адаптации убедительно продемонстрирована в недавних отечественных исследованиях жизнеспособности [237].

Последняя лексическая характеристика понятия «жизнеспособность» – развитие. Ее семантическое значение определить достаточно сложно, поскольку это требует, во-первых, анализа многочисленных подходов к проблеме развития, во-вторых; определения тех детерминант, которые являются основой способности человека к развитию в контексте его жизненной способности. Проблема развития относится к числу наиболее сложных, дискуссионных проблем. Психологические трактовки развития подчинены значительному влиянию философских принципов, которые обозначают его через всеобщую связь явлений, противоречия, количественные и качественные изменения, спиралевидный характер движения. Философское знание трактует понятие развития как необратимое, направленное, закономерное изменение материальных и идеальных объектов, в результате которого возникает качественно новое состояние объекта, выражающееся в изменении его структуры и состава [451].

Анализ современной психологической литературы позволил прийти к выводу о том, что многие известные отечественные психологи считают универсальным принципом развития всех форм активности человека усложнение форм регуляции и превращение ее в саморегуляцию. Именно со

становлением и развитием саморегуляции, по мнению Д.А. Леонтьева, представляется наиболее целесообразным связывать развитие личностного потенциала, интегральной системной характеристики, лежащей в основе способности личности сохранять стабильность смысловых ориентаций и эффективность деятельности на фоне давлений и изменяющихся внешних условий [255]. О.А. Конопкин считает, что общая способность к саморегуляции является фактором и показателем субъектного развития человека [217].

Вышесказанное позволяет предполагать, что способность человека к развитию (как компонент общей жизнеспособности) определяется его способностью к саморегуляции. Однако это предположение основывается, все-таки, на довольно широком понимании саморегуляции, ее глобальной универсальности, и с этой точки зрения не может рассматриваться как достаточное условие эквивалентности понятий «саморегуляция» и «развитие». Саморегуляция – важнейший, необходимый, но не достаточный признак развития, поскольку, определяя целесообразное функционирование живых систем, в том числе и психических, она представляет собой замкнутый контур регулирования, в то время как развитие предполагает открытое закономерное изменение психических процессов во времени. Исходя из этого, в определении существенных признаков жизнеспособности как психологической категории нельзя ограничиваться лишь саморегуляцией (как нельзя и игнорировать ее). Следует говорить и о способности к развитию (как общем, универсальном компоненте), и о способности к саморегуляции (как частном, но исключительно важном показателе и развития, и жизнеспособности в целом).

Логично предположить, что компоненты жизнеспособности как интегрального феномена определенным образом взаимосвязаны, взаимодействуют между собой, организованы и иерархичны. Полагаем, что ведущим компонентом этой иерархии является осмысленность жизни. Речь идет не просто о том, что смысл жизни – это психологическая реальность, а

стремление осмыслить свою жизнь – необходимый атрибут «человека разумного», не только о глобальном отличии живого и неживого, и о том, что жизнь есть процесс извлечения порядка, в том числе извлечения смыслов, законов, сущностей (М. Мамардашвили, 1992). Смысл жизни – это «смысловая вертикаль», это способность к самотрансцендентности (В. Франкл, 1990), способность подняться над повседневностью жизни, занять позицию вне нее и над ней (С.Л. Рубинштейн, 2003).

«Вертикальное» смысловое измерение во многом задает направление общему процессу смыслообразования, и выливается в проблему адекватности смысла жизни, т.е. определения условий, при которых смысл жизни может стать механизмом конструктивного развития, саморазвития, становления собственного многомерного жизненного мира (В.Э. Чудновский, 2009). Смыслы возникают в местах встречи Материи и Духа, указывая на то, что именно в этих местах существует соответствие между тем, что нужно человеку и тем, что в мире откликается на его запрос... (В.Е. Клочко, 2009).

Итак, осмысленность жизни является детерминирующим компонентом жизнеспособности, но это положение еще не в полной мере объясняет, как конкретно компоненты жизнеспособности сосуществуют друг с другом. Адаптация, саморегуляция, развитие характеризуют разные уровни регулирования психической жизни человека: гомеостаз и гетеростаз. Отсюда вопрос: «Как они «уживаются» вместе?

Известно, что понятие «гомеостаз» введено американским психологом W.B.Cannon по отношению к любым процессам, изменяющим исходное состояние или ряд состояний, инициирующих новые процессы, направленные на восстановление исходных условий [553].

Как альтернатива гомеостатическому подходу возник и начал развиваться гетеростатический подход, предполагающий принципиальную возможность существования в рамках единого целого разновесных состояний. Гетеростаз – категория, обозначающая возможность сохранения неравновесных состояний в системе. В психологии оно используется в

разных теоретических моделях описания внутреннего мира личности, который характеризуется альтернативными или противоречивыми характеристиками, не имеющими стремления к сохранению баланса. Сейчас большинство психологов признают, что в человеке могут одновременно присутствовать разноречивые чувства и отношения, которые проявляются в зависимости от контекста существования. Например, позиция А. Адлера по этому вопросу выражена в высказывании о том, что движение от минуса к плюсу бесконечно, и стремление снизу вверх никогда не прекратится [13].

Проблема соотношения гомеостаза и гетеростаза ярко «высвечивается» при рассмотрении такого свойства, как психологическая устойчивость. В психологической устойчивости реализуется механизм соотношения гомеостаза и гетеростаза, равновесия и его целенаправленного нарушения. В рамках этого механизма в качестве центральных категорий выступают стабильность и изменчивость. Стабильность интерпретируется как сохранность психики в постоянно меняющихся условиях, определяющая характер индивида, способствующая целенаправленности его действий и поступков.

Однако стабильность имеет и обратную сторону, она чревата инертностью, ригидностью, которые опасны в ситуациях, требующих от человека гибкости и пластичности в поведении. Изменчивость, как и стабильность, имеет двойственную природу: она может определять динамическое развитие личности, а может вести к полной анархии человеческого существования. Категорией, обладающей способностью преодолеть биполярные ограничения механизма «стабильность-изменчивость», как раз и является психологическая устойчивость (Е.П. Крупник, 1994). Однако в наиболее общей трактовке с позиции системности, устойчивость системы – это и есть ее жизнеспособность.

Более определенно дилемма «гомеостаз–гетеростаз» решается в теории психологических систем В.Е. Ключко, опирающейся на представление о человеке как многоуровневой системе, включающей уровни телесности,

личностный и психологический. При этом уровень телесности живет по принципу гомеостаза, уровень личности существует по принципу гетеростаза, психологический уровень определяет принцип гомеореза [208]. Гомеорез, по К. Уоддингтону, – это протяженный во времени процесс изменения, характеризующий уже не некое «стабилизированное состояние, а стабилизированный поток» [438].

Законы гомеореза как стабилизированного потока, а не как стабилизированного состояния дополняют принципы гомеостаза и гетеростаза, определяющие специфику функционирования компонентов жизнеспособности человека. Низшие формы (адаптация, саморегуляция) здесь сосуществуют с высшими формами (развитие, смысложизненный поиск), а не снимаются ими, обеспечивая эквифинальное достижение конечного жизнеспособного состояния.

Механизм сосуществования гомеостаза, гетеростаза и гомеореза в данном случае подчиняется уже не просто логике развития, а той логике саморазвития, которая была обозначена еще Гегелем на материале исторического развития различных сфер духовной культуры (философии, религии, искусства, права). С позиции этой логики процедура порождения новых уровней организации в системе представлена следующим образом: нечто (прежнее целое) порождает «свое иное», вступает с ним в рефлексивную связь, перестраивается под воздействием «своего иного», и затем этот процесс повторяется на новой основе. Важнейшим моментом этого процесса является «погружение в основание», изменение предшествующих состояний (обогащение смыслов категорий) под воздействием новых (В.Е. Клочко, 2009).

Можно полагать, что компоненты адаптации, саморегуляции, развития и осмысленности жизни в структуре жизнеспособности человека обеспечивают не просто суммарный, а психосинергический эффект. Понятие синергии буквально означает «совместное действие каких-либо систем», такое объединенное действие, при котором общий результат больше простой

суммы элементов [400]. В психологии его впервые использовала R. Benedict для обозначения межличностной кооперации и гармонии в обществе [534]. Е.Ф. Яценко, исследовавшая проблемы самоактуализации личности, со ссылкой на Г. Хаккена отмечает, что характерной чертой развития нелинейных систем является самоорганизация. Она знаменует собой необратимость, многовариантность или недизъюнктивность развития, когда посредством динамических взаимопереходов все стадии психического процесса непрерывно вырастают одна из другой, и, оставаясь объективно различными, они онтологически не отделяются друг от друга [519].

Синергичность характеризует жизнеспособность человека как самоорганизующейся, саморазвивающейся системы. Рассмотрение жизнеспособности человека в русле методологии самоорганизации позволяет уточнить роль компонента развития. Открытым, самоорганизующимся системам присуще не просто постоянное движение, развитие, а самодвижение, саморазвитие (Э.В. Галажинский, 2002), поэтому логично предположить, что и жизнеспособный человек, как система такого уровня характеризуется способностью не просто к развитию, а к саморазвитию. Человек становится субъектом развития и по мере этого развития он становится субъектом жизни.

Таким образом, концепт синергичности объясняет механизм сосуществования гомеостаза, гетеростаза и гомеореза в «вертикальной» структуре жизнеспособности человека как открытой самоорганизующейся системы. Основной характеристикой этой вертикали является ее незавершенность, поскольку поиск смысла жизни является труднейшей из всех задач, перед которыми когда-либо стояли психологи-исследователи (Л.С. Выготский, 1982). Не случайно, А.Н. Леонтьев писал о смыслах как «высшей математике психологии», смыслы релевантны «целостному человеку», системе более высокой, нежели личность, которая сама является пусть и «особым», но только качеством человека [247].

Процесс поиска и нахождения адекватного смысла жизни – процесс бесконечный, как и извечное, по В. Франклу, стремление человека к сохранению своей целостности [457]. Синергетика компонентов жизнеспособности обеспечивает эту целостность, посредством реализации принципа сосуществования потенциалов низших (адаптация) и высших (саморегуляция, саморазвитие, смысл жизни) форм жизни.

С позиции данных представлений и положений функционально-генетического подхода, жизнеспособность может быть рассмотрена как общая интегральная способность, свойство всей функциональной системы человека, представляющая собой сплав, синергетическое единство определенных природных и духовных способностей. С точки зрения феноменологического содержания не только жизнеспособность человека в целом, но и ее отдельные компоненты являются сложными интегративными свойствами, каждое из которых включает определенные природные, духовные способности, а также ряд других свойств, относящихся к человеку как индивиду, субъекту, личности.

Например, способности адаптации определяются комплексом таких свойств, как нервно-психическая устойчивость, толерантность к стрессу, степень адекватности восприятия условий деятельности и своих возможностей, чувство собственной значимости для окружающих, уровень конфликтности, опыт социального общения (А.Г. Маклаков, 2001).

В структуру способностей саморегуляции входят способности планирования, моделирования, программирования, контроля, оценки и коррекции (В.А. Моросанова, 2002, 2006), представленные в свою очередь компонентами интеллектуальных, творческих, аттенционных, мнемических и проч. способностей, которые могут быть соотнесены с природными или духовными способностями.

Способности саморазвития, смыслообразования по сущностным характеристикам близки к категории духовных способностей (К.В. Макарова, 2006; В.Д. Шадриков, 1997, 1998; Г.В. Ожиганова, 2008). Отсюда следует

вывод, что жизнеспособность человека выступает как ансамбль разнообразных, сложных качеств и потенциалов, интегрированных в еще более сложные по составу и функциям свойства и потенциалы, формирующие синергетическое единство, обладающее особыми эмерджентными свойствами.

Функции жизнеспособности человека могут быть выявлены с опорой на положения функционально-генетического подхода к способностям. Признание врожденности способностей дает возможность говорить о том, что они существуют до деятельности, и поэтому нет необходимости связывать их возникновение только с деятельностью. Жизнеспособность проявляется не просто в освоении деятельности, а в освоении более широкой сферы функционирования человека – его собственного бытия, представляющего собой цепь последовательных событий, которые происходят в конкретном культурно-историческом контексте и связаны с решением, так называемых жизненных задач.

В современной литературе нет единого понимания категории «жизненные задачи», недостаточно разработаны и критерии, определяющие, решена та или иная жизненная задача или нет. Мы разделяем мнение о том, что жизненные задачи – это задачи, которые должны быть решены системой, для того, чтобы она могла поддерживать свое существование и развиваться (В.А. Иванников, 1983).

Рассмотрение жизнеспособности в контексте решения жизненных задач позволяет расширить сферу ее функционирования, ограниченную воздействием ситуаций, характеризующихся той или иной экстремальностью. Имеется в виду, что большинство исследований жизнеспособности концентрируются на изучении этого феномена в трудных жизненных ситуациях. Однако человек может быть недостаточно жизнеспособным и в совершенно обычных, не экстремальных условиях, предполагающих решение «повседневных» задач. Это всевозможные нормативные задачи социального бытия, причем, не только в кризисные, но и

в литические периоды развития (производственные, учебные, игровые, семейные, задачи установления межличностных контактов и проч.) или задачи, присущие внутреннему миру (смысложизненные, рефлексивные и т.д.). Неспособность своевременно и эффективно решать эти задачи, неумение установить их иерархическое соотношение и значимость в определенные жизненные периоды, а иногда простое их игнорирование приводит к тому, что человек начинает терять «нить жизни» и утрачивать ценность самой жизни. Не случайно, из общего числа суицидов, наряду с душевными болезнями, домашними огорчениями, страхом перед наказанием, потерей работы, 41% случаев нежелания жить не имеет какого-либо рационального объяснения (А.А. Бодалев, 2008). Алкоголизм и наркомания зачастую развиваются не как последствия стресса или душевной травмы, а вследствие пресыщенности жизнью, желая испытать новые ощущения из-за недостатка реальных проблем.

Соответственно, актуальной является задача исследования жизнеспособности не только в тех ситуациях, когда человек что-то теряет: работу, семью, здоровье, смысл жизни, но и в более широком жизненном контексте, выступающем как «предыстория» этих потерь. Наряду с линией исследования жизнеспособности в сложной, экстремальной ситуации (когда жизнеспособность проявляется как копинг-способность), должна существовать, по-видимому, еще одна линия – исследование жизнеспособности в контексте жизненного пути, сотканного из повседневных, «рутинных», обыденных событий. Предметом исследования в этом случае будут выступать те слагаемые жизненного потенциала, которые позволяют не только бороться с жизненными невзгодами и трудностями, но и сохранять жизненный тонус при их недостатке.

В отдельных исследованиях отмечается, что жизнеспособность может проявляться как реакция на стрессогенные жизненные события. Их общим свойством является «запуск» особых механизмов, направленных на сохранение стабильности человеческого существования (Turner, 1994).

Однако, на наш взгляд, стрессовость ситуации как «пусковой сигнал» для жизнеспособности не следует абсолютизировать. Конечно, наши современники отмечают, что условия, в которых протекает жизнедеятельность современного человека, часто по праву называют экстремальными и стимулирующими развитие стресса. Приводятся свидетельства общего снижения уровня безопасности и защищенности современного человека. Говорится о том, что ситуация угрозы все больше становится привычным атрибутом так называемой мирной жизни (физическое и иное насилие, террористические акты, техногенные и экологические катастрофы). Л.А. Александрова, цитируя образное высказывание М. Магомед-Эминова, говорит о том, что трансординарное существование все больше вторгается в ординарное существование, наделяя его чертами аномальности, катастрофичности. Угроза небытия становится неспецифической характеристикой не только экзистенциальной ситуации, но и обыденной жизненной ситуации и определяет существование человека [15].

С другой стороны, возникает вопрос: «А когда человеческое существование было более спокойным и менее экстремальным – при первобытнообщинном строе, или в эпоху инквизиции, или в периоды различных «культов личности», или в последний день Помпеи, или в эпоху «лишних людей»? Войны, революции, техногенные катастрофы, экономические и политические кризисы, безработица сопровождают человека на протяжении всей его истории. Человек живет в этой истории. Живет – значит, работает, учится, воспитывает детей, а не только сражается со стихиями и кризисами, совладевает с трудностями и т.д.

Способность человека к жизни (жизнеспособность) требуется во всяких ситуациях, как экстремальных, так и обычных, в обоих случаях ее актуализация сопряжена со значительными трудностями. Утрата жизненной способности, нежелание жить в предельно общем выражении сводится к двум основным вариантам. Первый предполагает, что человек сталкивается с непреодолимыми проблемами, ощущает полную беспомощность и

«компенсируется» в различных аддикциях, либо решает покончить счеты с жизнью. Во втором – человек не встречает серьезных трудностей бытия или эти трудности за него преодолевают другие, потребности становятся все более гипертрофированными, возникает ощущение, что в жизни не осталось ничего нового и интересного. Человек разочаровывается в самой жизни, и финал оказывается аналогичным тому, что представлен в первом случае.

Другими словами интенсивность потребности в актуализации жизненных способностей человека может возрастать, как вследствие необходимости преодоления трудностей, так под влиянием недостатка имеющихся трудностей. Невозможность справиться с невзгодами бытия, так же как и недовольство обыденным, «рутинным» бытием и примитивное «обломовское» существование в стиле «модерн» в одинаковой степени могут провоцировать ощущение «экзистенциального вакуума», осознанной или неосознанной утраты ценности жизни. Парадоксально, что и первом, и во втором случае формируется особая ситуация бытия, которую можно считать экстремальной. С одной стороны, она обусловлена специфическими требованиями, качественно отличающимися от требований обычной жизненной ситуации, а с другой характеризуется относительной стабильностью ценностно-смысловой сферы, не поддающейся быстрой кардинальной перестройке.

Специфической характеристикой ценностной сферы человека в экстремальной ситуации является ее центрированность на «смерти», т.е. на непосредственной деструкции. С этих позиций экстремальную ситуацию на высшем духовном уровне определяют как конфликт между жизнью и смертью, как предельное состояние, характеризующееся наивысшим напряжением жизненного потенциала (М.Ш. Магомед-Эминов, 1990). Экстремальная ситуация как «актуализирующий» фактор жизнеспособности может быть следствием, продолжением, одной или нескольких трудных ситуаций, и (или) целой последовательности обычных жизненных ситуаций. Такое понимание жизнеспособности не означает «исключения» ее из

жизненного контекста, оно предполагает лишь, что этот контекст может рассматриваться более широко, чем только как «трудная жизненная ситуация». В условиях экзистенциального вакуума человек может проявить свою жизнеспособность, с другой стороны, экзистенциальный вакуум может рассматриваться как проявление недостаточной жизнеспособности.

Таким образом, человек реализует свою жизнеспособность в различных ситуациях: как в экстремальных, кризисных, так и в обыденных, тривиальных. Последние предполагают решение повседневных задач бытия. Магистральная линия исследования жизнеспособности в трудной жизненной ситуации сливается, таким образом, с линией исследования жизнеспособности в контексте всего жизненного пути.

К.А. Абульханова-Славская говорит о том, что решение множества жизненных задач помогает человеку проходить его жизненный путь [9], на протяжении которого жизненные задачи выступают как нормативные задачи развития, связывающие потребности человека и социальный запрос. Переход на очередную стадию определяется тем, что человек решает необходимые задачи в нужное время, в то время как нерешенная задача делает его несчастным, вызывает неодобрение общества и затрудняет последующие решения [408]. Таким образом, задачи развития или жизненные задачи содержательно соответствуют ролевым задачам и могут условно рассматриваться как синонимичные.

Вышеизложенное позволяет полагать, что жизнеспособность в ее *функциональном аспекте* связана с решением основных задач в контексте пространственно-временной определенности или хронотопичности. Критериальные основания решения или не решения жизненных задач в этом случае будут выступать как дополнительные критерии жизнеспособности (первый критерий был обозначен выше – беспомощность). При их определении необходимо учитывать следующее: во-первых, то, что жизненные или нормативно-ролевые задачи имеют разное содержание на разных этапах; во-вторых, то, что их смысл, значение, степень осознания

индивидуально-своеобразны у каждого человека. В связи с этим, можно выделить два критерия жизнеспособности. Первый критерий – *нормативно-ролевой*, который позволяет судить о таком решении жизненных задач, которое фиксируется объективно как выполнение или невыполнение человеком репертуара социальных ролей, соответствующих определенному этапу жизненного пути.

Считаем, что наиболее информативным периодом исследования жизнеспособности будет период зрелости, поскольку именно в этом возрасте человек овладевает всеми формами развитого социального бытия. Генеративность, как основная характеристика психического развития в период зрелости – средней взрослости (Э. Эриксон, 2000), выражается, в основном в рамках интегрирования семейных и профессиональных ролей (MacDermid, Heilbrun & Gillespie, 1997). Причем, принципиальное значение имеет такое соотношение в выполнении этих ролей, которое в недавних исследованиях организационных психологов было обозначено концептом «баланс между работой и личной жизнью». Речь идет о некотором идеальном состоянии дел в жизни конкретного человека, достижение которого приносит ему общую удовлетворенность, максимально способствует его самореализации и личностному росту, а также о том, что, тот, кому плохо на работе, вряд ли может быть счастлив дома, в семейной жизни (В.А. Штроо, Е.А. Кольцова, 2012).

Исходя из этого, основными объективными (видимыми) критериями жизнеспособности человека в зрелом возрасте могут выступать успешность профессиональной деятельности и устойчивость брачно-семейных отношений. Значимость этих критериальных оснований отмечается в конкретных исследованиях (Werner, 1993; 1995) и определениях феномена жизнеспособности: «Жизнеспособность – это способность совладать с такими событиями, как потеря работы или разрушение семьи, воспринимать их как реальность, а не катастрофу» [694].

Второй критерий – *индивидуально-психологический*, свидетельствующий о субъективном отношении человека к репертуару социальных ролей. В период зрелости этот процесс сопровождается поиском ответов на вопросы о смысле жизни, реализации своего собственно человеческого и индивидуального предназначения и может выражаться в удовлетворенности жизнью и осознании собственной актуализированности.

Эксплицитная операционализация, а также тенденции, выявленные в ходе анализа разработанности проблемы способностей и жизнеспособности, позволили определить и конкретизировать методологические основы исследования и представить собственно «предтеорию» жизнеспособности человека как основу и ориентир для ее эмпирического исследования

2.4. Психологическая «предтеория» жизнеспособности человека

В связи со сложностью и многогранностью феномена «жизнеспособность» представляется целесообразным осуществлять его исследование на пересечении двух фундаментальных парадигм современной науки (естественно-научной и герменевтической), представленных в сосуществовании двух основных типов рационального познания (классического и постнеклассического). Это позволит рассмотреть предмет исследования не только с позиции изучения его структурно-уровневых, функциональных характеристик, выявления и объяснения причинно-следственных связей (как это делает наука классическая), но и проанализировать его в контекстном, описательном, индивидуально-типологическом, процессуально-динамическом плане через поиск проясняющих аналогий и сопоставлений (что призвана делать наука постнеклассическая).

Продуктивные возможности для использования в рамках одного конкретного исследования достижений и методологических ориентиров естественно-научной и герменевтической психологии предоставляет современная коммуникативная методология, исходящая из установки не на

поиск различий в подходах и теориях, а на обнаружение в них внутреннего сходства, имеющего существенное значение (В.А. Мазиллов, 2007). Если современная «классическая» методология озабочена, в основном, процедурами добывания, аргументирования, обоснования нового знания, то коммуникативная методология нацелена на сопоставление концепций, достижение взаимопонимания между различными подходами и теориями.

В соответствии с требованиями коммуникативной методологии осуществлялось соотнесение определенных подходов, теорий и концепций, которое послужило основой для структурирования относительно непротиворечивой конкретно-методологической базы, позволяющей, по возможности, всесторонне и достаточно глубоко изучить феномен жизнеспособности человека с использованием адекватных исследовательских средств. С позиции соизмеримости конкретно-методологических оснований исследования были рассмотрены функционально-генетический подход к способностям, система научно-обоснованных представлений о духовных способностях, внутреннем мире человека и малопараметрическая модель индивидуальности В.Д. Шадрикова; теория психологических систем В.Е. Ключко; транскомуникативная теория В.И. Кабрина.

Соотнесение данных оснований осуществлялось с помощью универсальной модели соотношения теории и метода, предложенной В.А. Мазилловым. Она включает следующие инвариантные компоненты как составные части «предтеории», позволяющей в идеальной форме представить всю процедуру научного исследования: предмет науки, опредмеченная проблема исследования, базовые категории, моделирующее представление, метод, эмпирические материалы, объяснительные категории [274].

На рисунке 1 показана операциональная схема верификации психологической концепции жизнеспособности человека в соответствии с требованиями коммуникативной методологии. Она выступает в данном

случае как модель «предтеории», т.е. комплекс исходных представлений, определяющих общую логику исследования и предшествующий решению конкретных эмпирических задач.



Рис.1 Операциональная схема верификации психологической концепции жизнеспособности человека в соответствии с требованиями коммуникативной методологии

Важным моментом, на наш взгляд, является то, что главные методологические предпосылки исследования жизнеспособности как специфической способности сами по себе уже выступают как весьма удачное, исторически оправданное сочетание классических и постнеклассических ориентиров в познании этого феномена, как пример гармоничного сосуществования в мировоззрении ученых различных

парадигмальных традиций. Речь идет об ориентации как на классические (хронологически первичные структурно-уровневые представления о познавательных способностях, как свойствах функциональных систем), так и на постнеклассические (представления о духовных способностях как высшем уровне развития способностей человека) установки, уже не вмещающиеся в редуционистско-отражательные схемы закономерностей и механизмов психики.

Прежде всего, методологические основания исследования были проанализированы с позиции представлений о предмете психологии. Учитывая ярко выраженную дискуссионность этой позиции, мы исходили из содержательного наполнения концепта «предмет психологии», предложенного В.А. Мазилковым: «Как можно было бы определить предмет психологии? Представляется, что наиболее удачным для этого является термин «внутренний мир человека». Именно он позволяет, на наш взгляд, осуществить содержательное наполнение, вместив всю психическую реальность в полном объеме» [273, с. 53].

Интерес в этом плане представляют синхронистичные представления об органичном единстве внутреннего и внешнего в человеке, репрезентированные в категории «мир» («внутренний мир», В.Д. Шадриков; «многомерный мир», В.Е. Клочко; «коммуникативный мир как модель жизненного мира», В.И. Кабрин). Как созвучные, на наш взгляд, могут быть интерпретированы и законы внутреннего мира, функционирующие по следующим принципам:

1) вероятности («не столько определенность, сколько возможность», В.Д. Шадриков; «возможность как необходимость», В.Е. Клочко);

2) неустойчивости («внутренний мир человека следует отнести к неустойчивым системам», В.Д. Шадриков; «система, приближающаяся к равновесию, приближается к смерти», В.Е. Клочко; «К-стресс и К-транс как

гармония реверсивной динамики, обеспечивающая личностный рост», В.И. Кабрин);

3) самоорганизации («внутренний мир человека является самоорганизующейся системой», В.Д. Шадриков; «многомерный мир человека – то, что происходит между человеком и средой, когда вместо двух логик (объективной и субъективной) возникает одна – логика самоорганизации человека», В.Е. Клочко);

4) темпоральности («развитие внутреннего мира отражает стрелу времени», В.Д. Шадриков; «одна из экзистенциальных проблем – отдать себя настоящему или посвятить будущему», В.И. Кабрин; «смысл является тем, в чем становление человека заявляет о себе наиболее выражено – в нем сосуществуют времена (В.Е. Клочко).

Вышеизложенное позволяет заметить, что содержательное наполнение первого компонента схемы «предмет психологии» в проанализированных концепциях не вызывает «жгучих» противоречий и приближается (хотя и не подчеркивается) к концепту «внутренний мир человека», демонстрируя более или менее сходную направленность на предметную область психологии. Исходя из этого, на уровне опредмеченной проблемы жизнеспособность может быть рассмотрена как часть внутреннего (или жизненного, или коммуникативного) мира человека, который выступает как совмещенное внешне-внутреннее пространство бытия и функционирует по определенным законам (вероятности, неустойчивости, самоорганизации, темпоральности).

В качестве моделирующего представления выступает определенное понимание жизнеспособности человека, базовой объяснительной категорией которого является категория «целостность». Моделирующее представление о жизнеспособности как интегральной способности сохранения человеком своей целостности ставит во главу угла идею холистичности, которая, прежде всего, органично «вытекает» из общих и частных методологических оснований исследования. Идея целостного, т.е. системно представленного

человека реализуется в научно-мировоззренческих представлениях о системной организации психики человека (А.В. Карпов, 2004; Б.Ф. Ломов, 1996; В.Д. Шадриков, 1996, 1997); в теориях самоорганизации открытых систем (Г. Хаккен, 1980); в принципе сосуществования типов научной рациональности (В.С. Степин, 2009), в коммуникативной методологии (В.А. Мазилев, 2001, 2007), в «интегративной психологии» (В.В. Козлов, 2013); в совокупности системно-антропологических подходов (Б.Г. Ананьев, 1977; В.П. Зинченко, 2008; Л.С. Выготский, 1983; В.И. Слободчиков, 1998); в сущностном и нарративном подходах (К. Мюррей, 2000; Н. Непомнящая, 2002; В.В. Знаков, 2007, 2008; Е.С. Калмыкова, Э. Мергенталер, 2002; Bruner, 2002; Frye, 1957; Murray, 2012).

Целостность как объяснительная категория позволяет исследовать жизнеспособность человека как максимально комплексное образование, несмотря на то, что оно может быть разложено на более простые, частичные фрагменты путем эмпирического изучения. В подходах и теориях, выступающих в качестве конкретно-методологических оснований данного исследования, этот принцип представлен как один из основополагающих.

Функционально-генетический подход к способностям, исторически восходящий к естественно-научной антропологии, подразумевает, что «понять способности можно, только рассматривая их в трех измерениях: способности индивида, способности субъекта деятельности, способности личности» (В.Д. Шадриков, 2006). В эмпирических исследованиях способностей принцип целостного человека не только декларируется, но и продуктивно реализуется (К.В. Макарова, 2006; Л.В. Черемошкина, 2000; В.Д. Шадриков, 1996, 1997, 2006 и др.).

В современной системной антропологической психологии психика рассматривается в контексте целостного (т.е. системно представленного) человека. Человек при этом понимается в качестве открытой самоорганизующейся системы, а психическое как то, что позволяет этой

системе оставаться открытой и удерживать свою целостность за счет процесса саморазвития и до тех пор, пока саморазвитие оказывается возможным (В.Е. Клочко, 2007).

В транскоммунитивной теории явным «носителем» холистичности выступает не человек вообще, а личность как самое холистичное в человеке, при этом и другие ипостаси человека не исключаются из рассмотрения: человек, будучи полисистемным существом, одновременно живет как организм, индивид, субъект, индивидуальность (В.И. Кабрин, 2005).

Идея целостности определяет и всю логику эмпирического исследования. Предполагается, что проявления холистичности должны быть рассмотрены на всех этапах исследования в рамках решения задач и верификации гипотез.

В структурном аспекте исследование жизнеспособности как потенциала целостности предполагает выявление разнонаправленных связей (горизонтальных связей жизнеспособности с определенными свойствами всех уровней психической жизнедеятельности человека как индивида, субъекта, личности) и вертикальных связей (межуровневые связи между свойствами человека как индивида, субъекта, личности). Предполагается также выявление «ядерных» (холистических) свойств, обеспечивающих специфически человеческие формы жизненного существования человека.

С точки зрения феноменологии жизнеспособности, интерес представляет явление беспомощности, которое можно рассматривать в контексте континуальности отношений с жизнеспособностью. Беспомощный человек пассивен, неспособен справляться с трудностями, преодолевать препятствия. Он сильно зависим от окружающих, испытывает затруднения в достижении различных целей из-за пессимистических ожиданий, недостаточной активности, гибкости, настойчивости. Беспомощность ограничивает возможности человека в преобразовании действительности, она мешает ему быть творцом, автором собственной жизни. В конечном итоге

беспомощный человек оказывается неспособным к решению насущных жизненных задач, т.е. демонстрирует недостаточную жизнеспособность.

Эмпирические исследования беспомощности позволили выявить ее тесную сопряженность с низким уровнем субъектности, препятствующим реализации самостоятельных выборов и решений, снижающим возможности самореализации, самоутверждения, саморазвития.

С точки зрения субъектного подхода, личностная беспомощность – это качество субъекта, включающее в себя единство специфических личностных особенностей, возникающих в результате взаимодействия внутренних условий с внешними, определяющее низкий уровень субъектности, то есть низкую способность преобразовывать действительность, управлять событиями собственной жизни, ставить цели и достигать их, преодолевая различного рода трудности [480].

С точки зрения системно-антропологического подхода, беспомощность и жизнеспособность – характеристики целостного человека, однако в случае беспомощности эта целостность нарушается. Если жизнеспособность предполагает гармоничное сочетание личностных и субъектных свойств, необходимых для реализации задач деятельности и бытия, то беспомощность характеризуется недостаточной выраженностью субъектности. В беспомощности довольно отчетливо и ярко проявляется нарушение человеческой целостности как единства всех уровней жизнедеятельности человека. Беспомощность выступает как неспособность к сохранению целостности вследствие утраты субъектности (частичной или полной).

Жизнеспособность в нашем представлении – это способность к сохранению системной целостности человека в единстве и гармоничном сочетании его индивидных, субъектных, личностных свойств. Исходя из этого, мы полагаем, что беспомощность и жизнеспособность связаны между собой отношениями континуума целостности.

С позиции логики целостности должны быть рассмотрены и составляющие жизнеспособности, ее компоненты (способности адаптации,

способности саморегуляции, способности саморазвития, осмысленность жизни), которые предположительно выступают не просто как единство, а как единство, структурированное по законам синергии.

Принцип целостного, т.е. системно представленного человека является ведущим принципом познания жизнеспособности человека как открытой, самоорганизующейся системы, способом существования которой является постоянный информационный обмен с окружающей средой. Он осуществляется посредством коммуникации и транскомуникации, которые обеспечивают процессы постоянного смыслоогласования (транслирования смыслов) и смыслообразования (смыслотворчества).

В этом плане коммуникация и транскомуникация – не только средства общения, но и средства поддержания целостного существования человека, когда его стремление к расширению собственных границ на макроуровне жизни гармонично сосуществует со стремлением к сохранению своей собственной устойчивости и нормативности как требования, определяемого жизненным микроуровнем [186].

Исследование предикторов жизнеспособности позволяет выявить психические свойства, не просто связанные с жизнеспособностью, но и влияющие на нее, т.е. активно способствующие сохранению ее системной целостности, «предсказывающие» ее.

Рассмотрение жизнеспособности в процессуально-динамическом плане позволяет предполагать, что способность к сохранению целостности может быть представлена как производная от саморазвития, самоорганизации системы, которая характеризуется не просто перманентным движением, но и усложнением во времени. Сохранить свою целостность человек как самоорганизующаяся система может только за счет становления человеческого в человеке, т.е. за счет динамического поддержания жизни как постоянного потока, движения вперед в направлении от низшего в высшему, от элементарного к более сложному, от материального к духовному. Жизнеспособность человека – это способность к становящейся целостности

самого себя, требуемая изменчивым социальным бытием. Застывшая, устойчиво равновесная целостность нежизнеспособна, потому что статичная система всегда обречена на гибель.

На критериальном уровне идея жизнеспособности человека как потенциала его целостности ориентирует на исследование не единичного критерия, а комплекса необходимых и достаточных отличительных признаков этого феномена. Они должны быть рассмотрены в объективном, наблюдаемом и субъективном, переживаемом контекстах, с точки зрения содержательных и функциональных характеристик.

С позиции индивидуальных проявлений жизнеспособность человека находит выражение в форме так называемых типов, т.е. относительно устойчивых совокупностей качественно-своеобразных свойств. Можно предположить, что целостность обеспечивается определенными сочетаниями определенных свойств, которые могут быть выявлены эмпирически.

Кроме того, холистическое понимание жизнеспособности ориентирует на исследование этого феномена не изолированно от внешней среды, а в контексте жизненного мира, транссубъективного пространства бытия, с включенным в него человеком и формируемым им самим. Качественная неоднородность жизнеспособности человека, таким образом, может быть представлена в различных моделях его жизненного мира, различающихся по параметру целостности.

Индивидуальные различия жизнеспособности могут проявляться и на бессознательном уровне: либо в форме неосознаваемого господства личностного, духовного (холистического) начала над индивидуальным, материальным; либо в форме гармоничного сосуществования различных коммуникативных состояний (к-транса, к-стресса, стресс-транс-формации, транс-стресс-формации), их реверсивной динамики, обеспечивающей единство человека.

Дальнейшая работа по анализу соизмеримости теорий на других уровнях соотнесения позволила подтвердить отсутствие изначально

противоположных альтернатив, поскольку все используемые концепции разработаны на основе единой системной методологии, неклассические формы которой (системно-антропологический подход) не отрицают классических (функционально-генетический структурно-уровневый подход), а лишь расширяют ее границы, обогащая все новыми (в данном случае, динамическими) характеристиками: «Самоорганизация всегда проявляется в структурировании целого» (В.Д. Шадриков, 2009).

Следовательно, возможные концептуальные несоответствия в подборе методов исследования базовых категорий могут быть «сглажены» императивом *со-бытия* в развивающемся пространстве современной психологической науки классических, одномерных представлений об адаптивной природе жизнеспособности и постнеклассических, многомерных об ее сверхадаптивных, трансперсональных механизмах самоорганизации. Соответственно, для решения задач исследования могут использоваться как номотетические (количественные) методы, направленные на получение «объектных» фактических данных, так и идеографические (качественные) методы, которые позволяют видеть настоящее сквозь призму всего жизненного пути человека и открывать до времени скрытые, часто неявные для самого человека смыслы его социального бытия.

Изложенные выше конкретно-методологические основания работы как «модельный», идеальный вариант «предтеории» жизнеспособности человека, как предпосылка и фундамент ее эмпирического исследования, могут быть резюмированы в следующих констатирующих тезисах:

1. Тенденции становления научного познания феномена жизнеспособности складывались в соответствии с законами развития самой психологической науки. Сначала жизнеспособность анализировалась и изучалась с позиций структурной «статики» и трактовалась в контексте законов психического отражения как механизма гомеостатического функционирования простых адаптирующихся систем. Однако закономерной явилась переориентация научных интересов в сфере исследования

жизнеспособности на сверхадаптивные процессы, характеризующие сверхсложные самоорганизующиеся системы, функционирующие в режиме гомеореза или неравновесной динамики, позволившей выделить в жизнеспособности человека саморазвивающийся аспект.

Кроме этого, в движении от классических представлений к постнеклассическим отчетливо обозначилась ориентация на духовные и коммуникативные (транскомуникативные) составляющие жизнеспособности. Это позволило определить конкретно-методологические основания исследования жизнеспособности (функционально-генетический подход к способностям, система научно-обоснованных представлений о духовных способностях, внутреннем мире человека и малопараметрическая модель индивидуальности, В.Д. Шадриков; теория психологических систем, В.Е. Ключко; транскомуникативная теория, В.И. Кабрин).

2. В ходе эксплицитной операционализации сформулированы концептуальные представления о феноменологии, компонентном составе, функциях и критериях жизнеспособности человека. Феноменологическая сущность жизнеспособности человека рассмотрена в контексте антропологических представлений, сформулированных в комплексном человекознании Б.Г. Ананьева и культурно-исторической теории Л.С. Выготского. В предварительном, «рабочем» варианте она определена как способность человека, сохранять свою внутреннюю целостность (индивида, субъекта, личности).

Предполагаемая в холистическом контексте континуальность феноменов «жизнеспособность» (как сохранение целостности) и «беспомощность» (как утрата части своей целостности) может служить гипотетическим предопределением критериальной значимости последней. Другими словами, логично рассмотреть беспомощность как содержательный (феноменологический) критерий жизнеспособности человека

3. Предполагаемые компоненты жизнеспособности человека («способности адаптации», «способности саморегуляции», «способности

саморазвития», «осмысленность жизни») оказались непротиворечивыми имеющимся в отечественной психологии эксплицитным моделям жизнеспособности (А.И. Лактионова, 2010; А.В. Махнач, 2007; А.А. Нестерова, 2011).

Можно полагать, что как интегральный феномен, жизнеспособность человека выступает как ансамбль различных, сложных, биологических и социальных, природных и духовных свойств и ресурсов, интегрированных в еще более сложные по структуре и функциям качества и потенциалы, формирующие синергетическое единство, обладающее специфическими эмерджентными свойствами.

Операциональные компоненты жизнеспособности обеспечивают функционирование ее механизмов (адаптации, саморегуляции, саморазвития, смыслообразования), развитие которых происходит в режиме сосуществования, когда более простые гомеостатические механизмы не поглощаются более сложными гетеростатическими, а пребывают в состоянии гомеореза – единого устойчивого потока, обеспечивающего становление, усложнение, т.е. самоорганизацию жизнеспособности человека как системы.

4. Жизнеспособность (как особая способность) проявляется в освоении широкой сферы функционирования человека – его собственного бытия, представляющего собой цепь последовательных событий, которые происходят в конкретном культурно-историческом контексте и связаны с решением жизненных задач. Решение жизненных задач является функцией жизнеспособности.

Наиболее информативным периодом для исследования жизнеспособности человека представляется период зрелости, период расцвета всех жизненных сил человека, которые могут быть осознанно реализованы им в различных измерениях реальной жизни, в решении максимально представленного спектра наиболее значимых жизненных задач.

Признание факта широкой представленности объема и содержания жизненных задач позволяет полагать, что жизнеспособность может быть

востребована в разных бытийных ситуациях. Соответственно, возможен двуединый путь исследования жизнеспособности человека как унитарного свойства, включающий «исключительный» (экстремальный или кризисный) и «тривиальный» (обыденный или повседневный) контексты, без абсолютизации каждого из них.

5. Поскольку жизнеспособность в ее функциональном аспекте связана с решением основных задач в контексте пространственно-временной определенности или хронотопичности, то критериальные основания решения или не решения жизненных задач в этом случае будут соответствовать функциональным критериям жизнеспособности.

Первый критерий – нормативно-ролевой, позволяет судить о таком решении жизненных задач, которое фиксируется объективно как выполнение или невыполнение человеком репертуара социальных ролей, соответствующих определенному этапу жизненного пути. Основными объективными (видимыми) критериями жизнеспособности человека в зрелом возрасте могут выступать успешность профессиональной деятельности и устойчивость брачно-семейных отношений. Этот критерий можно рассматривать как функциональный и объективный, «видимый».

Второй критерий – индивидуально-психологический, свидетельствующий о субъективном отношении человека к репертуару социальных ролей. Оно может выражаться в удовлетворенности жизнью. Удовлетворенность жизнью – это «переживаемый» критерий.

В качестве третьего содержательного (феноменологического) критерия жизнеспособности может быть представлена беспомощность, позволяющая дифференцировать жизнеспособность-нежизнеспособность как целостность-нецелостность.

6. В соответствии с тенденциями развития психологической науки и направлениями исследований самой жизнеспособности была выдвинута идея изучения этого феномена на методологическом пересечении двух основных парадигм (естественно-научной и герменевтической) и типов рационального

познания (классического и постнеклассического), представленных в современной науке. Это позволит, по возможности, всесторонне изучить феномен жизнеспособности человека с использованием наиболее адекватных исследовательских средств.

Поскольку данное решение предполагало интеграцию различных подходов и теорий (как конкретно-методологических оснований исследования) для анализа их соизмеримости была использована коммуникативная методология.

Проведенный анализ позволил подтвердить отсутствие в них изначально противоположных альтернатив, определяющих магистральные линии исследования жизнеспособности.

Далее, были сформулированы основные положения «предтеории» жизнеспособности, включающие идеальные представления о предмете психологической науки, опредмеченной проблеме исследования, набор базовых категорий, моделирующее представление, объяснительную категорию и идею метода.

Основные положения «предтеории» жизнеспособности, изложенные во второй главе, позволили осуществить разработку необходимого методического аппарата исследования, описание которого приводится в следующей главе диссертации.

ГЛАВА 3. НАУЧНО-МЕТОДИЧЕСКИЕ ОСНОВЫ ИССЛЕДОВАНИЯ ЖИЗНЕСПОСОБНОСТИ ЧЕЛОВЕКА

3.1. Методы исследования жизненных потенциалов человека: анализ психометрического опыта

Исследования жизнеспособности и родственных ей феноменов показали, что они являются многомерными концептами с множеством сторон, которые специфически проявляются в зависимости от возраста, пола человека, культурного контекста его бытия и других факторов. Измерение этих феноменов – комплексная проблема и нельзя надеяться на то, что единственный универсальный метод ее исследования может дать удовлетворительный объективный результат. Проанализируем представленные в литературе наработки методов исследования жизнеспособности и других жизненных потенциалов и ресурсов, которые, в основном, сосредоточены на ситуациях преодоления человеком трудностей бытия.

Исследования, направленные на решение этой задачи, начались, ориентировочно, во второй половине 80-х гг. В 1993 году была опубликована работа, в которой Wagnild & Young представили авторскую шкалу измерения сопротивляемости женщин, проявивших высокий уровень адаптации перед лицом жизненных невзгод [689].

Анализ полученных в исследовании данных позволил исследователям выделить пять основных компонентов сопротивляемости: ясность мыслей, упорство, уверенность в себе, способность придать жизни смысл и так называемое «экзистенциальное одиночество», т.е. возможность реализовать чувство свободы и уникальности в ситуациях, с которыми оказываешься «с глазу на глаз».

На основе дальнейшего статистического анализа было выделено два обобщенных фактора сопротивляемости: «персональная компетентность» и «принятие себя и жизни». Первый фактор включал такие переменные, как вера в себя, независимость, определенность, профессионализм, умение

противостоять трудным ситуациям, упорство и др. Второй – способности к адаптации, гибкость и уравновешенность жизненной перспективы и др. В своих работах авторы приводили конкретные примеры, которые иллюстрировали выявленные признаки: «Я рассчитываю только на себя, а не на кого-либо другого. Я уверенно стою на ногах. Когда я оказываюсь в трудном положении, я обычно нахожу выход. Когда я строю планы, я всегда иду до конца. Моя жизнь имеет смысл» [689].

В дальнейшем, Hunter & Chandler использовали эту шкалу для диагностики сопротивляемости молодежи. На выборке из 28 девушек и 23 юношей были получены результаты, свидетельствующие о том, что данный феномен является процессом, который основан на стратегиях изоляции, уединения, агрессии, позволяющих человеку выжить в определенных условиях. Был сделан вывод о том, что в этот период жизни сопротивляемость необходимо рассматривать в порядке градации от наименьшей к оптимальной. На одном конце шкалы сопротивляемость реализуется за счет стратегий выживания, базирующихся на физической силе, склонности к риску, социальной и эмоциональной деградации; на другом она основывается на гибких стратегиях, адаптации, самоуважении, доверии и коммуникабельности [603].

Еще одна попытка создания специального инструмента для измерения сопротивляемости была предпринята С. Jew. В измерительную шкалу включались такие характеристики сопротивляемости, как способность оперативно реагировать на стресс, опережающая зрелость, умение управлять аффектами, поиск информации (особенно в ситуации внешних рисков), умение использовать социальную поддержку, убежденность в том, что ты достоин любви и любим, позитивная переоценка трагических событий, альтруизм, оптимизм и надежда [607].

В данном случае отправной точкой стала теория сопротивления Р. Mrazek & D. Mrazek. Согласно ей, сопротивляемость зарождается из специфической системы верований человека, касающихся его способностей,

межличностных отношений и осознания «доброты мира». Данная система вступает во взаимодействие с периодически появляющимися стрессорами, в ходе чего активизируются те или иные копинг-стратегии индивида. Авторы теории сопротивления утверждали, что люди, обладающие сопротивляемостью, имеют такой комплекс верований, который делает их способными приобретать и использовать знания, чтобы встретить лицом к лицу ситуацию стресса [645].

Оригинальный метод исследования сопротивляемости был предложен D. Strumfer. Он говорил о возможности использовать для диагностики этого феномена инструментария проективного типа, позволяющего изучать интрапсихическое функционирование. D. Strumfer предлагал специальные «упражнения на сопротивляемость», которые представляли собой различные ситуации угрозы (несчастья). Для каждой ситуации человек должен ответить на три серии вопросов, составленных автором:

«Что думает, что чувствует этот человек, чего он хочет?»

«Что случится, каков выход?»

«Что будет думать этот человек по поводу того, что случилось, через какое-то время, возвращаясь назад?» [680].

Важным аспектом разработки методов измерения жизнеспособности всегда являлся отбор жизненных ситуаций, являющихся ее стимулами. Перспективным в этом плане был признан метод фокус-группы. С помощью его и экспертных оценок определялись те ситуации, в которых личность может считать себя жертвой (ей необходимо выстоять, проявить жизнеспособность) [8].

Существуют и специализированные методики отбора жизненных ситуаций (ЖС). Одной из первых, самых известных и наиболее популярных считается «Список недавних жизненных событий (Schedule of recent experience)». В настоящее время чаще всего используется «Список неприятных жизненных событий (Unpleasant Events Schedule)». Авторы этих методик, Endler & Holmes были убеждены в том, что метод ранжирования

негативных жизненных событий является наиболее удачным предиктором неблагоприятных симптомов, которые могут возникнуть в дальнейшем [567; 601].

Более конкретный и обоснованный подход к выбору ЖС продемонстрирован в работах В. Dohrenwend [565]. В данном случае события определялись по частотному принципу: в список включались те ЖС, которые случились недавно, их, как правило, называли большинство испытуемых. Данная процедура также не была совершенной. В этом плане хочется согласиться с мнением отечественных исследователей о том, что общее число стрессогенных событий может быть слишком велико для одной методики, поэтому необходимо использовать направленный способ подбора ЖС для включения в методику в соответствии с задачами исследования, особенностями испытуемых и спецификой их профессиональной деятельности. Кроме того, упоминание о ЖС должно быть достаточно определенным. Например, не просто изменение в работе, а потеря работы, увольнение и проч. (Л.Г. Дикая, А.В. Махнач, 1996).

Fergusson & Horwood для оценки надежности опросников ЖС попытались на одной и той же группе провести лонгитюдное исследование. Они повторно тестировали родителей в момент рождения ребенка, через 4 месяца, а затем ежегодно в течение 6 лет. Результаты показали, что опросники оценки ЖС имеют низкую ретестовую надежность [572].

Тем не менее, интерес к изучению стрессогенных ЖС во временной протяженности не угас. В дальнейшем, были выполнены работы, в которых сравнивались оценки ЖС как неблагоприятного в зависимости от продолжительности воздействия стрессогенных факторов и остроты ЖС. Используемый для этого метод, по сути, был направлен на изучение стресса и ресурсов совладания. Он продемонстрировал надежность и валидность в процессе ранней диагностики депрессии у больных, находящихся под гнетом стрессогенных жизненных событий [643; 644].

Авторами ряда современных методик была сделана попытка получения систематических нормативных данных. Однако коэффициент надежности при проведении ретестов оказывался недостаточно стабильным. Критики говорили о том, что в идеале данные методики должны обладать надежностью и валидностью в обычном психометрическом смысле, чтобы их можно было использовать и клиницистами, и исследователями. Подчеркивалась также необходимость более широкого определения понятия «жизненные события». По мнению F. Ifeld, список должен включать не только те жизненные события, которые происходят редко и случайно, но и те, которые являются «текущим социальным стрессом», проявляющимся в нашей обыденной жизни [604].

Весь описанный выше психодиагностический арсенал, тем не менее, не получил, широкого распространения в России, поскольку возможности применения зарубежных методик для измерения жизнеспособности неизбежно наталкиваются на проблему так называемого семантического неравенства – недостаточной смысловой эквивалентности признаков при переводе на русский язык. Определенный вклад в решение этой проблемы внесен представителями подхода, обозначенного как кросскультурный. Заслуживают хорошей оценки групповые и индивидуальные эксперименты, показавшие, что жизнеспособность индивидов, семьи и сообщества в целом зависит от расовой и классовой принадлежности, пола, сексуальной ориентации, возраста, места проживания, материального достатка и состояния здоровья [586; 654]. Довольно эффективными оказались и другие измерительные процедуры: биографический метод, интервью, метод фокус-групп и аудиовизуальные методики. Многие из них использовались в междисциплинарном и кросскультурном контекстах.

Однако все эти разработки продемонстрировали лишь пробный консенсус между исследователями в решении психодиагностических проблем изучения жизнеспособности. Для того чтобы решить все накопившиеся вопросы в 2003 году был разработан тест жизнеспособности

CURM (Child and Youth Resilience Measure). Тест состоит из 58 вопросов-суждений, степень согласия с которыми оценивается по 5-ти балльной шкале. По содержанию весь список суждений можно разделить на четыре модуля, отражающих различные факторы жизнеспособности: 1) индивидуальные черты и характеристики; 2) влияние семьи (родственные связи); 3) социальные влияния; 4) культурные и политические факторы.

Наши соотечественники А.В. Махнач и А.И. Лактионова, осуществив пробную адаптацию этого теста на русскоязычной выборке подростков-сирот, в 2005 году представили предварительные результаты исследования жизнеспособности. Авторы отмечали, что по всем шкалам показатели российских подростков были несколько выше, чем среднее значение совокупности (3,5 балла из 5 возможных; среднее значение – 3,4 балла). Наибольшие различия в сравнении с общими значениями были выявлены по следующим суждениям: «Думаете ли вы, что употребление наркотиков и алкоголя поможет вам справиться с проблемами (г – 4,8; ср. знач. – 3,9)?» «Выражаете ли вы открыто несогласие с родителями и старшими по важным для вас вопросам (г – 3,9; ср. знач. – 3,4)?» «Знаете ли вы к кому обратиться за помощью в трудную минуту (г – 3,9; ср. знач. – 3,4)?» «Считаете ли вы себя таким же, как другие (г – 3,9; ср. знач. – 3,4)?» «Думаете ли вы, что ваши родители внимательны к вам и много знают о вас (г – 2,5; ср. знач. – 3,4)?» «Чувствуете ли вы себя уверенно в сложной ситуации (г – 2,9; ср. знач. – 3,3)?»

Качественный анализ интервью с подростками показал, что российские юноши и девушки используют различные стратегии в преодолении выпавших на их долю невзгод.

«Я знаю, что даже если мне плохо сейчас, в будущем будет легче. Я стараюсь думать о том, что если дела хуже некуда сейчас, то мне будет легче в дальнейшем. Я буду радоваться, когда невзгоды останутся позади. Я ругаю себя за то, что не сделала все возможное, чтобы преодолеть трудные времена».

«Я здесь, я такой потому, что работал в этом направлении много лет. Мне потребовалось много времени. Я думаю, что я достиг всего благодаря настойчивости, энергичности, концентрированности и возможно, упрямства» [634].

Еще один вариант психодиагностического инструментария для «измерения» жизнеспособности представлен тестом «Жизнеспособность личности» А.А. Нестеровой. Методика включает 8 шкал: способность к активности и инициативе, способность к самомотивации, эмоциональный контроль и саморегуляция, позитивные когнитивные установки, самоуважение, социальная компетентность и наличие социальной поддержки, адаптивные защитно-совладающие стили поведения, способность организовывать свое время и планировать будущее. Имеются данные о психометрической проверке методики и ее способности адекватно измерять уровень общей жизнеспособности личности и ее структурных компонентов. По обоснованному мнению разработчика теста, высокий уровень жизнеспособности соотносится с выраженными показателями самомотивации, активности, с развитой системой жизненного целеполагания; предопределяет инициативную позицию в попытке разрешить трудную жизненную ситуацию; ассоциируется с чувством удовлетворенности жизнью; характеризуется позитивностью мышления, оптимистичностью восприятия и способностью найти смысл даже в негативных событиях. Высокая жизнеспособность опирается на использование конструктивных адаптивно-совладающих стратегий преодоления жизненных трудностей [319; 320].

Внимание отечественных исследователей к проблеме психодиагностики жизнеспособности весьма позитивный факт, однако пока нет данных о попытках соотнести имеющиеся измерительные инструменты между собой. Разработчики методик признают, что имеющееся разнообразие измерительных инструментов объективно обусловлено концептуальной поливариативностью понимания жизнеспособности (А.А. Нестерова, 2011).

Предпринятая нами попытка создания авторского опросника «Жизнеспособность человека», необходимого для решения исследовательских задач, осуществлялась параллельно с аналогичными отечественными разработками.

3.2. Опросник жизнеспособности человека: разработка и апробация

Разработка стандартизированной методики измерения жизнеспособности, необходимой для решения исследовательских задач, осуществлялась в соответствии с технологией, разработанной Н.А. Батуриным и активно применяемой представителями челябинской психологической школы [45]. Совокупная выборка этапа разработки и апробации методики составила 1938 человек. На разных этапах исследования осуществлялся стратифицированный случайный отбор по полу, возрасту, роду занятий, социальному статусу испытуемых.

На первом, организационном этапе были определены предполагаемые характеристики будущей методики и составлена программа, включающая подробное описание всех исследовательских и психометрических процедур, формулирование цели тестирования, определение совокупности и прогнозирование источников валидности.

На втором, содержательном этапе осуществлялась работа по определению концепта «жизнеспособность человека», формирование выборки содержания и описание ключевой феноменологии. Мы исходили, прежде всего, из обоснованного определения жизнеспособности человека и ее внутренних структурных компонентов, представленных в концептуальной модели и положения о том, что измерение жизнеспособности с помощью предлагаемой методики относится к типу производного измерения, под которым понимается измерение теоретических переменных (концептов) на основе закономерностей, связывающих эти переменные с другими. Производное измерение может быть осуществлено только в случае высокой

теоретической развитости представлений о содержании теоретической переменной (П. Лазарсфельд, 1973). Можно полагать, что понятия «адаптация», «саморегуляция», «саморазвитие», «осмысленность жизни» уже достаточно разработаны в психологии, чтобы стать предметом производного измерения, т.е. выступить в роли конструкторов, формирующих репрезентативную выборку содержания.

Далее осуществлялась предварительная спецификация будущего опросника – стандартизированной методики, включающей четыре шкалы (способности адаптации, способности саморегуляции, способности саморазвития, осмысленность жизни) и предназначенной для измерения жизнеспособности человека как интегративного свойства, а не просто симптомокомплекса отдельных свойств. Очевидно, что эти свойства могут быть измерены уже существующими методиками.

На следующем этапе разрабатывались пункты опросника. Их отбор осуществлялся в соответствии с современной тенденцией сочетания различных подходов при разработке инструментария. Основными методиками в данном случае стали методики отбора релевантного содержания и факторного анализа (А. Анастаси, С. Урбина, 2006). Для создания опросника были отобраны пункты, содержательно соответствующие компонентам жизнеспособности (способности адаптации, способности саморегуляции, способности саморазвития, осмысленность жизни). Общее количество пунктов составило 270 единиц. Дифференциация пунктов с точки зрения их валидности осуществлялась посредством традиционного в таких случаях факторного анализа. Суммарная выборка факторизации включала 856 испытуемых (N=856) в возрасте от 30 до 60 лет, из них 430 мужчин и 426 женщин, работающих в государственной и коммерческой сфере – 438; безработных, представителей «социального дна» – 418.

Полученные в ходе факторного анализа пункты образовали первичную версию опросника жизнеспособности, включающую 106 ключевых вопросов,

распределенных по четырем шкалам (осмысленность жизни, способности саморазвития, способности саморегуляции, способности адаптации) в соответствии с выделенными факторами.

На следующем этапе пробная версия опросника предъявлялась другой репрезентативной выборке испытуемых (не заполнявших тест ранее). Стратификация выборки осуществлялась по аналогичным признакам. Выборка составила 374 человека. Мужчины ($N^1=197$), женщины ($N^2=177$) в возрасте от 32 до 58 лет, работающие – 197; безработные, представители «социального дна» – 177.

Полученные данные были подвергнуты факторизации по методу главных компонент с вращением осей Варимакс. Они свидетельствовали в пользу четырехфакторного решения с информативностью факторов, аналогичной пробной версии опросника (что соответствует теоретической модели жизнеспособности, представленной в «предтеории»). Процент объясняемой дисперсии оказался равным 54,90% (мировая и отечественная психометрическая практика позволяют рассматривать его как допустимый) [425; 699]. Первый, наиболее информативный фактор образовали пункты шкалы «Осмысленность жизни» (27,90%), второй – шкалы «Способности саморазвития» (13,89%), третий и четвертый включали соответственно, вопросы, относящиеся к шкалам «Способности саморегуляции» (8,04%) «Способности адаптации» (5,06%).

Все 106 пунктов продемонстрировали свое соответствие тем шкалам, к которым они были отнесены при разработке опросника. Матрица факторизации представлена в приложении 1.

Качественный анализ полученного факторного решения показал наличие сходства между выделенными факторами и теоретически обоснованными шкалами. Для исключения систематической ошибки измерения, проявляющейся в снижении степени адекватности и полноты охвата содержания измеряемого концепта, было проведено специальное исследование.

Релевантность содержания шкал проверялась посредством вычисления корреляций между шкалами жизнеспособности и соответствующими конструктами, измеряемыми посредством известных стандартизированных опросников: «Адаптивность» А.Г. Маклакова, С.В. Чермянина; «Стили саморегуляции» В.И. Моросановой; «Готовность к саморазвитию» Т.А. Ратановой и «Смыслжизненные ориентации» Д.А. Леонтьева.

При одновременном предъявлении сконструированных нами шкал опросника и полных вариантов выборке взрослых людей (N=50) в возрасте от 35 до 52 лет (23 женщины, 27 мужчин), работающих – 27; безработные, представители «социального дна» – 23, коэффициенты корреляции между релевантными показателями оказались статистически значимыми. Результаты корреляционного анализа представлены в таблице 1. Расчетные матрицы показаны в приложении 2.

Корреляции между шкалами теста «Жизнеспособность человека» и релевантными конструктами

Таблица 1

Названия шкал	Коэффициенты корреляции
Способности адаптации – «Адаптивность»	0,797**
Способности саморегуляции – «Стили саморегуляции»	0,736**
Способности саморазвития – «Готовность саморазвития»	0,699**
Осмысленность жизни – «Смыслжизненные ориентации»	0,842**

Условные обозначения: ** – корреляция значима на уровне 0,01.

На начальном этапе апробации осуществлялась проверка показателей надежности опросника. Выборка этого этапа исследования аналогична выборке, которая использовалась ранее для исключения систематической ошибки измерения: взрослые люди (N=50) в возрасте от 35 до 52 лет (23

женщины, 27 мужчин), работающие – 27; безработные, представители «социального дна» – 23.

Для проверки однородности-согласованности теста мы использовали наиболее простой и известный метод «расщепления» [327]. Полученные результаты по четным и нечетным пунктам опросника сопоставлялись между собой при помощи процедуры корреляционного анализа по Пирсону. Проверка осуществлялась как для опросника в целом, так и для каждой шкалы отдельно.

Данные корреляционного анализа представлены в таблице 2. Расчетные матрицы показаны в приложении 3.

Показатели внутренней согласованности теста «Жизнеспособность человека»

Таблица 2

Жизнеспособность	0, 890**
Способности адаптации	0, 858**
Способности саморегуляции	0, 870**
Способности саморазвития	0, 872 **
Осмысленность жизни	0, 899 **

Условные обозначения: ** – корреляция значима на уровне 0,01.

Анализ стабильности опросника сначала проводился посредством ретеста с интервалом в три недели. Соответствующей проверке были подвергнуты как интегральные показатели по тесту в целом, так и по отдельным шкалам.

Показатели ретестовой надежности по жизнеспособности в целом и по отдельным компонентам высоко значимы. Они показаны в таблице 3 и в приложении 4.

Жизнеспособность	0,897**
Способности адаптации	0,899**
Способности саморегуляции	0,887**
Способности саморазвития	0,898**
Осмысленность жизни	0,901**

Условные обозначения: ** – корреляция значима на уровне 0,01.

Довольно высокие коэффициенты по всем шкалам объясняются, вероятно, тем, что шкалы теста диагностируют глубинные потенциальные свойства человека, мало подверженные изменениям за сравнительно короткий промежуток времени. Этот вывод подтвердила третья серия тестирования, проведенная на данной выборке через 24 месяца. Показатели ретестовой надежности методики несколько снизилась, но остались статистически высоко значимыми.

Валидность опросника «Жизнеспособность человека». Проверка *конструктивной (концептуальной)* валидности методики проводилась на той же выборке в 50 человек. Следует отметить, что она была сопряжена с наибольшими трудностями в силу слабой разработанности в науке, как самого концепта «жизнеспособность», так и отсутствия (на момент разработки методики) отечественного диагностического инструментария, измеряющего переменные, с которыми можно было бы соотнести показатели жизнеспособности как интегративного свойства.

Анализ кросскультурного пространства психологической науки, охватывающего последние два десятилетия, показал, что зарубежными исследователями было предпринято немалое количество попыток создать методики измерения жизнеспособности, однако в связи с методологической и парадигмальной разобщенностью исследователи получали статистически недостоверный разброс данных. Кроме этого, ни для кого не секрет, что при

наличии большого количества диагностических методик по изучению жизнеспособности за рубежом далеко не все из их числа прошли процедуру валидизации и стандартизации.

Следует признать также, что дискуссии по поводу конструктивной валидности тестов, развернувшиеся сразу после ее первого подробного описания в 1955 году, с не ослабляемой энергией ведутся до сих пор. В существующих условиях проверка конструктивной валидности опросника жизнеспособности человека проводилась поэтапно. Первоначально на этапе разработки и обоснования концептуальной модели жизнеспособности человека осуществлялась конкретизация критериев жизнеспособности, дифференциация ее уровней, описание структурных компонентов и функционального содержания.

В дальнейшем формулировалась гипотеза о конвергентной валидности методики, т.е. о предполагаемой корреляционной связи интересующей нас переменной (жизнеспособность) с другими (родственными) переменными. В качестве наиболее пригодной оказалась категория «жизнестойкость», рассматриваемая нами как опорная переменная жизнеспособности и измеряемая адаптированным Д.А. Леонтьевым и Е.И. Рассказовой тестом жизнестойкости С. Мадди [257]. Пригодность этого теста объясняется тем, что изначально предназначенный для диагностики устойчивости к стрессу, в ходе апробации он показал свою применимость в ситуациях привычных для человека, что близко к нашему концептуальному представлению о жизнеспособности (в отличие, например, от других опросников совладания).

Проверка гипотезы с использованием корреляционного анализа Пирсона показала, что жизнестойкость и жизнеспособность коррелируют между собой как на общесистемном уровне, так и на уровне отдельных компонентов (табл. 4). Расчетная матрица интеркорреляций показана в приложении 5.

Конвергентная валидность опросника «Жизнеспособность человека»

Таблица 4

Жизнеспособность – жизнестойкость	0,681**
Способности адаптации – контроль	0,287*
Способности саморегуляции – контроль	0,662**
Способности саморазвития – принятие риска	0,310**
Осмысленность жизни – жизнестойкость	0,583**
Принятие риска – осмысленность жизни	0,398**

Условные обозначения: ** – корреляция значима на уровне 0,01,
* – корреляция значима на уровне 0,05.

Как видно из таблицы, общий показатель жизнеспособности положительно связан с показателем жизнестойкости, подтверждая мнение С.Мадди о том, что жизнестойкость является основой жизнеспособности человека. Полученный коэффициент корреляции оказался умеренно высоким, что свидетельствует о достаточном уровне его валидности и в то же время исключает дублирование. Получены положительные зависимости между шкалой контроля теста жизнестойкости и шкалами саморегуляции и адаптации теста жизнеспособности, шкалы принятия риска и шкалы саморазвития. Шкала «Осмысленность жизни» положительно связана с общим показателем жизнестойкости, что свидетельствует о значимой роли этого свойства в поддержании жизненной стойкости и жизнеспособности человека. Тем самым была подтверждена *конвергентная валидность* опросника.

В качестве еще одного конструкта, пригодного для проверки конвергентной валидности теста жизнеспособности, можно рассматривать чувство связности – понятие, используемое в теории салютогенеза, разработанной А. Antonovsky [528; 529]. Для диагностики чувства связности была использована шкала чувства связности, являющаяся адаптированным вариантом теста SOC А. Antonovsky (адаптация Е.Н. Осина).

Корреляционный анализ по Пирсону на той же выборке подтвердил наличие значимых связей между всеми компонентами жизнеспособности и шкалой чувства связности: 0, 590** – для общей жизнеспособности, 0, 444** – для шкалы «Способности адаптации», 0,436** – для шкалы «Способности саморегуляции», 0, 351** – для шкалы «Способности саморазвития», 0,333** – для шкалы «Осмысленность жизни». Матрица интеркорреляций представлена в приложении 6.

Корреляция общего показателя жизнеспособности и чувства связности несколько ниже, чем для теста жизнестойкости. На наш взгляд, этот факт можно объяснить следующим образом. Несмотря на определенное сходство содержания концептов «жизнестойкость» и «чувство связности», выражающуюся в том, что в обоих случаях речь идет о факторах противостояния и движении вперед, последние исследования жизнестойкости продемонстрировали положительную роль жизнестойкости не только в стрессовой ситуации. Высокий уровень жизнестойкости связан с воображением и креативностью в обычных условиях, что в определенной степени соответствует нашей модели жизнеспособности. В этом плане концепт «жизнестойкость» представляет большую релевантность относительно жизнеспособности по сравнению с чувством связности.

На следующем этапе проверки конструктивной валидности (стадия проверки дискриминантной валидности) выдвигалась гипотеза об отсутствии значимой корреляционной связи между жизнеспособностью и некой нерелевантной переменной. Определить такую (или такие) переменные оказалось довольно сложно. В соответствии с концептуальной моделью жизнеспособности, определяющей ее функцию, как не сводимую только к совладанию со стрессовой ситуацией, в качестве дискриминантного опросника неправомерно было бы использовать любой из известных опросников совладания. Способность к совладающему поведению, согласно изложенным выше результатам, в определенной мере характеризует жизнеспособность. Поэтому для проверки дискриминантного содержания

опросника жизнеспособности была использована специальная процедура, основанная на понимании жизнеспособности как способности к решению жизненных задач (в широком смысле). Это позволило использовать в качестве дискриминантной переменной психологическую переменную, обозначаемую как «личность типа А». Одно из обыденных, на наш взгляд, заблуждений относительно жизнеспособности заключается в том, что это свойство обеспечивает эффективное решение задач бытия за счет особого паттерна поведения. Он характеризуется активностью, напористостью, сильно выраженным стремлением к первенству, восприятию жизни как арены конкурентной борьбы, всегда актуальным желанием быть неизменно первым, лучшим, причем не только в профессии, но и во всех делах, включая разного рода хобби.

В соответствии с дискриминативной гипотезой жизнеспособность не будет иметь значимой связи с показателем выраженности поведения типа А.

Для диагностики особенностей «личности А» использовался опросник, предложенный Д. Дженкинсом, адаптированный А.А. Гоштаутасом. Результаты корреляционного анализа представлены в таблице 5.

Дискриминантная валидность опросника «Жизнеспособность человека»
(по данным корреляции с опросником Д. Дженкинса)

Таблица 5

Выраженность поведения типа А – общая жизнеспособность	- 0,150
Выраженность поведения типа А – способности адаптации	0,240
Выраженность поведения типа А – способности саморегуляции	- 0,181
Выраженность поведения типа А – способности саморазвития	0,196
Выраженность поведения типа А – осмысленность жизни	- 0,222

Поскольку коэффициенты корреляции валидизируемого опросника с конвергирующими тестами значимо выше, чем с дискриминатным тестом,

можно считать концептуальную (конструктивную) валидность опросника жизнеспособности удовлетворительной.

Критериальная валидность теста жизнеспособности человека была обоснована сопоставлением его показателей с данными, полученными на основе объективных (внешних) критериев жизнеспособности человека посредством метода крайних групп. В соответствии с нашей моделью таким критерием является решение основных жизненных задач периода зрелости: социальное и профессиональное самоопределение, создание семьи и осуществление общественно-полезной деятельности (по Б.Г. Ананьеву). Данный этап апробации опросника потребовал стратификации выборки по критерию решения жизненных задач. Исходя из этого, были сформированы две новые выборки по принципу крайних групп: $N^1=24$ и $N^2=27$. В первую вошли испытуемые, характеризующиеся как представители «социального дна». Они не имели определенного места жительства, семьи и работы (так называемые «бомжи») и были определены как условно «нежизнеспособные», т.е. не решившие жизненные задачи зрелости. Вторая выборка включала «добропорядочных» граждан, имеющих стабильную семью, работу, детей. Эти испытуемые относились к условно «жизнеспособным», соответственно решившим обозначенные выше задачи.

Для обработки результатов использовался непараметрический критерий Манна-Уитни. Статистическая значимость различий в показателях жизнеспособности двух групп испытуемых подтвердилась данным критерием (эмпирическое значение критерия Манна-Уитни $U=78,500$). Расчетная матрица показана в приложении 7.

Социальная желательность теста. Основная проблема измерения личностных качеств человека посредством стандартизированных опросников связана, как известно, со снижением достоверности ответов вследствие действия фактора социальной желательности. Появление социально одобряемых ответов может быть обусловлено не только сознательной фальсификацией, но и неосознанным желанием не быть «белой вороной», не

выглядеть «хуже других». Важным стимулом к социально одобряемым ответам служит установление человеком зависимости собственного благополучия от результатов исследования. Иногда действие подобной установки может быть настолько сильным, что определяет едва ли не каждый ответ. Исходя из этого, в современных психометрических исследованиях принято устанавливать, насколько данная методика подвержена влиянию фактора социальной желательности.

Для проверки социальной желательности опросника потребовалась еще одна выборка испытуемых, не участвовавших ранее в опросе. Выборка включала 35 человек: $N=35$, где 17 мужчин ($N^1=17$) и 18 женщин ($N^2=18$) в возрасте от 30 до 40 ($N^1=18$), от 40 до 60 ($N^2=17$), работающих – 19, представителей «социального дна», безработных – 16. Обследованным было предложено сначала ответить на вопросы теста искренне, а затем попытаться «обмануть» его и постараться получить максимально высокие баллы. Искренние и социально желательные ответы сопоставлялись между собой. Расчетная матрица представлена в приложении 8. Большая часть реальных и «желательных» пунктов опросника значимо коррелирует между собой, что позволило предположить согласованность изменений социально желательных ответов по сравнению с искренними. Следовательно, при использовании опросника «Жизнеспособность человека» в ситуациях высокой социальной желательности следует игнорировать очень высокие показатели.

Стандартизация опросника. Выборка стандартизации составила 522 человека: $N=522$, где 260 мужчин ($N^1=260$) и 262 женщины ($N^2=262$); рабочие ($N^1=75$), служащие ($N^2=79$), безработные ($N^3=71$), работники бизнес-структур ($N^0=76$), управленческие работники ($N^1=76$), люди без определенного места жительства ($N^{''}=68$), военнослужащие ($N^{'''}=77$), в возрасте от 30 до 40 ($N^1=173$), от 41 до 51 ($N^2=169$) от 52 до 60 ($N^3=180$). Таким образом, можно считать, что данная выборка репрезентативна.

Распределение показателей жизнеспособности по критерию Колмогорова-Смирнова не отличается от нормального (приложение 9). Выраженность жизнеспособности в среднем не различается у мужчин и женщин, что может рассматриваться как некоторая неожиданность, но на наш взгляд, соответствует моделирующему представлению о жизнеспособности, не сводимой к продолжительности жизни.

В процессе стандартизации опросника были рассчитаны средние значения и стандартные отклонения для жизнеспособности и каждого из ее компонентов. Они представлены в таблице 6.

Средние значения и стандартные отклонения теста «Жизнеспособность человека»

Таблица 6

Нормы	Жизнеспособность	Способности адаптации	Способности саморегуляции	Способности саморазвития	Осмысленность жизни
Среднее	203,18	73,36	36,02	51,22	41,73
Стандартное отклонение	32,39	13,77	5,98	9,06	8,7

Полученные результаты были переведены в стандартную 10-и балльную шкалу стенов, которая представлена в таблице 7.

Перевод «сырых» значений опросника «Жизнеспособность человека» в стенов

Таблица 7

Стенов	1	2	3	4	5	6	7	8	9	10
«Сырые» значения	119	136	153	170	187	204	221	238	255	272
	135	152	169	186	203	220	237	254	271	288

При разработке опросника не были однозначно определены нормы для высокого, среднего и низкого уровня жизнеспособности. Однако результаты использования теста и проверка его социальной желательности позволяют утверждать, что показатели жизнеспособности не должны быть слишком

высокими. Предельные значения жизнеспособности (близкие к 288 баллам) свидетельствуют о влиянии на результаты фактора социальной желательности и о намерении испытуемых выглядеть в более благоприятном свете.

Таким образом, апробация опросника «Жизнеспособность человека» позволяет утверждать, что он является надежным и валидным средством психологической диагностики, результаты которого не зависят от пола испытуемых. Проверка психометрических показателей методики позволила уточнить ее спецификацию.

Опросник включает 106 пунктов, распределенных по четырем шкалам: способностей адаптации, способностей саморегуляции, способностей саморазвития и осмысленности жизни. Текст опросника и ключ для обработки результатов представлены в приложении 10.

Обработка результатов. Для подсчета баллов ответам на положительные пункты присваиваются баллы от 3 до 0 («да» – 3 балла, «скорее да, чем нет» – 2 балла, «скорее нет, чем да» – 1 балл, «нет» – 0 баллов), ответам на отрицательные пункты присваиваются баллы от 0 до 3 («да» – 0 баллов, «скорее да, чем нет» – 1 балл, «скорее нет, чем да» – 2 балла, «нет» – 3 балла). Затем суммируются показатели для каждой шкалы и общий балл жизнеспособности.

Спецификация опросника. Опросник «Жизнеспособность человека», разработанный на основе авторской концептуальной модели, предназначен для оценки показателя жизнеспособности человека зрелого возраста (ориентировочно от 30 до 60 лет) как интегральной способности к сохранению собственной системной целостности, которая позволяет успешно решить основные жизненные задачи этого возрастного периода. Выраженные показатели по опроснику означают легкость приспособления к существующим в обществе требованиям и критериям оценок за счет присвоения норм и ценностей общества, свидетельствует о самостоятельности и гибком реагировании на изменение условий,

независимости, легкости овладения новыми видами деятельности, уверенности и успешности. Высокая жизнеспособность соотносится с желанием человека познавать себя и самосовершенствоваться, его убежденностью в том, что все, что с ним случается, способствует его развитию за счет знаний, извлекаемых из опыта. Такой человек готов действовать даже при отсутствии надежных гарантий успеха, считая простое стремление к психологическому комфорту и личной безопасности обедняющими человеческую жизнь. Жизнеспособный человек удовлетворен своей жизнью, воспринимает ее как интересную, эмоционально насыщенную, имеет четкие цели, придающие его жизни осмысленность и временную перспективу. Высокие показатели по опроснику в целом присущи людям, состоящим в благополучном браке, имеющим хорошие взаимоотношения с собственными детьми, профессионально состоявшимся, не имеющим аддикций и проблем с законом.

Для проверки способности опросника измерять интегральный показатель жизнеспособности, не сводимый к простой сумме ее компонентов, было проведено дополнительное исследование. Использовалась выборка предыдущего этапа разработки пунктов опросника (374 человека в возрасте от 32 до 58 лет, работающие в государственной и коммерческой сфере – 197; безработные, одинокие, представители «социального дна» – 177), которая подверглась процедуре иерархического кластерного анализа.

Посредством кластеризации сформировано пять классов (выборок) в соответствии со следующими классификационными признаками: 1) испытуемые с низкими показателями всех четырех компонентов жизнеспособности ($N^1=40$); 2) испытуемые с высоким показателем по одному компоненту «способности адаптации» ($N^2=35$); 3) испытуемые с высокими показателями по двум компонентам: «способности адаптации», «способности саморегуляции» ($N^3=48$); 4) испытуемые с высокими показателями по трем компонентам: «способности адаптации», «способности саморегуляции»,

«способности саморазвития» ($N^{3/4}=27$); 5) испытуемые с высокими показателями по всем четырем компонентам: «способности адаптации», «способности саморегуляции», способности саморазвития», «осмысленность жизни» ($N^{\circ}=55$).

Затем отдельно по каждой выборке определялось процентное соотношение испытуемых, различающихся по общей жизнеспособности в соответствии с объективным нормативно-ролевым критерием, репрезентирующим решение человеком жизненных задач зрелости. Процедура дифференциации была аналогична той, которая использовалась на этапе проверки критериальной валидности теста. Представители «социального дна» представлялись как не решившие жизненные задачи, а «добропорядочные» граждане, имеющие семью и работу, соответственно, решившие обозначенные выше задачи. Полученные результаты систематизированы в таблицах 8, 9. Описательные статистики представлены в приложении 11.

Соотношение компонентов жизнеспособности с ее объективным критериальным признаком (решение жизненных задач)

Таблица 8

Компоненты жизнеспособности (показатели)				Решившие жизненные задачи (в %)
Способности адаптации	Способности саморегуляции	Способности саморазвития	Осмысленность жизни	
низкий	низкий	низкий	низкий	21
высокий	низкий	низкий	низкий	25
высокий	высокий	низкий	низкий	31
высокий	высокий	высокий	низкий	62
высокий	высокий	высокий	высокий	100

Значимые различия объективного критериального признака жизнеспособности в зависимости от количественной выраженности ее компонентов

Таблица 9

Сравниваемые выборки	Эмпирическое значение χ^2 - критерия, уровень значимости
	Решение жизненных задач по оценкам экспертов
N ¹ и N ²	не значимы
N ² и N ³	не значимы
N ³ и N ^{3/4}	22,413 при p<0,05
N ^{3/4} и N ⁰	25, 190 при p<0,05

Значимость различий в процентных долях по всем критериям выявлена между испытуемыми выборками N³ и N^{3/4} (p<0,05), N^{3/4} и N⁰ (p<0,05). Данный факт позволяет заметить, что интегративный эффект впервые проявляется в поле, образованном, как минимум, тремя высоко выраженными показателями компонентов и отсутствует, если в сравниваемых выборках высоко выражены один или два компонента (незначимые различия между выборками N¹ и N², N² и N³). Полученные результаты свидетельствуют о пригодности разработанного опросника для измерения жизнеспособности человека как интегральной характеристики, не сводимой к простой сумме ее элементов, а обеспечивающей новый синергетический эффект, значительно превосходящий эффект каждого из этих элементов. Выявлено также, что синергетические тенденции действуют в пределах достаточно высокой количественной выраженности отдельных составляющих жизнеспособности и усиливаются с повышением значений ее показателей.

Несмотря на удовлетворительные психометрические характеристики опросника, обеспечивающие его пригодность для решения задач данного исследования, предстоит еще проверка экологической валидности теста, в частности исследование связей жизнеспособности с успешностью различных видов деятельности. Кроме этого, следует учесть и такой факт. Российские исследования, осуществленные в последние два года, обогатили

диагностический арсенал жизнеспособности: А.А. Нестеровой разработан тест «Жизнеспособность личности», прошедший психометрическую проверку и используемый для измерения жизнеспособности молодежи в ситуации потери работы [320], прошел адаптацию тест жизнеспособности детей и подростков (А.И. Лактионова, А.В. Махнач) [291]. Поэтому, несмотря на различную парадигмальную приверженность авторов этих методик и определенный разброс возрастных параметров, возможна дальнейшая работа по повышению качества психометрических показателей диагностического инструментария жизнеспособности на основе использования более точных конструктов.

3.3. Качественные методы исследования жизнеспособности: автобиографический нарратив, проективные и психосемантические техники, «поэтический» метод

Особенности жизнеспособности как психологического феномена и традиции интегративной методологии предполагают использование не только классических методов «объективации субъективного», но и неких дополнительных инструментов. В рамках данного исследования это пожелание реализуется посредством сочетания количественных (описанных выше) и качественных методов, среди которых особенно эвристичным нам представляется нарратив. Целесообразность и корректность использования нарративного принципа в исследовании жизнеспособности человека связаны с онтологически «укорененной» природой жизнеспособности, а допустимость сочетания классических и неклассических методов познания в рамках одного исследования – «демократичностью» постнеклассической науки, которая ввела принцип самоорганизации, не отменяющий тех принципов, по которым функционирует наука классическая. Возможность сосуществования принципов предполагает и сосуществование методов.

Нарративный принцип, довольно широко применяемый в современной постнеклассической психологии, позволяет не только понять смыслы

поступков людей, но и причины происходящих событий. Не случайно, нарративы считают одновременно моделями мира и моделями собственного «Я». Т. Sarbin, один из преданных сторонников нарративного подхода, рассматривает жизненную историю как такой способ описания действий в пространстве и времени, который организует наши фантазии, мечты, невысказанные мысли, планы, воспоминания и даже любовь и ненависть. Нарративы рассматриваются как последовательности, которые изменяются во времени по направлению к желаемому конечному состоянию, что выражается в их качественной неоднородности.

Нарратив прогресса, например, свидетельствует о каких-то улучшениях и человек, который рассказывает подобную историю, может сказать: «Я учусь преодолевать свою застенчивость и становиться более открытым и дружелюбным». Нарратив регресса характеризуется альтернативной направленностью в сторону ухудшения жизни и невозможностью контролировать события. Наконец, в нарративе стабильности человек остается неизменным по отношению к значимому конечному состоянию. Человек, вовлеченный в подобную историю, мог бы сказать: «Я все также привлекателен, как и раньше» [671].

В литературе описываются также и другие виды нарративов. Например, защитные – действия персонажа мотивируются защитой предшествующего положения дел (меня незаслуженно обвинили, меня незаконно уволили). С точки зрения защитных нарративов, вся жизнь воспринимается как череда невзгод, неприятностей и их преодоления. Существующее положение вещей не рассматривается как проблематичное, проблематично сохранение его существования перед лицом неприятностей. В проактивных нарративах у персонажа возникают намерения, переходящие в стадию планирования (мне нужно было выжить или спастись). Жизнь здесь рассматривается как последовательность намеренных стремлений к чему-либо лично значимому и попыток совладания с проблемами. Склонность строить я-нарративы определенным образом (проактивным, защитным или каким-либо

другим) может, гипотетически, обуславливать образ жизни человека (А.М. Улановский, 2006, 2007).

В психологии известны и другие модели нарративов (В.В. Знаков, 2007; Е.С. Калмыкова, Э. Мергенталер, 2002; Bruner, 2002; Hevern, 2012; Murray, 2012; Frye, 1957 и др.).

В нашей работе нарративный подход реализован в форме нарративного интервью и письменного автобиографического нарратива, использованных для изучения индивидуальных особенностей жизненного мира людей зрелого возраста с разными показателями жизнеспособности. Полагалось, что письменная история обеспечит дополнительно более высокую цельность повествования за счет минимизации вмешательства собеседника (как в классическом нарративном интервью), а эвристичность нарративного анализа, построенного на выборке испытуемых зрелого возраста, будет достаточной за счет особенностей их психического онтогенеза, который характеризуется стремлением осмыслить прожитую жизнь.

Была разработана специальная процедура исследования, включающая ряд этапов. На первом этапе моделировалась матрица нарратива. В соответствии с теорией валюации, предполагалось, что конструируя нарратив, человек ведет себя как «мотивированный рассказчик». Это означает, что люди, будучи пристрастными рассказчиками, избирательно сосредоточены на событиях, которые важны для них в мотивационном плане. Они описывают эти события более ярко. Особенно значимыми мотивами в данной теории признаны стремление к самоутверждению и стремление к близости и единению, которые, с нарративной точки зрения, соответствуют двум основным типам историй: истории о деяниях героя и истории любви. Типичной формой валюации служит утверждение – основная единица текста [578].

Валюации формулировались нами при помощи открытых вопросов, направленных на то, чтобы извлечь из прошлого, настоящего и будущего смысловые единицы, значимые для испытуемого.

На следующем этапе осуществлялась сортировка историй как единиц нарративного анализа с учетом операциональных характеристик и маркеров нарратива (Е.С. Калмыкова, Э. Мергенталер, 2002). Был произведен отбор категорий анализа – смысловых единиц, формирующих его ограничительные и содержательные рамки в соответствии с основными требованиями к техническим характеристикам этих категорий – их соответствием определенной концептуальной модели и универсальностью. Согласно базовым положениям теории психологических систем, определяющей в концептуальной модели жизнеспособности («предтеории») специфику становления индивидуального жизненного мира (В.Е. Ключко, 1998 и др.), были выделены следующие смысловые категории: образ мира, образ жизни, особенности становления многомерного мира человека. Данные смысловые категории анализировались в контексте их универсальности с позиции модальности и жанра (Frye, 1957). При исследовании нарративов в современной психологии часто используется классификация жанров, включающая такие способы символизации жизненного опыта, как комедия, роман, трагедия, ирония, соотносимые со временами года.

Комедия уподобляется весне, сменяющей суровую зиму: за вызовами и страданиями следует социальная гармония и счастливое окончание истории. Роман соотносится с летом – ярким, солнечным, красочным, лишь изредка омрачаемым тучами, непогодой. В своей основе он есть драма самоидентификации, символизируемая выходом героя за пределы чувственного опыта, победой над ним. Это драма триумфа добра над злом и пороком, света над тьмой. Трагедия сравнивается с осенью, когда увядание жизни предвещает наступление смерти – зимы. Личные пороки и недостатки приводят к утрате счастья и положения в обществе, поражению или уничтожению главного героя. Трагедия жизни – это не проблема страдания, а проблема трагической судьбы, сплетения добра и зла, противоречия жизни. Трагическое происходит тогда, когда к неизбежной гибели идет что-то хорошее и прекрасное, вовлекается в пагубный для человека конфликт.

Ирония похожа на зиму, дающую всем понять, что человек не властен над смертью: главный герой терпит поражение перед непреодолимыми препятствиями и безнадежностью ситуации, не сумев реализовать свои ожидания и мечты. Ирония предполагает, что все может быть осмеяно, нет ничего святого, все обесценено [578]. В целом, использование нарративного принципа предполагало возможность выделить, описать и обобщить наиболее важные, сущностные характеристики жизненного мира людей с разными показателями жизнеспособности.

Значимую информацию об индивидуальных различиях в жизнеспособности можно получить посредством проективных методов, основанных на том, что в многозначной ситуации со слабо структурированными стимулами поведение детерминировано аффективно-потребностной сферой человека и информативно в отношении его индивидуально-психологических свойств (П.Ф. Бурлачук, 1997; Д.А. Леонтьев, 1998; Е.Т. Соколова, 1980). Конечно, следует иметь в виду и ограничения в использовании проективных методик, связанные с их низкой надежностью и валидностью. Однако, как замечает Е.Т. Соколова, это ограничение будет незначительным, если допустить, что критерии валидности и надежности, разработанные для традиционных тестов, вообще не применимы в данном случае. Более того, учитывая потребности практики и тенденции развития исследовательского инструментария на современном этапе, можно прогнозировать постепенное сближение проективных методик с тестами [406]. В настоящее время проективные методы продуктивно используются, в частности, в ходе разработки методик психодиагностики динамики личности и группы (В.Г. Грязева-Добшинская, 2008).

Для решения задач нашего исследования был использован проективный тест «Дерево» К. Коха. Целесообразность использования этого теста для исследования индивидуально-психологических проявлений жизнеспособности человека, на наш взгляд, оправдана символическим содержанием дерева. Известно, что символика дерева использовалась

людьми издавна. В своей фундаментальной форме, форме креста она присутствует во многих языческих, иудаистских, христианских верованиях, легендах, мифах. Выбор дерева, репрезентирующего человеческую психику, по мнению изобретателя теста К. Коха, связан с интерпретацией дерева как символа роста, жизни, продолжения рода, могущества, символа живого человека в отличие от «мертвой» статуи. «Дерево представляет неистощимую жизнь, а потому эквивалентно символу бессмертия», – такая интерпретация дерева встречается в словаре символов [202, с. 171].

Самим К. Кохом подчеркивалось, что наиболее ценным является сочетание теста "Дерево" с другими диагностическими методиками, т.е. важны не сами по себе результаты, а то, что они проливают свет на значение содержания результатов исследования другими методами. Следует, справедливости ради, отметить, что упоминаний о совместном, одновременном использовании теста "Дерево" с другими методиками в литературе нами не обнаружено. Однако, поскольку изучение человека и развитие психологии движется сегодня по пути все большего сближения с другими отраслями современной науки, возникает необходимость некоего общего языка, способного точно и адекватно описать мир как психических, так и природных явлений. Исследователи отмечают, в связи с этим, что использование геометрии в теоретической и практической психологии возможно и оправданно, тем более что рисунок является графическим продуктом проективного теста, который можно оценивать количественно с помощью геометрических построений (В.П. Яшин, 1998).

Поскольку метод проекции К. Коха разработан в русле психоаналитической традиции, функции этого метода в нашем исследовании ограничиваются выделением ориентиров тех глубинных преобразований инстинктивных влечений под воздействием социальных и культурных требований среды, которые выступают в качестве причин, затрудняющих индивидуально-своеобразное структурирование жизненного мира. Неопределённость тестовых условий интерпретируется как снятие давления

реальности, в отсутствие которого человек проявляет не конвенциональные, а внутренне присущие ему способы поведения. Соответственно, ставится задача выявления таких переменных, которые могли бы послужить ориентирами для определения набора признаков в типологии жизнеспособности при условии их достаточной релевантности набору соответствующих признаков, выявленных при помощи других методов.

Постнеклассическая, трансперсональная психология использует особый язык репрезентации моделей человеческого бытия и его существенных признаков. Это язык транскомуникации, кардинально отличный от языка обычной коммуникации, в которой наиболее ярко проявляются конвенции и стереотипы. Соответственно, в исследовании жизнеспособности может быть использована оригинальная проективная психосемантическая техника «Метод моделирования коммуникативных миров личности» (ММКМ), предложенная и валидизированная В.И. Кабриным [436]. ММКМ разработан на основе единства коммуникативного подхода, теории транскомуникации и концепции коммуникативного мира как модели жизненного мира человека, т.е. на тех основаниях, которые близки теоретико-методологическим основаниям нашего исследования. Они соответствуют достаточно универсальным постнеклассическим принципам, согласно которым межличностная и внутриличностная коммуникация рассматриваются как формы самореализации и саморазвития человека в смыслотворческом процессе.

В ММКМ воспроизводятся и реконструируются базовые координаты жизненного мира как хронотопические пространства, представленные в единстве коммуникативного пространства и времени. Коммуникативное пространство имеет интраперсональную (интересы, темы, партнеры) и интерперсональную (партнеры, обозначенные их существенными для респондента характеристиками) представленность, проявляющуюся в единстве с коммуникативным временем («ретроспектива», «актуальность», «перспектива»). Другими словами, обе смысловые линии (интересы и

партнеры) анализируются в контексте прошлого, настоящего и будущего, а ретроспектива, актуальность и перспектива фиксируются в пространстве проблем и партнеров. Посредством ММКМ могут быть выделены ряд специфических невербальных и вербальных показателей жизненного мира человека, его индивидуальных хронотопических характеристик: «вектор роста», «позитивные переживания», «негативные переживания», «вектор переживания», «креативный транс» и т.д. Каждый показатель имеет 5 модификаций с различными направлениями интерпретации (по партнерам, темам, вербальному трансу, стрессу и в целом), что позволяет получить в итоге 25 первичных экспресс-значений параметров.

В ходе проверки валидности методики были получены два универсальных фактора, обозначенных как фактор коммуникативного стресса (К-стресс) и фактор коммуникативного трансa (К-транс), связанные с варьированием в структурах параметров тематики и партнерства, условно обозначаемых как: Ито – значимость темы, обсуждаемой с самым большим количеством партнеров; Птц – перспективная значимость избранных темы и партнера; Сто – значимость партнера, с которым обсуждается наибольшее количество тем. Посредством корреляционного анализа установлены содержательные связи, по которым эти факторы фундаментально различаются. Для первого характерны связи с самосенситивностью по САТ, пассивной адаптивностью (по Р. Кеттеллу), внутренним напряжением (отклонение от АТ-нормы по цветовому тесту М. Люшера), низкой энергетикой (коэффициент вегетации по цветовому тесту). Для второго, соответственно, – с интуитивной сложностью, широтой мировоззрения, с самореализацией (позитивные представления о природе человека, общая синергия, ценности самоактуализации по САТ), с общей открытостью (по Р. Кеттеллу).

Для решения задач нашего исследования наиболее важным оказался фактор коммуникативного трансa (К-транс), который был обозначен как общий транскоммунитивный потенциал. Его невербальный показатель,

определялся в ходе контент-анализа как произведение Ито и Птц (для испытуемых гуманитарной направленности) и произведение Сто и Птц (для испытуемых технической направленности). Кроме этого невербального показателя рассмотрению подвергались составляющие семантических полей К-транса и К-стресса, стресс-транс-формации (СТФ) и транс-стресс-формации (ТСФ). В первом случае единицами счета являлись односложные слова, отвечающие соответствующей семантике, во втором – связные словосочетания, содержащие биполярную пару различной направленности [436].

Специфика феномена жизнеспособности, заключающаяся в его глубокой бытийной укорененности, требует, как отмечалось выше, специфического языка для описания результатов. Это особый язык, который позволит объективно научно и эмоционально «живо» представить этот феномен. Наука, безусловно, привыкла говорить «сухим» языком абстракций и верификаций, но ведь речь идет о живом человеке. Поэтому, как не вспомнить слова Г. Олппорта о языке красочных образов-метафор, который часто лучше описывает живую психологию живого человека, чем научная психология [332]. Не только исследовать, но и описывать человеческое психическое можно по-разному. Предложенный В.А. Мазиловым принцип поэтической («пойетической») психологии предоставляет возможность создавать научные тексты не только языком понятий, но и языком метафор и образов, в котором сближаются междисциплинарные ориентиры психологического и филологического познания. Ориентация на этот принцип позволяет нам относительно оправданно использовать в данной работе элементы художественного жанра, представленного в литературных отрывках поэтического или прозаического содержания, иллюстрирующих различные грани жизнеспособности человека, посредством «языка поэта, который уже выполнил за психолога всю работу» (К. Юнг, 1993).

Результаты научно-методического исследования, представленные в третьей главе диссертации, позволяют сделать следующие выводы.

1. Анализ существующих в современной зарубежной науке стандартизированных методов исследования жизнеспособности при достаточном их разнообразии показал низкую психометрическую надежность этих инструментов и продемонстрировал значение языковых трудностей, препятствующих использованию данного инструментария в межкультурном контексте.

2. Отечественный психодиагностический аппарат для измерения жизнеспособности представлен тестом жизнеспособности детей и подростков CURM (Child and Youth Resilience Measure), адаптацию которого на русскоязычной выборке осуществили А.В. Махнач и А.И. Лактионова. Еще один вариант – тест «Жизнеспособность личности» с хорошими психометрическими характеристиками (А.А. Нестерова, 2011). Имеющееся разнообразие измерительных инструментов объективно обусловлено концептуальной полиморфностью трактовок жизнеспособности.

3. Создание авторского опросника «Жизнеспособность человека», необходимого для решения исследовательских задач, осуществлялось параллельно с аналогичными отечественными разработками. Осуществлена проверка конвергентной, дискриминантной и критериальной валидности методики, ее социальной желательности, показателей надежности (однородности-согласованности, стабильности), проведена процедура стандартизации, исследованы гендерные различия в показателях общей жизнеспособности и ее компонентов. Апробация опросника показала его достаточную надежность, валидность и эвристические возможности для решения задач исследования жизнеспособности человека.

4. Поскольку опыт разработки стандартизированных методик не может полностью обеспечить комплексное исследование жизнеспособности человека, эта проблема разрешается посредством интеграции естественно-научной и гуманитарной исследовательских парадигм через сочетание количественных и качественных методов.

5. Качественные методы исследования жизнеспособности могут быть представлены методиками, которые следуют традициям нарративного подхода, позволяющего рассмотреть жизнеспособность человека в онтологическом контексте становления его жизненного мира. Для решения этой задачи разработана специальная процедура исследования, основанная на теории валуации и классификации жанров нарратива.

6. Обоснована правомерность, возможность и эвристичность проективного метода «Дерево Коха» для исследования индивидуально-типологических проявлений жизнеспособности человека. Целесообразность использования этого теста в данном случае оправдана символическим содержанием дерева, репрезентирующим живого человека в отличие от «мертвой» статуи. В данном исследовании функции метода ограничены выделением ориентиров тех глубинных преобразований инстинктивных влечений, которые касаются способов установления контактов с внешней средой (как проявлений информационного обмена, присущего открытым самоорганизующимся системам) и специфического реагирования на стресс.

7. Показаны возможности психосемантической техники «Метод моделирования коммуникативных миров личности» (ММКМ) для исследования роли коммуникации как средства реализации жизнеспособности. Методика построена на принципах коммуникативного подхода, согласно которым межличностная и внутриличностная коммуникация могут быть рассмотрены как формы самореализации и саморазвития человека в смыслотворческом процессе.

8. Аргументирована возможность описания данных исследования жизнеспособности человека посредством поэтического («пойетического») метода, позволяющего создавать научные тексты не только языком понятий, но и языком метафор, в котором сближаются междисциплинарные ориентиры психологического и филологического познания.

ГЛАВА 4. ЭМПИРИЧЕСКОЕ ИССЛЕДОВАНИЕ ЖИЗНЕСПОСОБНОСТИ ЧЕЛОВЕКА: ФЕНОМЕНОЛОГИЯ, СТРУКТУРА, СРЕДСТВА, ПРЕДИКТОРЫ, ФАКТОРЫ, КРИТЕРИИ, ГЕНЕЗИС, ЗАКОНОМЕРНОСТИ И МЕХАНИЗМЫ

4.1. Феноменологические характеристики жизнеспособности

В ходе исследования феноменологических характеристик жизнеспособности человека, прежде всего, проверялась гипотеза о том, что феномен жизнеспособности континуален феномену беспомощности. Если существуют значимые различия по всем диагностическим критериям беспомощности в выборках беспомощных и жизнеспособных, то феномены «беспомощность» и «жизнеспособность» можно рассматривать как континуальные. Диагностические критерии беспомощности были выделены и обоснованы Д.А. Цириг в концепции личностной беспомощности [480]. Поскольку беспомощность континуальна самостоятельности, различия по данным критериям в выборках жизнеспособных и самостоятельных будут не значимы.

Общая выборка этого этапа исследования составила 388 человек в возрасте от 32 до 56 лет. Из них женщин – 200 человек, мужчин – 188 человек; работающих в государственной и коммерческой сфере – 198; безработных, одиноких, представителей «социального дна» – 190. Для проверки гипотез был использован авторский опросник «Жизнеспособность человека» и комплекс стандартизированных методик, предназначенных для диагностики показателей беспомощности (опросник депрессивности Э. Бека; тест на оптимистический атрибутивный стиль Т.О. Гордеевой, опросник Г.Н. Казанцевой для изучения общей самооценки; методика измерения уровня тревожности Тейлора). Исследование проводилось в несколько этапов.

На первом этапе осуществлялись промежуточные процедуры кластерного анализа на двух выборках. В первую ($N^1=200$) вошли испытуемые с различными показателями жизнеспособности. После

кластеризации, позволившей отделить высокие, средние и низкие оценки по этому параметру, из этой совокупности была сделана одна выборка, включающая объекты с высокими показателями ($n^1=60$). Условно она была обозначена как «жизнеспособные».

Посредством второй кластеризация ($N^2=188$) исходных данных, полученных посредством измерения диагностических критериев беспомощности (самооценка, депрессия, тревожность, атрибутивный стиль), были получены еще две выборки, необходимые для исследования: «самостоятельные» ($n^2=41$) и «беспомощные» ($n^3=49$).

На следующем этапе исследования был осуществлен однофакторный дисперсионный анализ Краскала-Уоллеса, который позволил заметить, что существуют значимые различия в исследуемых выборках по всем четырем диагностическим критериям беспомощности. Результаты дисперсионного анализа представлены в таблице 10. Расчетные матрицы показаны в приложении 12.

Различия по критериям беспомощности в выборках «жизнеспособных», беспомощных», «самостоятельных»

Таблица 10

Категории испытуемых	Средние ранги по диагностическим критериям			
	Самооценка	Депрессивность	Тревожность	Атрибутивный стиль
«Жизнеспособные»	80,07	33,68	64,04	81,83
«Самостоятельные»	126,98	76,34	40,94	117,23
«Беспомощные»	26,84	126,00	123,16	32,83
Значение Н	120,337	122,089	94,971	86,951
Уровень значимости	0,000	0,000	0,000	0,000

Для проверки различий по уровням выраженности признаков (диагностических критериев) на следующем этапе исследования осуществлялось попарное сравнение выборок с использованием критерия Манна-Уитни. Сводные результаты этого исследования представлены в таблицах 11 и 12. Описательные статистики показаны в приложении 13, 14.

Различия в уровнях выраженности признаков беспомощности в выборках «жизнеспособных» и «беспомощных»

Таблица 11

Диагностические критерии беспомощности	Самооценка	Депрессивность	Тревожность	Атрибутивный Стиль
Значение U-критерия	84,000	379,000	67,000	373,500
Уровень значимости	0,000	0,000	0,000	0,000

Значимые различия в уровнях выраженности признаков беспомощности в выборках «жизнеспособных» и «самостоятельных»

Таблица 12

Диагностические критерии беспомощности	Самооценка	Депрессивность	Тревожность	Атрибутивный Стиль
Значение U-критерия	118,000	–	67,000	–
Уровень значимости	0,000	–	0,000	–

Полученные результаты позволяют сделать вывод о существовании значимых различий в модальности всех диагностических критериев беспомощности в выборках «жизнеспособных» и «беспомощных»: у первых преобладает оптимистический атрибутивный стиль, невысокая тревожность; высокая (но не завышенная) самооценка; низкая депрессивность.

У «жизнеспособных» и «самостоятельных» были выявлены отличия по критериям «самооценка» и «тревожность». Самооценка у «самостоятельных» испытуемых более высокая с тенденцией к завышенной, а тревожность более низкая, чем у «жизнеспособных». Можно полагать, что показатели по критериям «самооценка» и «тревожность» у «жизнеспособных» демонстрируют некое движение к среднему оптимуму, что создает условия для большей онтологической гармоничности жизнеспособности по сравнению с самостоятельностью.

Таким образом, получает поддержку частная гипотеза о значимости различий по диагностическим критериям беспомощности в выборках беспомощных и жизнеспособных, т.е. о континуальности феноменов «беспомощность» и «жизнеспособность». Поскольку беспомощность рассматривается как системное качество, определяющее низкий уровень субъектности, это условно выступает как нарушение внутренней целостности, в то время как континуальный феномен (жизнеспособность) может быть интерпретирован как сохранение внутренней целостности. На основании этого, целесообразно судить о правомерности понимания феноменологической сущности жизнеспособности человека как возможности сохранения им собственной целостности.

Что касается второй частной гипотезы о незначимости различий по критериям беспомощности в выборках жизнеспособных и самостоятельных, то она подтвердилась лишь частично. Следовательно, можно полагать, что соотношение феноменов «жизнеспособность» – «беспомощность» строится по принципу полной, однозначной континуальности. В соотношении «жизнеспособность» – «самостоятельность» проявляется частичная континуальность, что свидетельствует об их определенном сходстве, но не тождественности (рис.2).



Рис 2. Соотношение феноменов «жизнеспособность», «беспомощность», «самостоятельность»

Феноменологический аспект исследования был реализован также посредством изучения имплицитных представлений о жизнеспособном человеке.

Задачи эмпирического исследования. При определении задач исследования мы исходили из предположения о том, что анализ содержания обыденных представлений о феномене «жизнеспособный человек», представленного в субъективной системе лексических значений, поможет выделить основные подструктуры, обеспечивающие категоризацию качественных характеристик жизнеспособности как интегрального образования.

Проверка этого предположения осуществлялась посредством психосемантического метода, позволяющего установить определенные отношения между феноменологическими структурами жизнеспособности человека и сознанием субъекта. Основание этих отношений формируется по принципу операциональной аналогии, в соответствии с которым субъективные семантические пространства понятия могут быть рассмотрены как модельная форма репрезентации содержания индивидуального сознания [298].

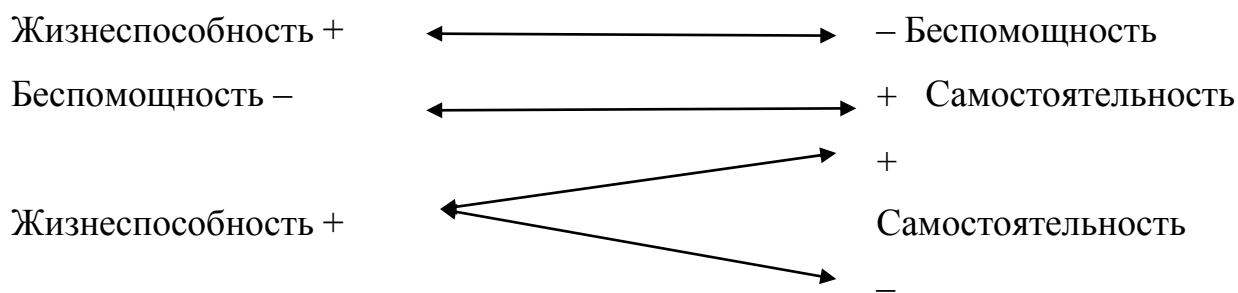
Психосемантический метод хорошо зарекомендовал себя при изучении новых психологических феноменов, не имеющих четких концептуальных оснований. В качестве основных экспериментальных приемов нами использовались ассоциативный эксперимент и метод субъективного шкалирования. Статистическая обработка результатов осуществлялась с помощью частотного и факторного анализа. Целесообразность факторного анализа в данном случае не вызывает сомнения. Это один из распространенных вариантов его использования для уменьшения размерности данных, позволяющий сгруппировать признаки по смысловому (семантическому) сходству, обнаруживая небольшое число независимых параметров, необходимых для описания объекта. Снижение размерности особенно важно тогда, когда исследователь должен построить

предварительную концептуальную схему слабоизученной области явлений. В нашем случае факторный анализ может помочь верифицировать гипотетическую компонентную структуру жизнеспособности человека, полученную путем эксплицитного теоретического анализа.

Характеристика выборки. В исследовании была задействована общая выборка феноменологического этапа исследования (388 человек), характеристика которой дана выше.

Процедура исследования. Исследование состояло из нескольких взаимосвязанных этапов. На первом этапе осуществлялось изучение феноменологических характеристик семантического пространства понятия «жизнеспособный человек». Для выделения объектов семантического анализа использовался ассоциативный эксперимент. Испытуемые получали бланки, на которых было напечатано словосочетание-стимул – «жизнеспособный человек». Им предлагалось записать как можно больше ассоциаций, возникающих в ответ на данный стимул. В качестве ассоциаций выступали как слова, тесно связанные по смыслу с указанным понятием, так и синонимы. В результате эксперимента получено 74 ассоциации.

Анализ результатов. На основе данных ассоциаций было построено семантическое поле, мерой смысловой связи в котором являлось число одинаковых ассоциаций. Частота встречаемости определялась в процентах. Наиболее часто встречающиеся признаки были отнесены к ядру, а единичные ассоциации – к периферии семантического пространства.

Ядро семантического поля составили следующие признаки: имеющий смысл жизни, любящий жизнь, любящий, любимый, способный любить, оптимистичный, осознающий цели жизни, радующийся самой жизни, удовлетворенный жизнью, развивающийся, ответственный, активный, творчески мыслящий, самокритичный, рефлексивный, адаптированный, гибкий, стрессоустойчивый, адекватно реагирующий на ситуацию, неконфликтный, коммуникабельный, реализующий жизненную программу,

объективно оценивающий свои возможности, самостоятельный, управляющий собой.

Движение к периферии семантического пространства осуществлялось в широком диапазоне показателей частотности в процентах от 33 (трудолюбивый), 31 (умный), 30 (уверенный), 28 (здоровый), 25 (гибкий), до 5 (качество жизни). На середину периферии семантического пространства приходились такие признаки, как терпеливый (15), деловой (15), независимый (15), способный (15), напористый (15), беспринципный (15), агрессивный (15), самоактуализирующийся (15), безнравственный (15), нравственный (15), попадающие в точки совпадения частот.

Встречаемость признака «духовный» оказалась очень невысокой – 8%, при значимо более высокой частоте признака «религиозный» – 26%. Примечательно также, что роль нравственности и безнравственности находится на одном уровне и соответствует оценке таких признаков, как терпеливый (15), деловой (15), независимый (15), способный (15), напористый (15), беспринципный (15), агрессивный(15), самоактуализирующийся (15).

Данная закономерность может трактоваться двояко. Во-первых, как проявление недостаточной дифференцированности представлений о жизнеспособности, которая объясняется их аморфностью на уровне обыденной психологии. Во-вторых, как существование определенных качественно-своеобразных проявлений этого феномена, наблюдаемых в повседневной жизни, как наличие в сознании людей неких альтернативных моделей «нравственной» или «безнравственной» жизнеспособности.

Поскольку полученный массив ассоциаций допускал довольно широкий разброс значений частотности, для повышения надежности исследования он был обработан при помощи метода семантических универсалий Е.Ю. Артемьевой. Семантическая универсалия (СУ) – это список выделенных для данного стимула координат, одинаково оцениваемых большинством однородной группы испытуемых. Большая частота

свидетельствует о значимости (не случайности) репрезентации признака в сознании респондентов. Совокупность значимых признаков (семантическая универсалия) определяется на основе заданного критерия значимости (75% встречаемости) и анализируется качественно [34; 393]. После обработки ассоциаций по методу семантических универсалий их количество сократилось до 20.

Задачей следующего этапа исследования стало выявление категориальных структур интегрального феномена «жизнеспособный человек». Этот этап предполагал применение метода субъективного шкалирования, при котором группа испытуемых-экспертов должна была оценить степень близости понятия-стимула и оставшегося массива ассоциаций по шкале от 0 (низшая степень семантического сходства) до 6 (высшая степень семантического сходства). В качестве экспертов выступали преподаватели психологии (N=78) Челябинских вузов и колледжей в возрасте от 30 до 53 лет. Результатом этого этапа явилось построение матрицы объектов, которая подлежала факторному анализу.

Факторный анализ позволил выделить четыре фактора с суммарной дисперсией 72,87%. Наиболее информативный фактор (20, 22%) образован следующими переменными: 0,800 – имеющий смысл жизни; -0, 722 – идущий прямо к цели; 0,704 – оптимист; 0, 664 – радующийся самой жизни; -0, 641 – напористый; 0, 619 – удовлетворенный жизнью; 0, 578 – любящий, умеющий любить; 0,446 – любимый. Данный фактор был обозначен как «осознанное жизнелюбие» на основании максимальной факторной нагрузки переменной «имеющий смысл жизни» и высокой нагрузки переменной «оптимист», а также содержательной интерпретации оставшихся переменных.

Информативным, на наш взгляд, является отрицательный вклад в этот фактор таких параметров, как «идущий прямо к цели» и «напористый», что свидетельствует об осознании того, что цель не всегда оправдывает средства в реализации жизнеспособности. Образ человека, игнорирующего своего

ближнего и все сметающего на пути в стремлении решить поставленные задачи, ассоциируется, скорее с низкой, чем с высокой жизнеспособностью. Значимость другого человека в поддержании собственной жизнеспособности представлена также более высокой факторной нагрузкой переменной «любящий, умеющий любить» в сравнении с переменной «любимый».

Второй фактор, имеющий дисперсию 18,15%, объединил четыре переменные с очень высокими положительными нагрузками: 0,934 – готовый к развитию, саморазвивающийся; 0,884 – творческий мыслящий; 0,874 – рефлексивный. Он был обозначен как «готовность к саморазвитию».

Третий фактор с дисперсией 17,95% представлен адаптированностью, способностью адаптироваться – 0,951; гибкостью, умением быстро реагировать на изменения – 0,925; стрессоустойчивостью – 0,848; коммуникабельностью, общительностью – 0,834. Он был обозначен как «адаптированность», которая в обыденном сознании представлена, прежде всего, в неразрывной связи с пластичностью (флексibilityностью) в противовес ригидности, инертности. Адаптированность ассоциирована также с толерантностью к стрессу и коммуникабельностью, которая, очевидно, воспринимается как средство социальной адаптации.

Четвертый фактор, имеющий дисперсию 16,55%, был назван «способность к самоуправлению», поскольку максимальная факторная нагрузка принадлежала переменной «управляющий собой, способный к самоуправлению» – 0,945. Следующие веса распределились так: 0,853 – самостоятельный; 0,836 – реализующий жизненную программу; 0,629 – объективно оценивающий свои возможности.

Изучение смысловой конструкции, полученной в процессе исследования имплицитных представлений о жизнеспособности, безусловно, сопряжено со значительными методологическими и методическими трудностями. Кроме этого, нельзя сказать с полной уверенностью, насколько представленный семантический портрет жизнеспособного человека соответствует действительности, поэтому полученные данные были

соотнесены с результатами эксплицитной операционализации понятия «жизнеспособность». Это позволило установить, что выделенные факторы (осознанное жизнелюбие, готовность к саморазвитию, адаптированность, способность к самоуправлению) содержательно соответствуют операциональным компонентам жизнеспособности (способности адаптации, способности саморегуляции, способности саморазвития, осмысленность жизни), выявленным посредством эксплицитного анализа.

Сводные результаты факторного анализа, отражающие данные исследования обыденных представлений о жизнеспособном человеке представлены в таблице 13 и в приложении 15.

Результаты факторизации имплицитных представлений о жизнеспособном человеке

Таблица 13

Факторы и их нагрузки			
Осознанное жизнелюбие	Готовность к саморазвитию	Адаптированность	Способность к самоуправлению
0,800 имеющий смысл жизни	готовый к развитию, саморазвивающийся 0,934	адаптированный, способный адаптироваться 0,951	управляющий собой, способный к самоуправлению 0,945
-0,722 идущий прямо к цели	творчески мыслящий 0,884	умеющий гибко реагировать на изменения 0,925	самостоятельный 0,853
0,704 оптимист	рефлексивный 0,874	стрессоустойчивый 0,848	реализующий жизненную программу 0,836
0,664 радующийся самой жизни		коммуникабельный, общительный 0,834	объективно оценивающий свои возможности 0,629
-0,641 напористый			
0,619 удовлетворенный жизнью			
0,578 любящий, умеющий любить			
0,446 любимый			
20,22%	18,15%	17,95 %	16,55%

4.2. Структура, средства, закономерности жизнеспособности

Изучение психологической структуры жизнеспособности человека основывалось на понимании этого феномена как системы, подчиняющейся закономерностям структурирования целого. Исследование включало несколько этапов. На первом выявлялись и анализировались взаимосвязи между самими компонентами жизнеспособности; на втором – исследовались горизонтальные связи между общей жизнеспособностью и свойствами, соотносимыми с функциональными, операционными и мотивационными механизмами психики на каждом из уровней жизнедеятельности человека как индивида, субъекта, личности; на третьем – рассматривались межуровневые вертикальные связи между свойствами, соотносимыми с функциональными, операционными и мотивационными механизмами психики на каждом из уровней жизнедеятельности человека как индивида, субъекта, личности.

Характеристика выборки. Суммарная выборка этого этапа исследования составила 252 человека (N=252) в возрасте от 33 до 55 лет, из них мужчин – 122, женщин – 130. Была проведена также стратификация выборки по профессиональному признаку и социальному статусу. Все испытуемые имели высшее или среднее специальное образование, в том числе 113 человек – технической и 139 – гуманитарной направленности. Это условие оказалось необходимым для определения общего транскомуникативного потенциала в соответствии с требованиями ММКМ, поскольку его невербальный показатель вычисляется с поправкой на эти виды направленности. Из общего числа опрошенных, 136 – это люди, работающие на государственных и коммерческих предприятиях, не имеющие проблем с законом, семейные, характеризующиеся в целом как социально адаптированные; 126 человек – это безработные, пациенты наркологического диспансера, суициденты, представители «социального дна», соответственно,

испытуемые из группы риска, попадающие в категорию «неблагополучия» в сфере социального бытия.

Для решения задач этого этапа исследования был использован авторский опросник «Жизнеспособность человека», а также комплекс стандартизированных психодиагностических методик: опросник Тейлора, Гиссенский опросник, опросник выявления доминирующего инстинкта В.И. Гарбузова; методика диагностики общей самооффективности (адаптация В. Ромека), самоактуализационный тест (САТ) Л.Я. Гозмана, М.В. Кроза, М.В. Латинской; тест «Творческие способности» (Дж. Кинчер), методика многофакторного исследования личности Р. Кеттелла, методика диагностики социальной фрустрированности Л.И. Вассермана, методика «Иерархия личности» (Е.В. Шестун, Е.А. Морозова, И.А. Подоровская, Е.Н. Устюжанинова); Мак-опросник В.В. Знакова, опросник аффилиации А. Мехрабяна (адаптация М.Ш. Магомед-Эминова), опросник коммуникативных и организаторских склонностей (КОС-2); методики диагностики уровня субъективного ощущения одиночества Д. Рассела, М. Фергюсона и самоконтроля в общении (М. Снайдер); шкала любви и симпатии (З. Рубин); метод моделирования коммуникативного мира (В.И. Кабрин) и др.

Проверялись следующие частные гипотезы:

1. В структуре взаимосвязей жизнеспособности с другими свойствами человека имеются два комплекса связей: горизонтальные (связи жизнеспособности с определенными свойствами всех уровней психической жизнедеятельности человека как индивида, субъекта, личности) и вертикальные (межуровневые связи между свойствами человека как индивида, субъекта, личности). Существуют «периферийные» (с малочисленными и менее плотными связями) и «ядерные» свойства (с наиболее плотными и многочисленными). «Ядра» связей формируются сущностными (холистическими) свойствами (духовность, коммуникабельность, транскомуникабельность как проявление

трансцендентальности, способность к самоактуализации, способность любить, интеллектуальная гибкость), обеспечивающими специфически человеческие формы жизненного существования и целостность человека.

2. Жизнеспособность человека является синергетическим единством способностей адаптации, способностей саморегуляции, способностей саморазвития и осмысленности жизни, что в структурном аспекте проявляется через особенности ее интегрированности как единого целого.

3. Реализация жизнеспособности человека как открытой, самоорганизующейся системы (системы, которой присущ постоянный информационный обмен с окружающей средой) осуществляется посредством коммуникации и транскомуникации, которые обеспечивают процессы постоянного смыслоогласования (транслирования смыслов) и смыслообразования (смыслотворчества), что проявляется в неоднозначных связях жизнеспособности и креативных способностей человека.

Процедура исследования. На первом этапе осуществлялось тестирование испытуемых по опроснику жизнеспособности человека и блокам психодиагностических методик. Затем полученные первичные переменные (59) подвергались корреляционному анализу по Спирмену. Далее была проанализирована матрица интеркорреляций между компонентами жизнеспособности (табл.14).

Матрица интеркорреляций между компонентами жизнеспособности

Таблица 14

	VAR 00001	VAR 00002	VAR 00003	VAR 00004
VAR 00001	1	0,291*	0,302*	0,404**
VAR 00002	0,291*	1	0,329*	0,426**
VAR 00003	0,302*	0,329*	1	0,550**
VAR 00004	0,404**	0,426**	0,550**	1

Условные обозначения:

- 1) VAR 00001 – способности адаптации, VAR 00002 – способности саморегуляции, VAR 00003 – способности саморазвития, VAR 00004 – осмысленность жизни.
- 2) * – значимость корреляций на уровне 0,05, ** – значимость корреляций на уровне 0,01.

На основе матрицы составлены коррелограммы, отражающие степень плотности (близости) связей между различными компонентами. Они представлены на рисунках 3,4,5,6.



Рис. 3

Связи способностей адаптации с другими компонентами жизнеспособности
Примечание: 1 – способности адаптации, 2 – способности саморегуляции, 3 – способности саморазвития, 4 – осмысленность жизни.

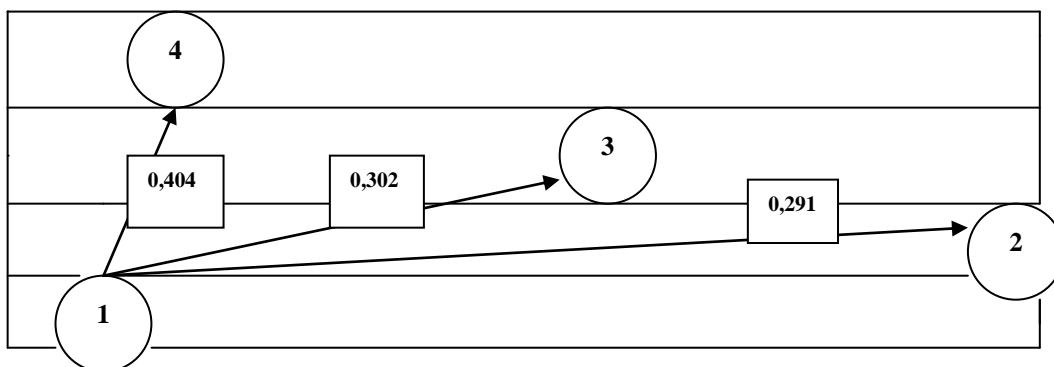

Рис. 4

Связи способностей саморегуляции с другими компонентами жизнеспособности
Примечание: 1 – способности адаптации, 2 – способности саморегуляции, 3 – способности саморазвития, 4 – осмысленность жизни.

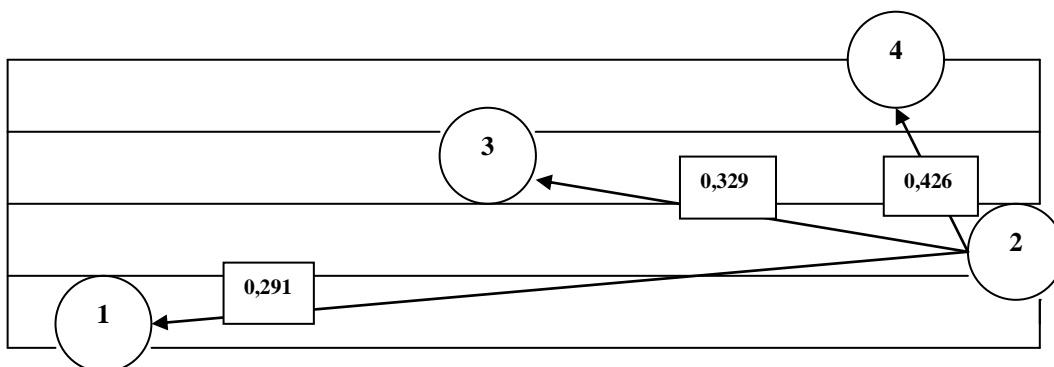

Рис. 5

Связи способностей саморазвития с другими компонентами жизнеспособности
 Примечание: 1– способности адаптации, 2 – способности саморегуляции,
 3 – способности саморазвития, 4 – осмысленность жизни.

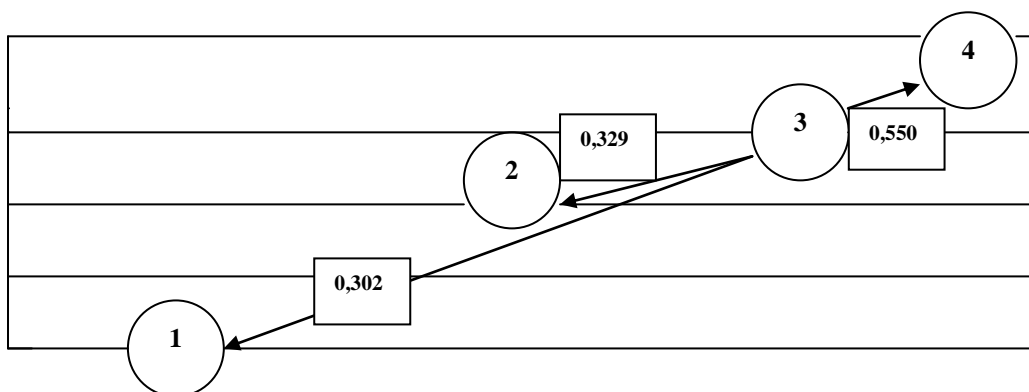

Рис. 6

Связи осмысленности жизни с другими компонентами жизнеспособности
 Примечание: 1 – способности адаптации, 2 – способности саморегуляции,
 3 – способности саморазвития, 4 – осмысленность жизни.

Анализ коррелограмм позволяет заметить, что наиболее тесными являются связи всех компонентов с осмысленностью жизни. Судя по их положительной направленности можно полагать, что с ростом показателей этого компонента возрастает выраженность всех остальных компонентов, т.е. осмысленность жизни выступает как некая жизненная вертикаль, поддерживающая и стимулирующая человеческую жизнеспособность в целом.

По определению, жизнеспособность человека рассматривается как интегративное свойство. Если в качестве меры интегративности использовать индекс когерентности структуры (ИКС) как функцию числа положительных значимых связей в структуре и меры их значимости (А.В. Карпов, 2002), то этот индекс максимален. По числу положительных связей между компонентами структуры жизнеспособности он равен теоретически возможному. В то же время, определенная значимость связей (от 0,290* до 0,550**) позволяет говорить о качественной определенности и дифференцированности каждого отдельного компонента, что и обеспечивает правомерность их отнесения к отдельным шкалам при разработке опросника.

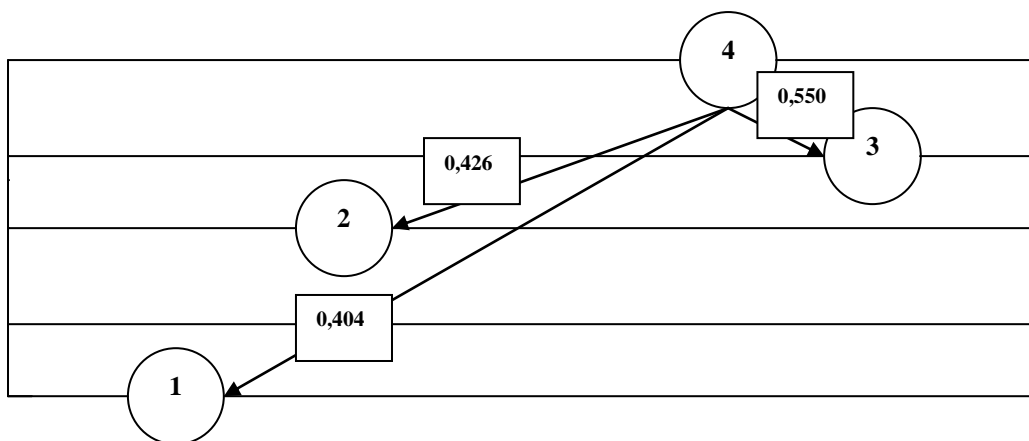
Выявляется еще одна закономерность. Все компоненты жизнеспособности не только связаны между собой, но и степень этой связанности возрастает по мере увеличения их онтологической сложности, соотносимой с уровнями жизнедеятельности человека (от адаптации индивида к саморегуляции личности, далее к субъектному развитию и индивидуально-своеобразному осмысленному социальному бытию). Следовательно, можно говорить о том, что жизнеспособность человека не просто является интегральным свойством, но степень ее интегрированности возрастает с повышением уровня сложности компонентов, т.е. структура жизнеспособности человека подчиняется закономерности прогрессирующей интегративности.

Для дополнительного подтверждения этого тезиса было проведено специальное исследование на тех же пяти выборках, которые использовались

на одном из этапов апробации опросника. Напомним, что выборки формировались посредством кластеризации в соответствии со следующими классификационными признаками: 1) испытуемые с низкими показателями всех четырех компонентов жизнеспособности ($N^1=40$); 2) испытуемые с высоким показателем по одному компоненту «способности адаптации» ($N^2=35$); 3) испытуемые с высокими показателями по двум компонентам «способности адаптации», «способности саморегуляции» ($N^3=48$); 4) испытуемые с высокими показателями по трем компонентам «способности адаптации», «способности саморегуляции», «способности саморазвития» ($N^{3/4}=27$); 5) испытуемые с высокими показателями по всем четырем компонентам «способности адаптации», «способности саморегуляции», «способности саморазвития», «осмысленность жизни» ($N^0=55$). Затем отдельно по каждой выборке определялось процентное соотношение испытуемых, различающихся по общей жизнеспособности в соответствии с содержательными и функциональными критериями этого свойства («удовлетворенность жизнью» и «беспомощность»). Эмпирические процедуры выявления критериев будут описаны ниже. Результаты исследования соотношения компонентов жизнеспособности с ее критериальными признаками представлены в таблице 15 и в приложениях 16, 17.

Различия в критериальных показателях жизнеспособности в зависимости от количественной выраженности ее компонентов

Таблица 15

Сравниваемые выборки	Эмпирическое значение χ^2 - критерия, уровень значимости			
	Удовлетворенность жизнью	Значимость	Беспомощность	Значимость
N^1 и N^2	не значимы	,000	не значимы	,000
N^2 и N^3	не значимы	,000	не значимы	,000
N^3 и $N^{3/4}$	18,253	,000	19,654	,000
$N^{3/4}$ и N^0	23,048	,000	29,453	,000

Для проверки значимости различий был использован непараметрический критерий согласия χ^2 . Значимость различий в процентных долях по обоим критериям выявлена между испытуемыми выборками N³ и N^{3/4} ($p < 0,05$), N^{3/4} и N^о ($p < 0,05$). Анализ результатов позволил отметить ту же тенденцию, что была выявлена на этапе апробации опросника. Как синергетический эффект результативности решения жизненных задач, так и значимые различия в других критериальных признаках жизнеспособности впервые проявляются в интегративном поле, образованном, как минимум, тремя высоко выраженными показателями компонентов и отсутствуют, если в сравниваемых выборках высоко выражены только один или два компонента.

На следующем этапе осуществлялось исследование взаимосвязей жизнеспособности с комплексом индивидуальных, субъектных и личностных свойств человека. Структура этих связей включает три уровня: функциональный, операционный, мотивационный.

Коррелограмма функционального уровня жизнеспособности показана на рисунке 7.



Рис. 7. Корреляционная структура функционального уровня жизнеспособности. Условные обозначения: Ж – жизнеспособность, Т – телесность, Тр. – тревожность, Р – ригидность, Э – экстраверсия, З – интенсивность жалоб по поводу состояния здоровья, Н – нейротизм

Можно заметить, что на этом уровне структура жизнеспособности образована двумя блоками связей: более плотных, близлежащих («ядерных») с ригидностью ($r = -0,731$; $p < 0,01$), тревожностью ($r = -0,618$; $p < 0,01$), нейротизмом ($r = -0,548$; $p < 0,01$), экстраверсией ($r = 0,533$; $p < 0,01$), интенсивностью эмоционально окрашенных жалоб по поводу состояния здоровья ($r = -0,510$; $p < 0,01$) и менее плотных, отдаленных («периферийных») с телесностью ($r = 0,301$; $p < 0,01$). К «ядерным» свойствам мы условно отнесли те, которые имеют плотность связей не ниже 0,500.

Полученные результаты вполне объяснимы. Разнообразные и довольно многочисленные исследования нейротизма и тревожности убедительно продемонстрировали их дезадаптивную природу. Эмоциональная неустойчивость, низкая толерантность, неадекватно сильные реакции на внешние воздействия, склонность к быстрой смене настроения, чувства виновности, беспокойства, озабоченности, депрессивные реакции, характеризующие нейротиков, создают неблагоприятный фон для реализации человеком своей жизнеспособности. Аналогичные функции выполняет и болезненная чувствительность к различным стимулам, нетерпимость к негативным оценкам в свой адрес, пессимистические взгляды на жизнь, постоянный поиск «врагов», отличающие высокотревожных людей. Символом буквальной нежизнеспособности в этом плане служит бессмертный персонаж произведения «Смерть чиновника».

Отрицательная зависимость жизнеспособности от тревожности и нейротизма, на первый взгляд, вполне объяснима. Разнообразные и довольно многочисленные исследования этих свойств давно и убедительно продемонстрировали их дезадаптивную природу. С другой стороны, известно, что тревожность как высокая сензитивность к внутреннему дискомфорту (по Г. Айзенку), порождает умственную активность, направленную на поиск путей избавления от тревоги. Она служит мощным стимулом порождения разных картин мира настоящего и будущего, заставляет человека искать пути для реализации разнообразных жизненных

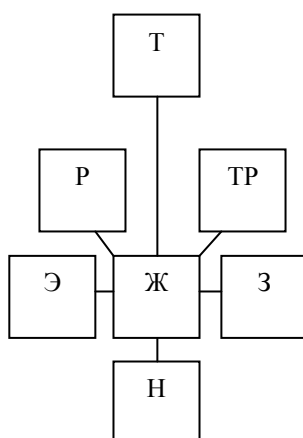
сценариев, осуществляя тем самым постоянный информационный поиск. Таким образом, тревожность, проявляясь как экзистенциальная тревога, может выступать в роли «мотивационного двигателя» информационной активности человека во всех сферах его бытия.

В психоанализе поисковая деятельность, направленная навстречу угрожающему объекту, рассматривается как способ уменьшения тревоги. Однако трагический парадокс заключается в том, что достижение результата не приводит к избавлению от тревоги. Ведь глобальная и глубокая неудовлетворенность остается актуальной, поскольку само будущее не исчезает, а только сдвигается назад по хронологической оси после каждого нового действия. Следовательно, информационная поисковая активность, порождаемая высокой тревогой, не является смыслотворческой, она не помогает, а мешает обрести экзистенциальный смысл. Данное положение подтверждается результатами корреляционного анализа: между уровнем личностной тревожности и креативностью существует значимая обратная связь.

Взаимосвязи, представленные на функциональном уровне, могут быть интерпретированы в контексте природных оснований или задатков жизнеспособности человека. Значимые связи не были выявлены между жизнеспособностью и доминирующими инстинктами человека. Видимо, это свидетельствует о неоднозначной связи жизнеспособности с эволюционно отобранными генетическими программами приспособления, самосохранения, продолжения рода, хотя гипотетически связь доминирующих инстинктов и жизнеспособности может проявляться в некоем индивидуальном стиле жизни. Не было выявлено также значимых связей и с типами темперамента, что, в свою очередь подтверждает выводы о том, что сам по себе темперамент не определяет какую-либо успешность человека, в том числе и жизнеспособную. Вместе с тем, ряд значимых взаимосвязей со свойствами нейродинамического происхождения (нейротизм, тревожность, ригидность, экстраверсия) не позволяет полностью отвергнуть роль

врождённых предпосылок, увеличивающих вероятность формирования жизнеспособности или нежизнеспособности при опосредствованном и преимущественном влиянии «окультуренных» факторов социальной среды.

В структуре операционного уровня блоки «ядерных» связей образуют высокие корреляции с самоэффективностью ($r=0,784$ $p<0,01$), самоконтролем в общении ($r=0,750$; $p<0,01$), коммуникативными склонностями ($r=0,668$; $p<0,01$) и, частично, с определенными показателями самоактуализации: позитивные представления о природе человека ($r=0,502$; $p<0,01$), компетентность во времени ($r=0,569$; $p<0,01$). «Периферия» представлена связями жизнеспособности с другими шкалами самоактуализации: спонтанность ($r=0,334$; $p<0,01$), самоуважение ($r=0,331$; $p<0,01$); внутренняя поддержка ($r=0,292$; $p<0,05$), ценности самоактуализации ($r=0,283$; $p<0,05$), познавательные потребности ($r=0,279$; $p<0,05$) и единичной связью с радикализмом – интеллектуальным фактором Р. Кеттелла ($r=0,261$; $p<0,01$). Структура взаимосвязей жизнеспособности на операционном уровне представлена на рисунке 8.



Рис. 8. Корреляционная структура операционного уровня жизнеспособности. Условные обозначения: Ж–жизнеспособность, СЭ – самоэффективность, КС – коммуникативные склонности, Ск – самоконтроль в общении, ПЧ – позитивные представления о природе человека, КВ – компетентность во времени, СП – спонтанность, СУ – самоуважение, ВП – внутренняя поддержка, ЦС – ценности самоактуализации, ПП – познавательные потребности, Р – радикализм

Полученные результаты позволяют полагать, что жизнеспособные люди обычно идентичны, следуют представлениям о себе, хорошо контролируют эмоции и поведение, доводят начатое дело до конца, им свойственны целеустремленность и интегрированность. Они, как правило, уверены в себе, самостоятельно и эффективно управляют всеми формами собственной активности: общением, поведением, деятельностью, переживаниями. Типично для них творческое реагирование на встречу с нестандартными, проблемными жизненными ситуациями, которые связаны с необходимостью постановки новых целей. В поиске решений и средств достижения целей они проявляют интеллектуальную гибкость. Жизнеспособный человек легко входит в любую роль, с готовностью принимая изменения в различных сферах социального бытия, рефлексивно воспринимая впечатление, которое оказывает на окружающих.

Особый блок на операционном уровне составляют связи жизнеспособности с самоактуализацией (причем, проявляются они как на «ядерном», так и на «периферийном» уровнях). Выявленные связи позволяют рассуждать о жизнеспособности следующим образом.

Во-первых, как о способности субъекта жить «настоящим», переживая каждый актуальный момент своей жизни во всей его «перекатной» полноте, ощущая глубинную целостность, неразрывность прошлого, настоящего, будущего.

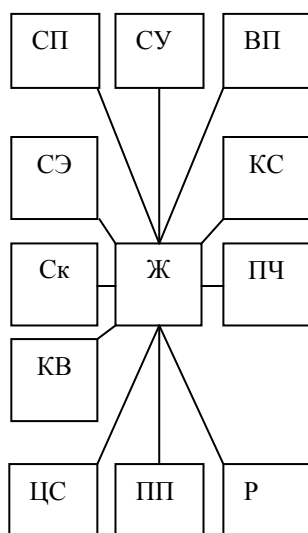
Во-вторых, как о способности жить «изнутри направляемым способом» при высокой степени независимости собственных ценностных ориентаций и поведенческих реакций от спонтанных внешних воздействий.

Высокая жизнеспособность предполагает возможность и готовность выражать чувства, вести себя естественно и раскованно; ценить свои личные достоинства, положительные свойства характера, уважать себя за них. Можно полагать, что жизнеспособному человеку в значительной степени присущи склонность воспринимать природу человека как положительную («люди в основе своей добры»), способность к субъект-субъектному

общению, к оперативному установлению тесных и эмоционально-насыщенных контактов с людьми.

Мотивационный уровень жизнеспособности представлен следующими комплексами связей: плотными связями с удовлетворенностью жизнью ($r=0,752$; $p<0,01$), духовностью ($r=0,731$; $p<0,01$), диалогической направленностью в общении ($r=0,701$; $p<0,01$), социальной фрустрированностью ($r=-0,640$; $p<0,01$), субъективным ощущением одиночества ($r=-0,631$; $p<0,01$), с отношениями любви ($r=0,560$; $p<0,01$), установками открытой жестокости ($r=-0,556$; $p<0,01$), транскоммунитивным потенциалом ($r=0,540$; $p<0,01$), и менее плотными блоками связей: с негативизмом в общении ($r=-0,451$; $p<0,01$), с альтероцентристской направленностью ($r=0,421$; $p<0,01$) в общении; с социальной смелостью ($r=0,383$; $p<0,01$), негативным опытом в общении ($r=-0,348$; $p<0,01$), эмпатией ($r=0,346$; $p<0,01$), душевностью ($r=0,331$; $p<0,01$), мотивацией аффилиации ($r=0,324$; $p<0,01$), установкой «брюзжания» в общении ($r=-0,305$; $p<0,05$), уверенностью в себе ($r=0,285$; $p<0,05$), миролюбивой стратегией защиты ($r=0,272$; $p<0,05$), общительностью ($r=0,239$; $p<0,05$), напряженностью ($r=-0,220$; $p<0,05$).

Полученные результаты свидетельствуют о значимости для жизнеспособного существования человека реализации своего истинного предназначения, служения, духовного роста и развития; социальных контактов и отношений. Социальные контакты выступают как факторы, способствующие решению жизненных задач в различных сферах бытия, что соответствует выводам о позитивной роли социальной поддержки в ситуациях преодоления жизненных трудностей. В эмпирических разработках зарубежных авторов также отмечается, что социальная поддержка со стороны друзей и сослуживцев может содействовать успешному преодолению трудностей и стрессов, семейная поддержка способствует повышению значимости конструктивных стратегий разрешения сложной ситуации (Mayer, 1977; McCubbin, 1986; Shumaker, 1984).

Для жизнеспособного человека характерна ориентация на коммуникативное сотрудничество, на равноправное общение, основанное на взаимном уважении и доверии, взаимопонимании и открытости, стремлении к взаимному самовыражению и развитию. Полагаем, что таким людям присуща конгруэнтность – особое свойство, которое означает предельно ясную коммуникацию, лишенную необходимости защищаться или проявлять агрессию. Конгруэнтность открывает свободные, практически неограниченные возможности для «вслушивания» в речь другого человека, для адекватного понимания разнообразных и эмоционально насыщенных проявлений его невербалики. «Конгруэнтное» общение детерминируется не столько внешними условиями (целями партнеров, ситуацией общения), сколько внутренними факторами (индивидуальными особенностями человека, его настроением, отношением к партнеру) [77].

Высокая жизнеспособность предполагает добровольную «центрированность» на другом человеке, его потребностях, чувствах, целях; она соотносится с альтруизмом, с готовностью способствовать благополучию другого, не ожидая ничего взамен, что иногда воспринимается как «удар» по своим собственным интересам. Общая жизнеспособность отрицательно связана со степенью неудовлетворенности социальными достижениями в основных аспектах жизнедеятельности. Выявленная зависимость согласуется с мнениями о роли качества жизни в обеспечении собственно человеческого существования. В ряде работ говорится о субъективном физическом и моральном благополучии как некоем базисе, на котором мы строим свои отношения, социальные контакты, реализуем личные инициативы, одним словом, ощущаем полноту и совершенство собственного бытия (М.П. Гурьянова, 2004; Е.Ю. Рубанова, 2004 и др.).

Согласно результатам исследования, более высокие показатели жизнеспособности соотносятся с открытостью, добросердечием и добродушием, естественностью и непринужденностью в поведении, активностью в устранении и предупреждении конфликтов, спокойным

принятием критики. Низкие баллы по уровню общей жизнеспособности соответствуют замкнутости, безучастности, излишней строгости в оценке окружающих, скептицизму и холодности. Позитивным фактором жизнеспособности является социальная смелость, готовность иметь дело с незнакомыми обстоятельствами и людьми, степень активности в социальных контактах. Корреляционная структура мотивационного уровня жизнеспособности представлена на рисунке 9.



Рис. 9. Корреляционная структура мотивационного уровня жизнеспособности.

Условные обозначения:

Ж – жизнеспособность, УдЖ – удовлетворенность жизнью, Д – духовность, ДН – диалогическая направленность личности в общении, СФ – социальная фрустрированность, СО – субъективное ощущение одиночества, ОЛ – отношения любви, УЖ – установка открытой жестокости, ТК – транскомуникативный потенциал; НО – установка негативизма в общении, АН – альтероцентристская направленность в общении, СС – социальная смелость, НОО – негативный опыт общения, Э – эмпатия, ДШ – душевность, МФ – мотивация аффилиации, БО – установка «брюзжания» в общении, У – уверенность в себе, МО – установка миролюбия в общении, О – общительность, Н – напряженность

Анализ полученных данных позволяет полагать, что жизнеспособность значимо связана с рядом сложных психических качеств, перечень которых приближен к перечню так называемых сущностных свойств человека.

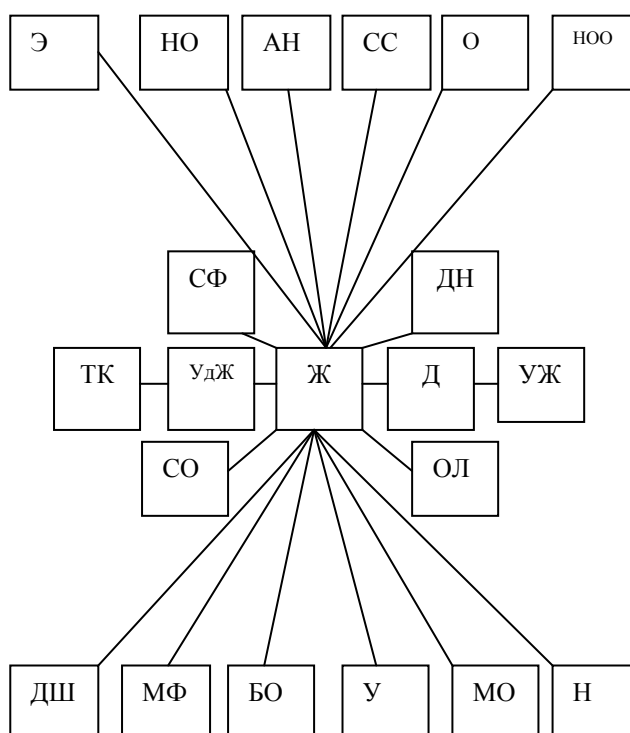
Справедливости ради, следует признать, что содержательное наполнение этого перечня сегодня вызывает много вопросов у представителей гуманитарных наук.

Известно, что категория «сущность человека» является философской категорией, которая обозначает сущностные характеристики человека, отличающие его и несводимые ко всем иным формам и родам бытия (Е.В. Хомич, 2002). D. Buller определяет сущность человека как естественные свойства, в той или иной мере присущие всем людям [552]. Генезис человеческой сущности весьма информативно был представлен в работах Аристотеля. У Аристотеля сущность человека – это те его свойства, которые нельзя изменить, чтобы он не перестал быть самим собой [53].

Специальное внимание проблеме человеческой сущности уделяется в современной философской антропологии. Так, например, по мнению М. Шеллера сущностной идеей человека является антропологический дуализм духа и жизни [499]. По мнению А. Гелена, человек – это существо, открытое миру. Открытость определяется биологической неприспособленностью человека, в силу чего человек сам должен решать задачу своего выживания и жизнеобеспечения. Деятельность, таким образом, является своеобразной компенсацией изначальной биологической неполноценности человека [109].

В ряде философских и религиозных концепций проблема человеческой сущности рассматривается в контексте противопоставления человека и животного. К сущностным качествам человека, отличающим его от представителей животного мира, относят: разум и волю к самосовершенствованию (Цицерон, 1993), высокий уровень абстракции, совесть, эстетические чувства, религиозность (В.Д. Косарев, 2004). К специфическим свойствам человека относят также следующие: способность осмысленно трудиться; общаться с себе подобными, используя коммуникацию особого рода (речь и язык); наличие мышления,

позволяющего не только приспособиться к природным условиям, а преобразовывать их [356].

В современной философии проблема сущности человека часто рассматривается в личностном аспекте. Человек как личность – это такой индивид и такая индивидуальность, сущностные характеристики, которых выражаются в его духовности [450]. Духовный аспект человеческой сущности видится в способности к познавательной, эстетико-эмоциональной и нравственной деятельности (Л.И. Суворова, 2006).

Вопрос о сущностных качествах человека вызывает интерес и современных психологов. Н.И. Непомнящая рассматривает проблему сущностных качеств с позиции целостно-личностного подхода к человеку. Автором выделяются три глобальных свойства, характеризующие сущностную природу человека: 1) потенциальная универсальность (всеобщность), обеспечивающая возможность присвоения самого разного содержания, форм, способов жизни во всем многообразии этого содержания; 2) потенциальная бесконечность (неконечность, по С.Л. Рубинштейну), позволяющая в процессе функционирования выходить за пределы известного, усвоенного, в том числе за пределы самого себя, создавать новое, творить; 3) особая взаимосвязь с другими людьми, которая характеризует способность отождествлять себя с другими (позволяющая брать новое содержание от других – родство человека с человеческим родом) и обособление себя (что позволяет делать данное содержание своим).

По мнению Н.И. Непомнящей, указанные свойства являются сущностными (т.е. главными), определяющими свойствами человека, ибо они выступают в качестве основы специфически человеческой – социальной формы присвоения содержания и способов жизни, становления психики, личности человека. Эти свойства – условие и одновременно выражение духовности, свободы, творческих способностей человека, его стремления к совершенству. Подчеркивая сложность проблемы определения сущностных свойств человека, автор отмечает, что представление о человеческой

сущности не может быть выведено чисто эмпирически, оно является результатом теоретической работы, которая предполагает синтез религиозных и философских научных подходов [318].

Проблеме сущностных качеств человека уделяется внимание в одной из недавних работ В.Д. Шадрикова. Отмечая сложность данной задачи и неопределенность ситуации, в качестве отправной точки для выделения этих качеств В.Д. Шадриков использовал Библию. В ходе контент-анализа текстов Библии были выделены не только такие сущностные качества человека, как разум, свобода воли, моральные качества в пространстве добра и зла, любовь к другим, благодарность, преданность, трудолюбие, общительность, физическая развитость, но указан путь к развитию этих качеств – любовь к Богу, труд, общение. Сопоставляя в дальнейшем качества человека, выделенные в результате исследования, с обобщенными данными, полученными в ходе анализа представлений различных мыслителей в разные времена, автор делает важные выводы. Во-первых, эти качества, в основном, совпадают, прежде всего, по смыслу. Во-вторых, в Библии более детально и всесторонне прописаны требования к нравственным, гуманистическим качествам человека. В-третьих, в системе сущностных характеристик человека в анализируемых работах недостаточно отражены способности, т.е. те качества, которые обеспечивают успех в деятельности. Они представлены общими требованиями к трудолюбию, разуму и мудрости [363].

Резюмируя вышеизложенное, можно утверждать, что сущностные свойства человека, как таковые, являются реальностью. Эти особые качества играют особую роль в организации социального бытия человека, их содержание и качественные характеристики не выводятся чисто эмпирическим или чисто теоретическим путем. Можно полагать, что в структуре жизнеспособности человека целый ряд значимых связей представлен взаимосвязями со свойствами, которые могут быть отнесены к сущностным. Это духовность, душевность, способность любить,

транскомуникативный потенциал (как частное проявление трансцендентальности), способности к самоактуализации, интеллектуальная гибкость (фактор радикализма по Кеттеллу).

Рассмотрение жизнеспособности человека с позиции структурно-уровневого подхода предполагает не только выделение компонентов системы и уровней ее целостного функционирования, но и специфику связей между самими уровнями. Структура межуровневых связей жизнеспособности отражена на рисунке 10.



Рис. 10. Межуровневые связи жизнеспособности человека.

Условные обозначения:

1 – тревожность, 2 – ригидность, 3 – экстраверсия, 4 – нейротизм, 5 – коммуникативные склонности, 6 – организаторские склонности, 7 – самооффективность, 8 – самоконтроль в общении, 9 – позитивные представления о природе человека, 10 – внутренняя поддержка, 11 – ценности самоактуализации, 12 – спонтанность, 13 – радикализм, 14 – духовность, 15 – диалогическая направленность в общении, 16 – установка открытой жестокости в общении, 17 – субъективное ощущение одиночества, 18 – установка негативизма в общении, 19 – альтероцентристская направленность в общении, 20 – душевность, 21 – мотивация аффилиации, 22 – эмпатия, 23 – общительность, 24 – уверенность в себе, 25 – творческие способности, 26 – транскомуникативный потенциал, 27 – защитная стратегия миролюбия в общении, 28 – телесность

Как видно из рисунка, существуют следующие группы связей: значимые отрицательные связи между нейротизмом и самооффективностью ($r = -0,530$; $p < 0,01$), самоконтролем в общении ($r = -0,525$; $p < 0,01$), внутренней поддержкой ($r = -0,469$; $p < 0,01$); значимые отрицательные связи

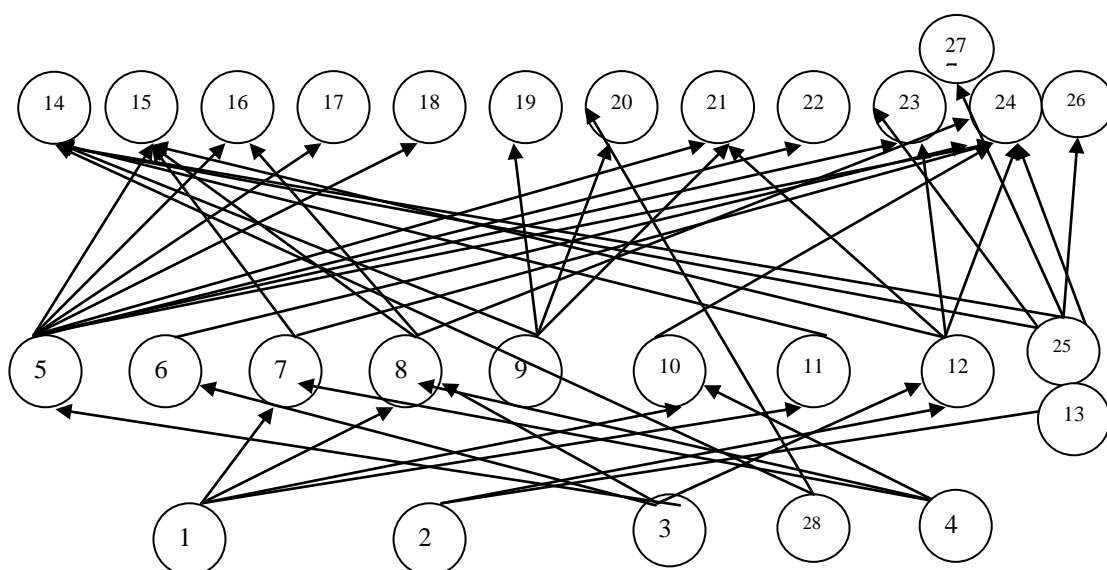
между личностной тревожностью и самооффективностью ($r = -0,290$; $p < 0,05$), внутренней поддержкой ($r = -0,469$; $p < 0,01$), ценностями самоактуализации ($r = -0,265$; $p < 0,05$), позитивными представлениями о природе человека ($r = -0,803$; $p < 0,01$); значимая отрицательная связь между экстраверсией и самоконтролем в общении ($r = -0,447$; $p < 0,01$) и положительные связи между экстраверсией и спонтанностью ($r = 0,319$; $p < 0,05$), коммуникативными ($r = 0,326$; $p < 0,01$) и организаторскими склонностями ($r = 0,282$; $p < 0,05$); значимые отрицательные связи между ригидностью и спонтанностью ($r = -0,265$; $p < 0,05$), ригидностью и радикализмом ($r = -0,257$; $p < 0,05$).

Отмечено также, что самооффективность связана отрицательно с защитной стратегией миролюбия в общении ($r = -0,203$; $p < 0,05$), положительно – с уверенностью в себе ($r = 0,668$; $p < 0,01$), с диалогической направленностью личности в общении ($r = 0,667$; $p < 0,01$); творческие способности отмечены положительными взаимосвязями с транскомуникативным потенциалом ($r = 0,665$; $p < 0,01$), духовностью ($r = 0,358$; $p < 0,01$) и отрицательными с защитной стратегией миролюбия в общении ($r = -0,240$; $p < 0,05$), с коммуникативными склонностями ($r = -0,523$; $p < 0,01$) и общительностью ($r = -0,443$; $p < 0,01$).

Самоконтроль в общении демонстрирует комплекс связей с коммуникативными установками открытой жестокости ($r = -0,306$; $p < 0,05$), уверенностью в себе ($r = 0,565$; $p < 0,01$), диалогической направленностью в общении ($r = 0,584$; $p < 0,01$); внутренняя поддержка характеризуется связями с уверенностью в себе ($r = 0,617$; $p < 0,05$); спонтанность положительно связана с общительностью ($r = 0,267$; $p < 0,05$), уверенностью в себе ($r = 0,550$; $p < 0,01$), диалогической направленностью в общении ($r = 0,584$; $p < 0,01$), мотивацией аффилиации ($r = 0,401$; $p < 0,01$); позитивные представления о природе человека положительно связаны с мотивацией аффилиации ($r = 0,694$; $p < 0,01$), альтероцентрической направленностью ($r = 0,757$; $p < 0,01$), душевностью ($r = 0,454$; $p < 0,01$), духовностью ($r = 0,358$; $p < 0,01$). Отрицательные связи существуют между позитивными представлениями о

природе человека и защитной стратегией миролюбия ($r = -0,251$; $p < 0,05$) и субъективным ощущением одиночества ($r = -0,357$; $p < 0,01$). Коммуникативные склонности положительно связаны с общительностью ($r = 0,623$; $p < 0,01$), уверенностью в себе ($r = 0,403$; $p < 0,01$), с транскоммуникативным потенциалом ($r = 0,567$; $p < 0,01$), эмпатией ($r = 0,501$; $p < 0,01$), диалогической направленностью в общении ($r = 0,694$; $p < 0,01$), мотивацией аффилиации ($r = 0,701$; $p < 0,01$), отрицательно с установками открытой жестокости ($r = -0,298$; $p < 0,05$), обоснованного негативизма ($r = -0,303$; $p < 0,05$), негативного опыта общения ($r = -0,542$; $p < 0,01$), субъективным ощущением одиночества ($r = -0,499$; $p < 0,01$); ценности самоактуализации положительно коррелируют с духовностью ($r = 0,401$; $p < 0,01$), так же как и радикализм (интеллектуальный фактор по тесту Кеттелла) – ($r = 0,599$; $p < 0,01$).

Общий анализ корреляционных связей позволяет сделать следующие выводы. Во-первых, о том, что вышестоящие уровни в структуре взаимосвязей жизнеспособности со свойствами человека как индивида, субъекта, личности формируются на основе нижестоящих уровней. Во-вторых, в структуре межуровневых связей, как и в структуре внутриуровневых имеются свойства «ядерные» (имеющие наибольшую плотность связей с другими свойствами) и «периферийные» (характеризующихся сравнительно небольшой плотностью). В группу «ядерных» вошли коммуникативные склонности (7 значимых связей), позитивные представления о природе человека (7 значимых связей), диалогическая направленность личности в общении (5 значимых связей). «Периферийные» качества представлены организаторскими склонностями (1 связь), ценностями самоактуализации (1 связь), радикализмом (1 связь). Можно полагать, в связи с этим, что и в структуре межуровневых связей роль существенных свойств человека остается ведущей.

Анализ внутриуровневых и межуровневых связей жизнеспособности создает предпосылки для эмпирической поддержки тезиса о роли

коммуникации и транскомуникации как разнопорядковых средств реализации жизнеспособности, что выражается в их неоднозначных связях с творческими способностями человека. Корреляционный анализ показал отсутствие прямых значимых взаимосвязей между жизнеспособностью человека и его творческими способностями. Однако положительные взаимосвязи существуют между жизнеспособностью и транскомуникативным потенциалом – фактор коммуникативного транса по методике ММКМ ($r= 0,440$; $p<0,01$), который в свою очередь положительно связан с творческими способностями ($r= 0,665$; $p<0,01$). Последние отрицательно связаны с защитной стратегией миролюбия в общении ($r= -0,240$; $p<0,05$) и общительностью ($r= -0,443$; $p<0,01$), имеющими положительные взаимосвязи с жизнеспособностью (защитная стратегия миролюбия в общении, $r= 0,272$ при $p<0,05$; общительность, $r= 0,239$; $p<0,05$) (рис.11).



Рис. 11. Опосредствованные связи жизнеспособности человека и его творческих способностей

Условные обозначения: Ж – жизнеспособность, ТП – транскомуникативный потенциал, ТС – творческие способности, О – общительность, МО – защитная стратегия миролюбия в общении, положительная связь + отрицательная связь –

Полученные результаты могут быть интерпретированы следующим образом. С одной стороны, жизнь как таковая – есть творчество. Творчество – это не только прерогатива человека, это феномен, пронизывающий все живое (Я.Б. Частоколенко, 2007). С другой стороны, творчество – это источник и причина мучительных метаний, напряженных поисков,

дезадаптивных контактов, нередко приводящих к болезням тела и духа. Стремление человека к самоопределению, самовыражению, расширению собственных границ вступает в противоречие с извечным стремлением к сохранению своей собственной целостности, идентичности, устойчивости. Это противоречие может разрешиться особым транскомуникативным способом – способом сообщаемости разнопорядковых коммуникативных (жизненных) миров человека. Разрешение этого основного творческого противоречия на одном уровне коммуникативного мира способствует его переходу на новый уровень, требующий постоянного самоизменения как неперемennого условия обретения внутренней устойчивости.

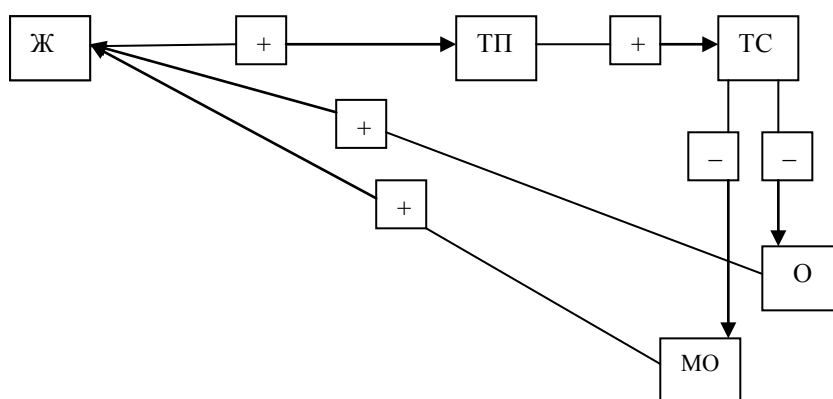
Транскомуникация – это способность к согласованному взаимодействию, к продуктивному общению с социальной средой и самим собой, вектор, определяющий направленность творчества – жизнеутверждающую или жизнеразрушающую. Способность к транскомуникации лежит в основе способности к творчеству, включающему взаимопонимание с другим и самим собой, к «транскомуникабельному» творчеству не для себя или не только для себя, но и для других. Такое творчество и выступает, прежде всего, как смыслотворчество, как духовная грань жизнеспособности человека, как форма ее реализации.

В смыслотворчестве представлены важнейшие характеристики жизнеспособности человека как духовной способности, основой которой являются: 1) идеальная потребность познания; 2) социальная потребность жить и действовать для других. С категорией духовности соотносится потребность познания мира, себя, смысла и назначения своей жизни. Человек духовен постольку, поскольку задумывается над этими вопросами и ищет на них ответы. Объективная полезность духовной деятельности всегда сочетается с субъективным бескорыстием, наградой за которое выступает наслаждение от процесса познания или удовлетворение от выполненного долга, а наказанием – служат угрызения совести и чувство вины.

Независимость деятельности от сиюминутных прагматических интересов, а альтруистических деяний от немедленного социального одобрения – важнейшая характеристика духовности. Не случайно, Л.Н.Толстой считал лучшими духовными людьми тех, кто «живет преимущественно своими мыслями и чужими чувствами» [401]. Соответственно, смыслотворчество – это духовная характеристика человека. Актуализированную способность к смыслотворчеству, реализуемую посредством коммуникации, можно метафорически обозначить как «смыслотворческая коммуникабельность».

Транскокоммуникативный потенциал (показатель личностного роста в методике ММКМ) в данном случае рассматривается как потенциал транскокоммуникабельности (смыслотворческой коммуникабельности), а защитные стратегии и общительность – как проявления нормативной коммуникабельности.

По-видимому, транскокоммуникабельность и коммуникабельность выступают как средства реализации жизнеспособности, поскольку выполняют равнозначные роли в смыслообразующем процессе. Транскокоммуникабельность отвечает за смыслотворчество или смыслообразование, при котором противоречие между стремлением человека к расширению собственных границ и стремлением к сохранению своей собственной целостности, разрешается за счет синхронизаций, протекающих одновременно на внешнем (макро-) и внутреннем (микро-) уровнях человеческого бытия.

Коммуникабельность призвана транслировать готовые смыслы, которые в зависимости от конкретного жизненного контекста либо обеспечивают необходимую поддержку нормативного человеческого существования, либо вступают в диссонанс с ним, и тогда необходим выход на другой транскокоммуникативный уровень.

Жизнеспособность человека как возможность сохранения им собственной целостности реализуется за счет гармоничного сочетания

коммуникабельности и транскомуникабельности, которая, в свою очередь, предполагает гармонию, согласие внешней и внутренней коммуникации.

Жизненный опыт показывает, что нежелание общаться с другими людьми, приобретающее устойчивый характер, – весьма тревожный признак. Если человек отделяется от других, замыкается в себе, это нарушает его связи с внешним миром. Не случайно, в клинических проявлениях суицидов часто встречаются примеры аутизма, получившие отражение не только в пособиях по психиатрии, но и в литературном творчестве. Так, например, в стихотворении А.К. Лозина-Лозинского, русского поэта, покончившего собой, ясно звучит тема невозможности какого бы то ни было общения с ближним:

Наверно, человек когда-нибудь устанет
Блуждать за новизной под добрый смех веков;
Быть может, некогда земля безмолвной станет
И люди будут жить с иронией богов.
И в библиотеке улыбкой сфинкса ранит
Брат брата своего среди саркофагов слов [264].

Эти строки написаны тоскливым январским днем последней мирной зимы в жизни прежней, патриархальной России. Через полгода начнется первая мировая война, а затем грянут революционные перевороты. Хотя увидеть их поэту уже не суждено...

А вот еще один пример. Еще одна смерть, еще одно убийство, совершенное над собой и слова, ему предшествующие: «От времени до времени в моей душе без всякой внешней причины поднимается темная волна. Тень ложится на весь мир, как будто от облака, радость начинает звучать неправдоподобно, музыка кажется пошлой. Душой овладевает тоска, смерть кажется лучше жизни... Люди, дома, краски, тона, которые до того нравились, производят какое-то сомнительное впечатление и кажутся фальшивыми... Письма раздражают, в них кажутся скрытые упреки. Быть

принужденным в эти часы говорить с людьми для меня мука» [160, с.117–118.].

Неспособность жить, таким образом, ассоциируется с нежеланием общаться. Причем общаться не только с другими, но и с самим собой. Боязнь самого себя доходит до самоотвращения, что еще более удручающе, ибо в этом случае становится невозможным всяческий поиск и всяческое нахождение смысла. *А жить без смысла человек не может.*

Таким образом, можно считать получившей эмпирическую поддержку гипотезу о том, что коммуникабельность и транскомуникабельность выступают как средства осуществления жизнеспособности, обеспечивая процессы постоянного смыслоогласования (транслирования смыслов) и смыслообразования (творчества смыслов), что проявляется в неоднозначных связях жизнеспособности и креативных способностей человека.

В целом, результаты, полученные на этом этапе исследования, позволили полностью подтвердить выдвинутые гипотезы.

4.3. Предикторы жизнеспособности

В качестве средства статистического решения проблемы предикторов жизнеспособности, на наш взгляд, может быть использован множественный регрессионный анализ – статистический метод, предназначенный для изучения взаимосвязи одной переменной (зависимой, результирующей) и нескольких других переменных (независимых, исходных). Обычно МРА (множественный регрессионный анализ) используется для изучения возможностей предсказания некоторого результата по ряду, предварительно измеренных характеристик. Регрессионный анализ позволяет определить и то, какие показатели наиболее существенны, важны для предсказания [314].

Соответственно, при помощи регрессионного анализа мы можем определить, какие свойства человека в наибольшей степени важны для его жизнеспособности. Это позволит проверить гипотезу о существовании определенных психических свойств-предикторов, не просто связанных с

жизнеспособностью, но и влияющих на нее, т.е. способствующих сохранению системной целостности человека. Комплекс этих свойств может быть выявлен эмпирическим путем. Предполагается, что основным предиктором жизнеспособности является духовность, как сущностное свойство, обеспечивающие собственно человеческую жизнеспособность. Важным отрицательным предиктором жизнеспособности выступает психическая ригидность, поскольку она препятствует свободному избирательному информационному обмену с окружающей средой для человека как системы, «открытой в мир».

Фактическим материалом для регрессионного анализа послужили показатели общей жизнеспособности, выступающие в качестве зависимой переменной и совокупность независимых переменных – определенные свойства человека как индивида, субъекта, личности, измеренные в количественной шкале.

Характеристика выборки. Поскольку строгих указаний о числе объектов в случае регрессионного анализа нет, мы ограничились имеющимися данными, использованными на предыдущем этапе исследования: N=252. Количество признаков, включенных в процедуру регрессионного анализа, составило 32 (по числу статистически значимых связей общей жизнеспособности и свойств человека как индивида, субъекта, личности). Все переменные были измерены в метрической шкале и имели нормальное распределение. Для процедуры множественного регрессионного анализа был использован обратный пошаговый метод, позволяющий «отсеивать» несущественные для анализа независимые переменные.

Результирующая предсказательная модель, полученная посредством МРА, включала 6 независимых переменных с наибольшим вкладом в регрессию. Результаты исследования представлены в таблице 16 и приложении 18.

Предикторы жизнеспособности человека

Таблица 17

№	Независимые переменные	Вклад независимой переменной (beta)	Значение Т-критерия (t)	Уровень значимости (sig.)
1	Позитивные представления о природе человека	0,555	7,969	0,000
2	Познавательные потребности	0,395	6,339	0,000
3	Ригидность	-0,236	-3,867	0,000
4	Интенсивность эмоционально окрашенных жалоб по поводу состояния здоровья	-0,184	-3,487	0,001
5	Установка открытой жестокости в общении	-0,190	-2,737	0,001
6	Субъективное ощущение одиночества	-,238	-3,870	0,000

Полученные результаты свидетельствуют о том, что жизнеспособность не только взаимосвязана с духовностью, но последняя оказывает на нее значительное влияние. Духовность может быть интерпретирована в ее материалистическом, «не божественном» представлении как «идеальная потребность познания и желание жить для других» (познавательные потребности, позитивные представления о природе человека, отсутствие установок на жестокость в общении).

Основными отрицательными предикторами (анти-предикторами) жизнеспособности являются ригидность, интенсивность эмоционально окрашенных жалоб по поводу состояния здоровья, установка открытой жестокости в общении и субъективное ощущение одиночества. Негативный и весомый вклад ригидности аргументируется с позиции теории самоорганизации живых систем, одним из ведущих принципов которой является принцип избирательного информационного обмена с окружающей средой, обеспечивающего устойчивость системы. Ригидность рассматривается с точки зрения степени открытости-закрытости системы, которая обуславливает особенности перестройки поведенческих стереотипов

и выработки новых норм, устойчивость или подвижность, легкость или трудность выхода за «пределы». Такая категория анализа психологической системы разработана в рамках теории фиксированных форм поведения и представлена континуумом «ригидность–флексibilität» (Г.В. Залевский, 2007). Чем выше ригидность, тем сильнее блокируются каналы выхода во внешнюю среду, тем сложнее информационный обмен, тем меньше условий для конструктивных контактов и поддержания жизнеспособного состояния системы.

Ригидность формирует негативное отношение к жизни как динамичному, постоянно изменяющемуся процессу, характеризующемуся непреходящей новизной. Ригидность выражается в невозможности изменить себя в соответствии с изменениями, происходящими в окружающей человека среде, она блокирует конструктивные стратегии, направленные не на приспособление, а на преобразование действительности. Подобные стратегии, согласно недавним отечественным исследованиям (А.А. Нестерова, 2011) представляют собой мощный ресурс жизнеспособности.

Значимость такого предиктора, как интенсивность эмоционально окрашенных жалоб по поводу состояния здоровья может служить предупреждением о недопустимости «отрыва» органической сущности человеческой жизни от общественной и духовной. Здоровье является таким условием сохранения жизни, которое способствует реализации и биологических, и духовных, и социальных императивов. Физическое здоровье или телесное бытие человека – это базовый исходный уровень жизнеспособности.

С другой стороны физическое здоровье само по себе не является психической реальностью, оно выступает носителем соматических характеристик человека. Не случайно, в медицине много говорят о так называемом «субъективном уровне заболевания». В отличие от объективной картины дефектов и нарушений соматики, субъективный уровень отражает

то, как человек эмоционально воспринимает и интерпретирует состояние своего здоровья. Переживания, связанные с состоянием собственного здоровья, выступают как составляющие ценностного отношения к здоровью и раскрываются в доминирующем настроении. Всем известно, что оптимистичное, бодрое настроение приводит к повышению жизненного тонуса, создавая благоприятные условия для поддержания здоровья и выздоровления в случае болезни. Наблюдения свидетельствуют, что жизненные способности человека, его сопротивляемость болезни и, в конечном счете, результат борьбы за собственную жизнь определяются эмоциональным отношением к своему заболеванию, травме или физическим недостаткам. Именно поэтому суммарная оценка интенсивности эмоционально окрашенных жалоб по поводу физического состояния образует самостоятельный и весьма значимый параметр, влияющий на общую жизнеспособность человека.

Наконец, субъективное ощущение одиночества как отрицательный предиктор в своей функциональной роли соответствует высокой значимости для человека фактора социальной поддержки, влияние которого на жизнеспособность уже подтверждено целым рядом отечественных и зарубежных исследований.

4.4. Факторы, критерии, генезис, механизмы жизнеспособности

На следующем этапе работы решалась задача эмпирического выявления факторов, эмпирических критериев жизнеспособности человека, описания ее генезиса и механизмов. Проверке подлежали следующие гипотезы:

1. Жизнеспособность человека как самоорганизующейся системы в содержательном аспекте выражается во взаимосвязи со способностями к самоактуализации, а в процессуально-динамическом плане характеризуется саморазвитием, т.е. системным усложнением во времени (становлением).

2. Поиск субъективных (переживаемых) критериев жизнеспособности возможен эмпирическим путем. Для исследования критериев жизнеспособности, опираясь на операциональные алгоритмы решения такого рода задач (Е.Ф. Яценко, 2005), мы сформулировали промежуточную гипотезу, которая заключалась в следующем: если факторы, полученные посредством факторного анализа, сходны в выборках испытуемых разного возраста, то они являются критериями изучаемого свойства – жизнеспособности.

В качестве переменных факторизации были использованы структурные компоненты жизнеспособности, выявленные на предыдущих этапах исследования посредством корреляционного анализа (37 переменных). Для большей информативности (в силу высокой плотности связи с жизнеспособностью) были дополнительно использованы показатели по отдельным шкалам удовлетворенности жизнью. Задачи данного этапа исследования потребовали более представительной выборки, чем на предыдущем этапе. После увеличения выборки путем стратификации по возрастному признаку было получено три выборки, различающиеся по возрастным параметрам (периодичность составляла пять лет): $N^1= 181$ человек от 34 до 39 лет, $N^2= 175$ человек от 40 до 45 лет, $N^3=180$ человек от 46 до 51 года. Выборки формировались по принципу чередования литических и критических периодов онтогенеза зрелости. Учитывая весьма противоречивые мнения по этому вопросу, было принято компромиссное решение. Условно выделено два литических периода (от 34 до 39 лет и от 46 до 51 года) и один кризисный – «классический» кризис «середины жизни» в возрасте от 40 до 45 лет. Сводные результаты факторного анализа представлены в таблицах 17, 18, 19. Расчетные матрицы после вращения Варимакс показаны в приложении 19, 20, 21.

Факторная структура жизнеспособности человека
(выборка от 34 до 39 лет)

Таблица 17

Переменные	Факторы и их нагрузки			
	1	2	3	4
Разочарование в жизни	-0,968			
Усталость от жизни	-0,959			
Общая удовлетворенность жизнью	0,939			
Беспокойство о будущем	-0,924			
Интенсивность эмоционально окрашенных жалоб по поводу состояния здоровья	-0,922			
Нейротизм	-0,921			
Жизненная включенность	0,903			
Социальная фрустрированность	-0,867			
Напряженность	-0,787			
Социальная смелость	0,761			
Самоуважение	0,724			
Телесность	0,632			
Самоэффективность	0,584			
Уверенность в тебе	0,524			
Установка обоснованного негативизма в общении	-0,500			
Субъективное ощущение одиночества	-0,380			
Внутренняя поддержка		0,887		
Компетентность во времени		0,827		
Познавательные потребности		0,826		
Спонтанность		0,781		
Позитивные представления о природе человека		0,521		
Ригидность		-0,514		
Ценности самоактуализации		0,508		
Транскоммунитивный потенциал		0,486		
Негативный опыт общения		-0,443		
Установка открытой жестокости в общении		-0,348		
Оптимистический атрибутивный стиль			0,938	
Самооценка			0,729	
Тревожность			-0,454	
Депрессия			-0,349	
Диалогическая направленность в общении			0,348	
Духовность				0,760
Отношения любви				0,617
Альтероцентрическая направленность				0,551
Мотивация аффилиации				0,526
Накопленная дисперсия (в %)	31,14	14,98	6,68	3,45

Факторная структура жизнеспособности человека
(выборка от 40 до 45 лет)

Таблица 18

Переменные	Факторы и их нагрузки			
	1	2	3	4
Разочарование в жизни	-0,968			
Усталость от жизни	-0,959			
Общая удовлетворенность жизнью	0,939			
Беспокойство о будущем	-0,924			
Интенсивность эмоционально окрашенных жалоб по поводу состояния здоровья	-0,922			
Нейротизм	-0,921			
Жизненная включенность	0,903			
Социальная фрустрированность	-0,867			
Напряженность	-0,787			
Социальная смелость	0,761			
Самоуважение	0,724			
Телесность	0,632			
Самоэффективность	0,584			
Уверенность в тебе	0,524			
Установка обоснованного негативизма в общении	-0,500			
Субъективное ощущение одиночества	-0,380			
Синергичность	0,928			
Внутренняя поддержка				0,760
Компетентность во времени				0,617
Познавательные потребности				0,551
Спонтанность		-0,348		
Позитивные представления о природе человека		0,521		
Ригидность				-0,750
Ценности самоактуализации				0,526
Транскоммунитивный потенциал		0,486		
Негативный опыт общения		-0,514		
Установка открытой жестокости в общении		-0,443		
Оптимистический атрибутивный стиль			0,938	
Самооценка			0,729	
Тревожность			-0,349	
Депрессия			-0,454	
Диалогическая направленность в общении			0,348	
Духовность		0,887		
Отношения любви		0,827		
Альтероцентрическая направленность		0,781		
Мотивация аффилиации		0,826		
Накопленная дисперсия (в %)	31,14	14,98	6,68	3,45

Факторная структура жизнеспособности человека
(выборка от 46 до 51 года)

Таблица 19

Переменные	Факторы и их нагрузки			
	1	2	3	4
Разочарование в жизни	-0,967			
Усталость от жизни	-0,958			
Общая удовлетворенность жизнью	0,939			
Беспокойство о будущем	-0,917			
Интенсивность эмоционально окрашенных жалоб по поводу состояния здоровья	-0,915			
Нейротизм	-0,914			
Жизненная включенность	0,932			
Социальная фрустрированность	-0,866			
Напряженность	-0,804			
Социальная смелость	0,907			
Самоуважение	0,766			
Телесность	0,716			
Самоэффективность	0,638			
Уверенность в тебе	0,552			
Установка обоснованного негативизма в общении	-0,502			
Субъективное ощущение одиночества	-0,398			
Внутренняя поддержка		0,874		
Компетентность во времени		0,838		
Познавательные потребности		0,817		
Спонтанность		0,799		
Позитивные представления о природе человека		0,528		
Ригидность		-0,531		
Ценности самоактуализации		0,514		
Транскокоммуникативный потенциал		0,469		
Негативный опыт общения		-0,442		
Установка открытой жестокости в общении		-0,376		
Сензитивность к себе		0,312		
Оптимистический атрибутивный стиль			0,923	
Самооценка			0,744	
Тревожность			-0,461	
Депрессия			-0,369	
Диалогическая направленность в общении			0,365	
Духовность				0,782
Отношения любви				0,643
Альтероцентрическая направленность				0,603
Мотивация аффилиации				0,569
Душевность				0,538
Накопленная дисперсия (в %)	31,51	15,76	5,93	3,73

В ходе факторизации на возрастной выборке от 34 до 39 лет была получена четырехфакторная структура, объясняющая 56,25% совокупной дисперсии. Первый, самый мощный фактор с дисперсией 31,14% был образован следующим представительным множеством показателей: разочарование в жизни (-0,968), усталость от жизни (-0,959), общая удовлетворенность жизнью (0,939), беспокойство о будущем (-0,924), интенсивность эмоционально окрашенных жалоб по поводу состояния здоровья (-0,922), нейротизм (-0,921), жизненная включенность (0,903), социальная фрустрированность (-0,867), фактор напряженности по Кеттеллу (-0,787), социальная смелость (0,761), самоуважение (0,724), телесность (0,632); самоэффективность (0,584), уверенность в себе (0,524), установка негативизма в общении (-0,500), субъективное ощущение одиночества (-0,380).

Поскольку максимальные факторные нагрузки приходились на показатели удовлетворенности жизни, а последующие переменные содержательно дополняли этот параметр, было принято решение обозначить первый фактор как «удовлетворенность жизнью».

Второй фактор (14,98%) включает, прежде всего, ряд параметров по базовым и дополнительным шкалам САТ: внутренняя поддержка (0,887), компетентность во времени (0,827), познавательные потребности (0,826), спонтанность (0,781), позитивные представления о природе человека (0,521), ценности самоактуализации (0,508), а также транскоммунитивный потенциал (0,486). С отрицательным знаком и меньшим весом в этот фактор вошли переменные: ригидность (-0,514), негативный опыт общения (-0,443) и установки открытой жестокости в общении (-0,348). Поскольку максимальные нагрузки приходятся на базовые шкалы самоактуализации, фактор получил название «самоактуализационный потенциал» (в пользу этого решения свидетельствует и транскоммунитивный потенциал, понимаемый как фактор роста и развития).

Последние переменные (ригидность, негативный опыт общения, установки открытой жестокости в общении) заслуживают особого внимания. Полагаем, что психическая ригидность выступает как тормозящий стимул, она может, в определенной мере, ограничивать возможности самоактуализации, задавая ей какие-то условные границы, которые самоактуализация бывает не в состоянии пересечь. Аналогичную блокирующую роль исполняют и негативные коммуникативные установки. Они, в свою очередь, препятствуют продуктивному взаимодействию с социальным окружением, сдерживая один из основных механизмов самоактуализации – механизм взаимодействия с живыми, одушевленными объектами, с людьми (выявлен Е.Ф. Яценко) [519, 520].

Третий фактор (6,68%), объединяющий с высокими нагрузками все диагностические критерии беспомощности: оптимистический атрибутивный стиль (0,938), самооценка (0,729), тревожность (-0,454), депрессия (-0,349), получил одноименное название «беспомощность». В этот фактор с положительным знаком вошла также переменная «диалогическая направленность личности в общении», что может свидетельствовать о некоем позитивном, «психотерапевтическом» влиянии открытых коммуникативных контактов на симптомы беспомощности. Следует заметить также, что положительные нагрузки диагностических критериев беспомощности (оптимистический атрибутивный стиль и самооценка) значительно выше, чем отрицательные, т.е. вклад первых в повышение жизнеспособности более выражен, чем вклад вторых в ее снижение.

Четвертый фактор (3,45%) представлен такими переменными, как духовность (0,760), отношения любви (0,617), альтероцентрическая направленность (0,551), мотивация аффилиации (0,526). Рассматривая эти переменные, с одной стороны, как признаки социальной включенности-отчужденности, с другой – как проявления духовной сферы человека, мы позволили себе обозначить этот фактор как «духовная включенность».

Фактом, заслуживающим особого внимания, может служить то, что различные коммуникативные свойства человека представлены во всех четырех факторах, выполняя тем самым роль неких «сквозных» переменных. Данное наблюдение может служить еще одним подтверждением не только универсально-операциональной, но и качественно-своеобразной функции коммуникабельности в реализации человеческой жизнеспособности.

Следующие процедуры факторизации на выборках от 40 до 45 лет и от 46 до 51 года продемонстрировали устойчивость факторной структуры, полученной на первом этапе факторного анализа, что свидетельствует о стабильности психологических характеристик, которые могут быть представлены как обобщенные факторы жизнеспособности человека. Наиболее устойчивыми факторами с константными дисперсиями и крайне незначительным разбросом нагрузок оказались факторы «удовлетворенность жизнью» и «беспомощность». Полученные результаты позволяют рассматривать данные факторы в качестве критериев жизнеспособности.

Некоторой неожиданностью стало появление в выборке испытуемых от 40 до 45 лет новой переменной «синергичность» с большим весом, не имеющей значимости на первом этапе анализа (выборка от 34 до 39 лет). Ее «не универсальность», специфичность в данном случае может свидетельствовать об особой позитивной роли целостного (холистического, по А. Маслоу) мышления в формировании общей удовлетворенности жизнью и поддержании жизнеспособности человека на определенных этапах его жизненного пути. Как удовлетворенность жизнью, так и жизнеспособность неоднозначно взаимосвязаны со способностью человека к целостному восприятию мира, к пониманию жизни во всем ее разнообразии, к проживанию жизни в единстве противоположностей телесного и духовного, трагического и комического, в неразрывной связи настоящего, прошлого и будущего. Эта связь опосредствуется конкретными условиями индивидуального существования, и видимо, актуализируется в периоды наиболее выраженных жизненных потрясений.

Существуют определенные трансформации в факторах «духовная включенность» и «самоактуализационный потенциал». Во второй выборке (от 40 до 45 лет) их суммарные дисперсии оказались симметрично отображающимися. Если в первой (от 34 до 39 лет) и третьей (от 46 лет до 51 года) выборках информативность фактора «самоактуализационный потенциал» составляет 14,98% (15,76%), а фактора «духовная включенность» – 3,45% (3,73%) соответственно, то во второй выборке информативность самоактуализационного потенциала всего лишь 3,45%, в то время как для духовной включенности она имеет информативность 14,98%.

Самоактуализационный потенциал, сохранив высокие нагрузки на базовые шкалы «компетентность во времени» и «внутренняя поддержка», «утратил» некоторые показатели по дополнительным шкалам САТ (позитивные представления о природе человека и спонтанность). Из этого фактора «выпали» также ряд коммуникативных параметров (негативный опыт общения, установка открытой жестокости в общении) и переменная «транскоммуникативный потенциал», идентифицируемая как вектор роста, развития. Все эти переменные вошли в фактор «духовная включенность», наряду с уже представленными в нем духовностью, альтероцентрической направленностью в общении, мотивацией аффилиации, отношениями любви вместе со спонтанностью, имеющей отрицательный знак.

Выявленное в ходе факторного анализа своеобразие взаимосвязей приводит к мысли о существовании в структуре жизнеспособности человека закономерности гетерархичности, которая проявляется в различных конфигурациях связей в зависимости от влияния различных потрясений, кризисных ситуаций (в данном случае, как можно полагать, возрастного кризиса середины жизни).

Данная закономерность представлена схематично на рисунке 12.



Рис. 12. Гетерархичность структуры жизнеспособности человека
Условные обозначения:

САП – самоактуализационный потенциал, ДВ – духовная включенность

Выявленная закономерность допускает следующее объяснение. В период кризиса человек остро переживает расхождение между профессиональными, жизненными планами и их реализацией, ему приходится вновь перестраивать свои бытийные сценарии, вырабатывать новые способы самореализации, что определяет и специфику решения жизненных задач. Это время критического пересмотра, переоценки прожитых лет, время рефлексии пройденного пути. При неблагоприятной ситуации развития обостряются семейные отношения, возникает пагубная тенденция сосредоточения на самом себе, которая препятствует творческой активности, приводит к застою, психической стагнации, к духовному и душевному опустошению. Тем не менее, личностное оскудение и самопоглощенность преодолеваются стремлением к заботе о других, о ближнем, о «наставлении» нового поколения.

Следовательно, закономерны изменения в доминирующих факторах жизнеспособности: общее снижение значимости фактора самоактуализации и повышение значимости фактора духовной включенности. Одновременно отмечается повышение факторных нагрузок соответствующих переменных «духовной природы»: духовность, отношения любви, альтероцентрическая

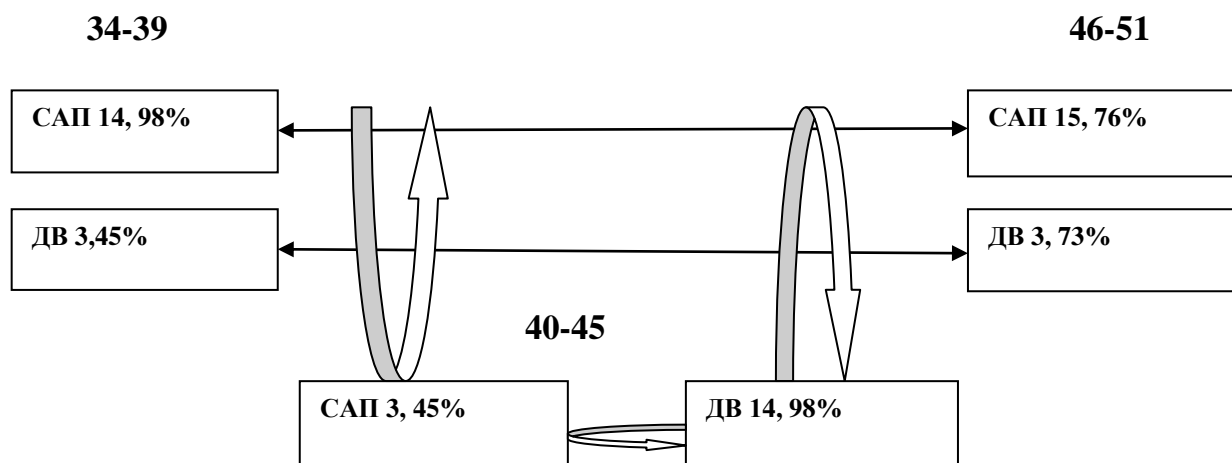
направленность (как признак пассионарности). При этом некоторые показатели собственно самоактуализации и транскоммунитивный потенциал оказываются здесь более тесно связанными с духовными и коммуникативными характеристиками, что типично для трудных жизненных периодов, когда человек ищет некую духовную опору не столько в самом себе, сколько в другом человеке.

Характерным для этого жизненного этапа оказывается и перемещение переменной «спонтанность» из «традиционного» фактора «самоактуализационный потенциал» в фактор «духовная включенность» с одновременным изменением направленности на отрицательную. Можно полагать, в связи с этим, что способность спонтанно и непосредственно выражать свои чувства, естественность и раскованность, некоторая непредсказуемость могут парадоксальным образом препятствовать установлению духовных связей с другими людьми в сложных ситуациях, когда такие связи особенно необходимы. В конечном итоге, данная закономерность позволяет говорить о неоднозначной связи жизнеспособности человека и его способностей к самоактуализации.

Гетерархичность факторной структуры жизнеспособности человека как проявление неких «метаморфоз» факторов «самоактуализационный потенциал» и «духовная включенность» не позволяет рассматривать эти факторы как обобщенные и устойчивые критерии жизнеспособности. Вместе с тем, можно полагать, что они являются самостоятельными интегративными факторами жизнеспособности человека, а сами «метаморфозы» и динамические конфигурации в терминах синергетики выступают как «внутренние флуктуации», реализующиеся в точке бифуркации системы и создающие условия для формирования новой диссипативной структуры на следующем этапе развития.

В контексте концептуальных оснований исследования «самоактуализационный потенциал» может быть интерпретирован в терминах открытости-закрытости жизнеспособности человека как системы, о

чем свидетельствует тесная связанность показателей самоактуализации с переменной «ригидность», репрезентирующей стагнационные тенденции в системном развитии. Самоактуализация как функция открытой, самоорганизующейся системы реализуется лишь в той, строго определенной мере, в какой благоприятные условия для саморазвития создает ригидность как функция «закрытия» системы от внешних взаимодействий, блокирования ее информационных связей с внешней средой.

Сходная закономерность была выявлена в процессе исследования динамики жизнеосуществления человека в контексте системно-антропологического подхода И.О. Логиновой [262].

Второй фактор «духовная включенность», образованный переменными, имеющими духовную и коммуникативную природу, может рассматриваться как симптомокомплекс сущностных свойств человека, позволяющих ему реализовать свою жизнеспособность присущим человеку способом.

В целом факторные структуры, полученные на первой и третьей выборках, более стабильны, сходны между собой по составу и нагрузкам переменных, что может отражать особенности прохождения жизненного пути на данных возрастных этапах, не приуроченных к кризисам.

Таким образом, неоднозначность и иерархичность структурных взаимосвязей в их темпоральной протяженности специфическим образом определяют механизм самоорганизации жизнеспособности человека.

В рамках следующего исследования изучались закономерности проявления общей жизнеспособности и ее компонентов в контексте их возрастного генеза, и проверялась гипотеза о том, что жизнеспособность человека как открытой, самоорганизующейся системы в процессуально-динамическом плане характеризуется саморазвитием, т.е. системным усложнением во времени.

Характеристика выборки. Из общей выборки этого этапа исследования (536 человек) путем стратифицированного отбора было сделано две выборки испытуемых, различающихся по возрасту: от 32 до 40

лет ($N^1=78$) и от 41 до 59 лет ($N^2=72$). Далее анализировались показатели общей жизнеспособности и ее компонентов. Поскольку предполагалось использование только результатов опросника «Жизнеспособность человека», не зависящих от пола, стратификация по этому признаку игнорировалась.

Рассмотрение связи количественных показателей жизнеспособности человека и возраста показало, что эта хронологическая связь является неоднозначной для общей жизнеспособности и ее отдельных компонентов. Результаты исследования представлены в таблице 20 и приложении 22.

Средние по возрастным группам показатели жизнеспособности человека

Таблица 20

Показатели общей жизнеспособности и ее компонентов	Возрастные параметры		Значение Т-критерия Стьюдента	Уровень значимости
	от 32 до 40 лет ($N^1=78$)	от 41 до 59 лет ($N^2=72$)		
Жизнеспособность	203,64	202,68	0,182	0,856
Способности адаптации	73,28	67,84	-2,410*	0,017
Способности саморегуляции	36,17	36,73	0,569	0,570
Способности саморазвития	51,07	61,69	7,285*	0,000
Осмысленность жизни	41,47	49,90	7,248*	0,000

Условные обозначения: * – значимые различия

Из таблицы видно, что у более молодых людей (от 32 до 40 лет) показатели саморазвития и осмысленности жизни значимо ниже, чем в выборке испытуемых в возрасте второй половины зрелости (от 41 до 59 лет). Значимые различия существуют и в показателях способностей к адаптации. Однако зависимость здесь обратная: с возрастом отмечается снижение количественных параметров этого потенциала. Вместе с тем, общий показатель жизнеспособности на протяжении всего исследуемого периода остается относительно константной величиной.

Полученные результаты могут быть интерпретированы с позиции функционально-генетического подхода к способностям. В соответствии с традицией рассмотрения любого рода способностей особого внимания заслуживает вопрос о соотношении этих способностей и соответствующих задатков – сложный вопрос, не имеющий однозначного ответа вообще и не рассматриваемый ранее применительно к жизнеспособности. Позволим высказать некоторые предположения.

Поскольку в контексте функционально-генетического подхода способности рассматриваются как свойства функциональных систем, вслед за В.Д. Шадриковым констатируем, что сенсорные системы вступающего в мир новорожденного функционируют и готовы к познанию окружающего мира. Следовательно, новорожденный обладает способностями, а не только задатками. Эти способности являются природными и обеспечивают выживание индивида посредством обеспечения его адаптивного поведения. Другими словами, новорожденный способен выжить, благодаря наличию у него не только задатков, но и способностей. Задатки при этом рассматриваются в качестве генетических программ, определяющих развитие функциональных систем в структуре мозга человека в целом как индивида.

Жизнеспособность человека – это системная интегральная способность, в структуре которой существуют сложные по своему строению компоненты, поэтому в ее свойствах могут проявляться как специальные (элементарные свойства нейронов и нейронных модулей), так и общие (общие свойства нервной системы, специализация полушарий головного мозга) задатки. Однако человек – существо социальное, поэтому задатки всегда «окультуриваются» средой, соответственно и развитие жизнеспособности осуществляется как процесс управляемый и задатками, и социальным окружением.

В отличие от животного, ребенок рождается с недостаточно сформированными функциональными системами психической деятельности. Эти системы, необходимые для реализации психических функций, созревают

в течение последующего довольно продолжительного постнатального периода. В это время развитие жизнеспособности ребенка детерминируется различными социальными формами деятельности и общения, определяется индивидуальными ценностями, нравственными принципами и установками, которые определяют количественную выраженность и качественное своеобразие проявления жизненных способностей. Именно поэтому представленный Р. Киплингом образ сильного, красивого и благородного Маугли на самом деле слишком далек от реальности и является литературно-талантливой утопией. Маугли просто не мог быть жизнеспособным в психологическом, человеческом аспекте. Он, лишенный вхождения в человеческую культуру, общения с себе подобными, не постиг смыслов и ценностей собственно человеческого бытия.

Можно полагать, в связи с этим, что формирование жизнеспособности человека как таковой завершается к условному началу зрелого онтогенеза. Ее последующее развитие как нелинейной системы связано не с дальнейшим экстенсивным расширением и созреванием жизнеспособности как общего жизненного потенциала, а с количественно-качественными трансформациями ее взаимосвязанных компонентов в целостной структуре по направлению к аттракторам (саморазвитию и осмысленности жизни). Действие этих аттракторов способствует преддетерминации развития жизнеспособности, реализуя тем самым возможность как необходимость.

Результаты, полученные в ходе эмпирического исследования, позволяют конкретизировать представление о механизмах реализации жизнеспособности. Эти механизмы могут быть систематизированы, прежде всего, в соответствии с уровнями жизнеспособности.

Согласно весьма продуктивной идее Б.Г. Ананьева о комплексном изучении механизма психических функций, развитие психических свойств проявляется как развитие функциональных, операционных и мотивационных механизмов. Поэтому структурный уровень жизнеспособности, представленный ее взаимосвязями со свойствами человека как индивида,

регулируется функциональными механизмами, которые детерминированы онтогенетической эволюцией и являются эффектами тех или иных нейродинамических свойств. Уровень жизнеспособности, образованный взаимосвязями с субъектными свойствами человека, подчиняется операционным механизмам, которые не содержатся непосредственно в самом мозге, а усваиваются индивидом в процессе культурно-исторического развития и социализации. Наконец, уровень, сформированный взаимосвязями жизнеспособности с личностными свойствами человека, функционирует при непосредственном детерминирующем влиянии мотивационных механизмов. Разумеется, Б.Г. Ананьев признавал разделение человеческих свойств на индивидные, личностные и субъектные относительным, поэтому и дифференциация механизмов не отрицает, а предполагает их взаимодействие и взаимовлияние, следствием чего является, в частности, «окультуренное» проявление задатков в жизнеспособности человека.

Механизмы становления жизнеспособности систематизируются также в соответствии с отдельными компонентами жизнеспособности. Механизм социально-психологической адаптации является наиболее простым механизмом поддержания жизнеспособности, который определяет успешность процесса приспособления человека к условиям социальной среды и обеспечивает его гомеостатическую устойчивость. Механизм саморегуляции – более сложно организованный механизм, основанный на принципе обратной связи, в котором заложен результат взаимодействия человека и социальной среды, находящихся в гетеростаических отношениях. Механизмы адаптации и саморегуляции в целом могут выступать как адаптационные механизмы в широком понимании, обеспечивающие устойчивость человеческого существования и формирование предсказуемого поведения.

Механизм саморазвития позволяет человеку динамично (в логике гомеореза) осуществлять себя в сложной системе жизненных отношений, создавая собственное жизненное пространство. Этот механизм может быть

отнесен к бифуркационным механизмам, которые обеспечивают способность к внутренним изменениям, и «запускаются», когда возникают резкие экзистенциальные потрясения в жизни.

Механизм смыслообразования – наиболее сложный механизм жизнеспособности, придающий направленность всем остальным механизмам. Он определяет функции человеческого сознания, которое уже не просто отражает окружающий мир, а само становится глубоким внутренним миром, продуктом которого является собственная жизненная философия человека. Смыслообразование, в зависимости от конкретной жизненной ситуации может проявляться и как адаптационный, и как бифуркационный механизм.

Становление механизмов жизнеспособности подчиняется системно-генетическому принципу организации и усложнения человеком своей жизни: от адаптации и саморегуляции к субъектному развитию и обретению смысла жизни. Эти механизмы не исключают и не поглощают друг друга, они могут сосуществовать на каждом из этапов формирования и развития жизнеспособности в едином механизме самоорганизации. Жизнеспособность человека выступает при этом как недизъюнктивная система, саморазвивающееся и самоорганизующееся целое, которое в процессе своего индивидуального развития проходит последовательно этапы адаптационных и бифуркационных изменений, непрерывно «вырастающих» один из другого, и, оставаясь объективно различными, онтологически не отделяющихся друг от друга.

Результаты серии эмпирических исследований, представленные в четвертой главе, дают основания для следующих выводов.

1. Исследование структуры жизнеспособности человека позволило выявить ее компоненты, уровни и связи между ними. Компонентами жизнеспособности как интегрального свойства являются способности адаптации, способности саморегуляции, способности саморазвития и осмысленность жизни, совместное действие которых вызывает

синергетический эффект, превосходящий по качеству эффекты действия каждого из компонентов и их простую сумму. Жизнеспособность человека не просто является интегральным свойством, но степень ее интегрированности имеет прогрессивный характер.

2. Уровни жизнеспособности включают блоки связей общей жизнеспособности и различных свойств человека как индивида, субъекта, личности, соотносимые с функциональными, операционными и мотивационными механизмами психики. Благодаря взаимосвязанному комплексу согласованных, разноуровневых горизонтальных и межуровневых вертикальных связей, группирующихся вокруг «ядерных», холистических свойств (духовность, способность любить; транскоммунитивный потенциал, способности к самоактуализации, интеллектуальная гибкость) жизнеспособность человека приобретает свойство эмерджентной целостности. При любом нарушении согласованности связей, при значимом отторжении индивидуального, субъектного или личностного, возможно снижение общей жизнеспособности человека, поскольку в этом случае речь идет уже не о целостной человеческой жизни, а лишь об отдельном ее признаке.

3. На эмпирическом, наблюдаемом уровне нарушение внутренней холистичности человека как частичная утрата им своей жизнеспособности может быть представлено на примере соотношения с феноменом «беспомощность». Поскольку беспомощность рассматривается как системное качество, определяющее низкий уровень субъектности, это условно выступает как нарушение внутренней целостности, в то время как континуальный феномен (жизнеспособность) интерпретируется как сохранение внутренней целостности. «Родственной» жизнеспособности, но не тождественной ей, является самостоятельность человека, причем, первая (жизнеспособность) демонстрирует большую онтологическую гармоничность вследствие «усредненных», оптимальных показателей самооценки и личностной тревожности.

4. Наличие плотных связей жизнеспособности с коммуникативными свойствами человека на каждом из уровней его жизнедеятельности как индивида, субъекта, личности (экстраверсия-интроверсия, общительность, коммуникативные склонности, самоконтроль в общении, эмпатия и др.) поддерживает предположение о роли коммуникативных свойств в реализации жизнеспособности. Неоднозначность связей жизнеспособности, коммуникативных свойств и творческих способностей человека демонстрирует опосредствующий характер коммуникации и транскомуникации как способов транслирования и творчества смыслов, обеспечивающих социальное бытие человека.

5. Предикторами жизнеспособности человека являются следующие свойства: позитивные представления о природе человека, познавательные потребности, субъективное ощущение одиночества, интенсивность эмоционально окрашенных жалоб по поводу состояния здоровья, ригидность, установки открытой жестокости в общении. Они «предсказывают» особенности проявления жизнеспособности в количественном и качественном аспектах. Полученные результаты свидетельствуют о том, что жизнеспособность не только взаимосвязана с духовностью, но последняя оказывает на нее значительное влияние. Духовность в рамках данной модели может быть интерпретирована в ее материалистическом, «не божественном» представлении как «идеальная потребность познания и желание жить для других» (познавательные потребности, позитивные представления о природе человека, отсутствие установок на жестокость в общении).

6. Комплекс значимых связей жизнеспособности с показателями самоактуализации позволяет полагать, что жизнеспособность как процесс регулируется механизмом самоорганизации, реализуемым через структурные связи с самоактуализацией. Однако эта связь является неоднозначной, что можно наблюдать на примере связи жизнеспособности и спонтанности. В период возрастного кризиса середины жизни отмечено перемещение переменной «спонтанность» из фактора «самоактуализационный потенциал»

в фактор «духовная включенность» с одновременным изменением направленности на отрицательную. Можно полагать, в связи с этим, что способность спонтанно и непосредственно выражать свои чувства, естественность и раскованность, некоторая непредсказуемость могут парадоксальным образом препятствовать установлению духовных связей с другими людьми в сложных ситуациях, когда такие связи особенно необходимы.

7. «Самоактуализационный потенциал» и «духовная включенность» выступают как самостоятельные обобщенные факторы жизнеспособности человека. Первый (включающий в себя переменную «ригидность» как сильный анти-предиктор жизнеспособности) может быть представлен в контексте открытости жизнеспособности человека как системы. Открытость, как функция свободы информационного обмена с окружающей средой, присущая самоактуализации, реализуется в той мере, в какой позволяет ригидность как функция закрытия системы от внешних взаимодействий. Психическая ригидность выступает как тормозящий стимул, она может в определенной мере ограничивать возможности самоактуализации, задавать ей какие-то условные границы, которые самоактуализация бывает не в состоянии пересечь. Второй фактор «духовная включенность», образованный переменными, имеющими духовную и коммуникативную природу, может рассматриваться как симптомокомплекс сущностных свойств человека, позволяющих ему реализовать свою жизнеспособность присущим только человеку (в отличие от животного) способом.

8. Эмпирическими критериями жизнеспособности человека выступают «удовлетворенность жизнью» и «беспомощность» как переменные устойчивые, имеющие максимально константную дисперсию в выборках испытуемых разного возраста вне зависимости от специфики этапов онтогенеза (литической или критической). В качестве объективного, видимого критерия жизнеспособности выступает нормативно-ролевой критерий, репрезентирующий результативность и своевременность решения

онтогенетически изменчивых жизненных задач. Он выявлен на основе эксплицитного анализа.

9. Структура жизнеспособности человека динамична и подчиняется закономерности гетерархичности. Гетерархичность предполагает конфигурационные изменения структурных связей с течением времени. В период возрастного кризиса середины жизни закономерны изменения в доминирующих факторах жизнеспособности: общее снижение значимости фактора самоактуализации и повышение значимости фактора духовной включенности; повышение факторных нагрузок соответствующих переменных «духовной природы»: духовность, отношения любви, альтероцентрическая направленность (как признак пассионарности), возрастание позитивной роли целостного (холистического, по А. Маслоу) мышления. При этом некоторые показатели собственно самоактуализации и транскомуникативный потенциал оказываются более тесно связанными с духовными и коммуникативными характеристиками, что типично для трудных жизненных периодов, когда человек ищет некую духовную опору не столько в самом себе, сколько в другом человеке.

10. Существуют определенные функциональные предпосылки – индивидуальные свойства (тревожность, нейротизм, экстраверсия), которые создают условия для развития более или менее выраженной жизнеспособности при преобладающем воздействии социо-культурных стимулов внешней среды.

11. Общий генезис жизнеспособности как нелинейной системы определяется количественно-качественными трансформациями ее компонентов, которая осуществляется постепенно и достигает своего развитого состояния к периоду зрелости. Направленность трансформационных изменений компонентов подчиняется механизму самоорганизации и соответствует принципам усложнения человеческой жизни: от адаптации, к саморегуляции, саморазвитию и нахождению глобального жизненного смысла. Саморазвитие и осмысленность жизни

выступают как присущие всякой нелинейной системе аттракторы, наличие которых делает развитие жизнеспособности преддетерминированным, реализуя возможность как необходимость.

12. Частные механизмы жизнеспособности могут быть систематизированы в соответствии с уровнями (функциональные, операционные, мотивационные) и компонентами (адаптационные: адаптации, саморегуляции, бифуркационные: саморазвития, комплексные: смыслообразования). Адаптационные и бифуркационные механизмы не исключают и не поглощают друг друга, но могут сосуществовать на каждом из этапов формирования и развития жизнеспособности в едином общем механизме самоорганизации.

13. Жизнеспособность человека как самоорганизующейся системы проявляется не только в особом многозначно-уровневом структурировании собственной, принципиально неделимой (эмерджентной) целостности. Она существует в единственно возможном с точки зрения поддержания жизни неустойчиво-равновесном состоянии, которое характеризуется ее изменениями в направлении усложнения, усиливающимися с течением времени.

ГЛАВА 5. ЭМПИРИЧЕСКОЕ ИССЛЕДОВАНИЕ ЖИЗНЕСПОСОБНОСТИ ЧЕЛОВЕКА: ИНДИВИДУАЛЬНО- ТИПОЛОГИЧЕСКИЙ И ОНТОЛОГИЧЕСКИЙ КОНТЕКСТЫ

5.1. Индивидуально-психологические проявления жизнеспособности: проективное исследование

В ходе исследования индивидуально-типологических и онтологических контекстов проявления жизнеспособности человека проверялись следующие гипотезы.

1. Жизнеспособность человека характеризуется индивидуально-психологическим разнообразием, которое на бессознательном уровне может выступать в форме типичных доминирующих тенденций психики в способах установления контактов с внешней средой и реагирования на стресс.

2. На осознанном уровне качественная неоднородность жизнеспособности находит выражение в форме индивидуально-типологических проявлений жизнеспособности человека и его жизненного мира, которые могут быть выявлены эмпирически и предположительно различаются по параметру целостности.

Бессознательный уровень индивидуального своеобразия жизнеспособности изучался посредством распространенного в таких случаях проективного метода. Был использован тест «Дерево» К. Коха.

Задачи исследования предполагали выявление переменных, которые могли бы служить ориентирами для определения состава признаков в типологии жизнеспособности при условии их достаточной релевантности набору соответствующих признаков, выявленных при помощи других методов.

Характеристика выборки. Для проективного исследования из суммарной выборки предыдущего этапа были сформированы две выборки по типу крайних групп. В первую группу вошли испытуемые с показателями жизнеспособности от 6 баллов и выше («жизнеспособные», $N^1=46$) во вторую

– от 4 баллов и ниже по стандартной 10-балльной шкале стенов («нежизнеспособные», $N^2=54$).

Анализ результатов. При анализе рисунков использовалась исходная интерпретационная схема К. Коха. В этой схеме рисунок сравнивается с крестом, и в нем выделяются 4 зоны, имеющие символическое значение. Верх представляет собой интеллектуальную и духовную зоны, олицетворяя контакт с окружающей средой. Центр репрезентирует собственное «Я», пробужденную сознательную жизнь, моральные чувства. Нижняя часть отражает материальные, бессознательные, коллективные стимулы и инстинкты. Левая сторона означает характер связей с самим собой, с прошлым, интроверсию, инфантильную фиксацию.

Анализ рисунков позволил выделить следующие тенденции. У людей с высокими показателями жизнеспособности преобладают крупные рисунки, занимающие центральное положение или эпизодически смещенные влево. У противоположной группы размеры дерева маленькие, средние или преувеличенно массивные. По мнению К. Коха, большой рисунок, расположенный в центре листа, означает хорошую адаптацию, экспансивность с тенденцией согласия, взаимопонимание с окружающими, внутреннее и внешнее равновесие и желание быть замеченным.

В группе «нежизнеспособных» маленькие и средние рисунки могут рассматриваться как показатели неполноценности, недовольства собой, а преувеличенно массивные – как признаки повышенной агрессивности (что подтверждается и другими маркерами рисунка). Возможно проявление таких свойств, как зависимость, недостаток доверия к себе, мечты о компенсаторном могуществе.

Отчетливо выраженное «левое» положение дерева свидетельствует о желании независимости в пределах покровительствующего окружения. Весьма информативный признак – преимущественное изображение рисунка целиком в верхней четверти листа – говорит о депрессивных переживаниях, которые компенсируются возбуждением и могут, поэтому, отчетливо не

проявляться в поведении, трансформируясь в хаотичность, беспорядочность эмоциональных реакций. Можно предполагать также наличие у этой категории рисующих чрезмерных амбиций, не подкрепленных реальностью.

«Интеллектуальные признаки» рисунка (высота листовки) распределены в исследуемых группах примерно одинаково за исключением встретившегося во второй группе эпизодического признака, характеризующего выраженный недостаток рефлексии и контроля (допустимый, по мнению некоторых исследователей, лишь в рисунках детей).

Выраженное преобладание размера ствола по отношению к кроне свидетельствует о зависимости от окружения, недостаточной самостоятельности, возбудимости, импульсивности, агрессивном противостоянии окружающему. Эти качества в большей мере присущи людям с низкими показателями жизнеспособности. В полярной группе преобладают потребность в движении, желание жить настоящим, интерес к миру, ориентация на согласие с требованиями окружающих, равновесие со средой. В рисунках этой группы ствол дерева по размеру преимущественно равен кроне.

Различия в группах заметны и по такому признаку, как ширина кроны. «Жизнеспособные» обычно рисуют крону шириной в $\frac{3}{4}$ листа, что обычно интерпретируется как признак интеллекта; ширина кроны, равная $\frac{1}{2}$ листа как показатель некоторой неуверенности в собственной ценности встречается редко. В рисунках «нежизнеспособных» крона обычно занимает $\frac{1}{4}$ листа, что можно рассматривать как неуверенность в собственных силах, интеллектуальных способностях, признак оборонительной позиции в состоянии напряжения и раздраженности. Этот признак в сочетании с желанием поговорить, стремлением быть замеченным может свидетельствовать о поиске социальной поддержки для повышения уверенности в себе.

Следующий признак рисунка, подлежащий анализу, – контур ствола. Он символизирует способы контактов с окружающим миром. В

изображениях общих контуров ствола (прямая или волнистая линия) у представителей обследуемых групп заметных различий не выявлено. Однако мы склонны интерпретировать информативные признаки рисунка контура по-разному. Так, на наш взгляд, волнистая линия может означать у «жизнеспособных» гибкость, склонность выпрямляться перед лицом трудностей, символизируя собственно жизнеспособность в англоязычном варианте (resilience), а у «нежизнеспособных» – поведение избегания в трудной ситуации.

Ствол, расширяющийся к основанию, можно рассматривать как признак наличия надежного, обеспеченного положения в обществе, характеризующий людей с высокими показателями жизнеспособности и поиск такого положения, стремление к нему (далеко не всегда успешное), присущее полярной группе. В этой группе отмечен еще ряд интересных, на наш взгляд, признаков: рубцы, шрамы, дупла на разных участках ствола; ствол без расширения книзу; ствол в виде искривленных, изломанных линий; непропорционально узкий ствол. Встречается также гипертрофированно широкий, массивный ствол; ствол, расширяющийся к вершине. Все эти признаки иллюстрируют непродуктивные, болезненные, сложные способы внешних контактов, взаимодействия человека и внешней среды. Они могут свидетельствовать о наличии тяжелых психических травм на разных этапах жизненного пути; об избегании реальной действительности, желании спрятаться от нее; о затрудненном, болезненном общении; о конфликтах; об отсутствии чувства безопасности и напряженном поиске внешней защиты.

Ветви в рисунке дерева обычно рассматриваются как способ, которым человек сумел реализовать свои возможности. Ветви отражают степень дифференциации, которой достиг человек, формы его нападения или защиты по отношению к окружающей среде. У обследуемых первой выборки ветви дерева изображаются двумя слегка заостренными к вершине линиями. Они расположены гармонично, пропорционально по обеим сторонам ствола и не заключены в крону (контур по краю листы). У другой группы чаще

встречаются деревья с одиночными ветками (изображены одиночной линией) и ветвями, заключенными в крону. Можно отметить также наличие отрезанных, отпиленных ветвей, ветви более длинные слева или справа, полное отсутствие ветвей («пустая» крона).

Выявленные закономерности позволяют предполагать, что жизнеспособные люди – это люди в достаточной степени самореализованные, гармонично взаимодействующие со средой, у которых нет оснований защищаться от внешнего мира. Слабая жизнеспособность, напротив, соотносится с защитными тенденциями в информационном обмене с социальным окружением и самим собой, стратегиями избегания неприятной реальности, ее приукрашивания или трансформации. О сложностях в установлении межличностных контактов свидетельствует полное отсутствие ветвей у этой категории обследованных. Данный признак в рисунках усиливается сочетанием со стволом, отделенным четкой линией от кроны дерева (ощущение ограничений, стеснений, принуждений) и отделением дерева от земли (ощущение изолированности). В группе испытуемых с высокими показателями жизнеспособности подобные признаки встречаются редко.

Информативным маркером являются также корни дерева. В рисунках «жизнеспособных» корни, как правило, отсутствуют, что позволяет говорить о том, что данная категория людей не ищет опоры в жизни (видимо, уже имея ее). Нечасто встречающееся наличие корней, скорее, свидетельствует об интересе к тому, что скрыто, о стремлении проникнуть в суть вещей. Данный признак усиливается в сочетании с длинными корнями, свидетельствующими о непомерном любопытстве. У «нежизнеспособных» часто встречаются укрепленные в земле или выступающие из земли корни. Это может означать определенный примитивизм личности, недостаток индивидуальности, поиск опоры, проявления импульсивной жизни.

Листва дерева символизирует обмен с внешним миром, взаимосвязи с окружающей средой. В рисунках испытуемых с высокими баллами по шкале

общей жизнеспособности преобладают изображения листвы широким веером, в виде гирлянды, с гармоничным количеством листьев и разнообразием деталей в их исполнении. В рисунках полярной группы листва, как правило, тонкая, скудная с дисгармонично малым или напротив излишним, «навязчивым» количеством преувеличенно мелких листьев. Листва изображается в виде маленьких букетов и пучков, вихреобразной кроны, встречаются опавшие или опадающие листья и их полное отсутствие (пустая крона), слишком мелкие, опускающиеся вниз листья. Отмеченные детали можно интерпретировать как разнообразие знаний, хорошую память; склонность не обострять отношений; наличие богатых, разносторонних контактов с внешним миром, присущее жизнеспособным людям и недостаток таковых у противоположной группы. Наряду с этим ей могут быть присущи фрустрированная нежность, чувства покинутости и разочарования, недостаток сил, робость и некоторая навязчивость.

Линия земли, чаще всего, показывает наличие поддержки в привычном кругу общения. В рисунках «жизнеспособных» она чаще присутствует как единичная линия, изображаемая четко или слегка обозначенная; как линия с травой. Встречаются множественные линии, касающиеся края листа, линии, поднимающиеся вправо. У «нежизнеспособных» линия земли почти в половине случаев не представлена. Она может опускаться вправо, окружать дерево, изображаться в виде ломаной линии.

Выявленные закономерности свидетельствуют о том, что высокая жизнеспособность соотносится с выраженной социальной поддержкой, а низкая – с ее отсутствием. Жизнеспособные люди чаще характеризуются как активные энтузиасты, но могут проявлять импульсивность, спонтанность, капризность. Их антиподы в большей мере отличаются подавленностью, упадком сил, трудностями во взаимоотношениях с ближним окружением. Последний признак усиливается в сочетании со стремлением обвести (окружить) дерево линией земли, означающим символическую защиту против внутренней или внешней угрозы.

Симметричность кроны как информативный признак также позволила выделить различия в исследуемых крайних группах. Жизнеспособные испытуемые обычно рисуют симметричную крону с ветвями, расположенными друг против друга под более или менее острыми углами, или ветви, устремленные вверх как продолжение кроны. «Нежизнеспособные» изображают не только симметричные, но и несимметричные ветви, расположенные под острыми и прямыми углами по отношению к стволу, а также опущенные вниз, «депрессивные» или хаотично расположенные ветви, «запутанные» в кроне.

Отмеченные признаки позволяют предполагать у первой группы тенденции к обузданию собственной агрессивности (ветви под острыми углами) и наличие потенциала саморазвития (устремленные вверх ветви). Представители второй группы, наряду с усилиями, направленными на сдерживание агрессивных тенденций, могут проявлять амбивалентность в выборе установок по отношению к аффектам, сдерживаемые эмоции с возможными вспышками агрессивности и депрессивные переживания морально-этического плана по этому поводу.

Штриховка в проективных методиках обычно символизирует тревогу. В изученных нами рисунках жизнеспособных испытуемых штриховка чаще выражена незначительно, имеет прямоугольную форму или отсутствует. Это в целом дополнительно подтверждает гипотезу о тревожности, снижающей жизненные способности человека, а также может свидетельствовать о повышенной чувствительности, склонности к мечтательности и фантазированию, утешающих при потерях и утратах; о стремлении все предвидеть, прогнозировать, планировать. Наличие в рисунках этих испытуемых «раскрашивания», на наш взгляд, можно рассматривать как признак оптимизма, жизнелюбия.

В рисунках «нежизнеспособных» штриховка более выраженная и разнообразная: круговая; интенсивная, как зачернение листвы, ствола, корней; перечеркнутая, как повторяющееся зачернение. Данные признаки

предполагают напряжение с возможными вспышками гнева, раздражения, возмущения (что подтверждает выводы, сделанные ранее); неудовлетворенность аффективных потребностей, возможные проблемы питания (переедания).

Характер линий – еще один информативный признак. У жизнеспособных испытуемых в рисунках дерева преобладают четкие, прямые по контуру ствола и с нажимом по контуру линии; ствол, как правило, тщательно «обработан». Для представителей противоположной группы в большей степени характерно преобладание слабых линий или напротив, массивных линий в виде булавы в изображении ствола, корней или веток. Часто встречаются заостренные линии и небрежная «обработка» ствола.

Выделенный набор признаков позволяет говорить о выраженности у первой группы таких качеств, как решительность, активность, самоэффективность, самоутверждение; поиск совершенства с некоторой тенденцией скрыть от окружающих все неблагополучное, неприглядное для повышения своей ценности в глазах окружающих. Вторая группа с большой долей вероятности может выступать носителем агрессивности со стратегией разрядки в вербальной форме; критических, обвинительных тенденций по отношению к реальности, окружающим и самому себе; страха перед самоутверждением; избегания самостоятельных действий и решений. Этой группе, видимо, присущи большая зависимость от окружения, отсутствие сопротивления при контакте с внешними враждебными стимулами; демонстрация собственных ошибок с целью наказать самого себя; различные амбивалентные склонности; неблагоприятные суждения о самом себе.

Различия между обследованными группами были выявлены и по другим признакам. Так, в рисунках жизнеспособных людей больше разнообразия в содержании, отмечается наличие дополнительных предметов, чаще встречается окружающий дерево пейзаж (но без солнца), изображения цветов и плодов. Рисунки, как правило, хорошо структурированы.

«Нежизнеспособные», в среднем, реже рисуют пейзажи, но чаще – солнце. У них встречаются изображения пальмы, причудливых деревьев и даже одно цефалоподобное дерево. В первом случае можно говорить о нормальной адаптации к среде, развитом воображении, тенденции не скрывать собственные эмоции (один из показателей самоактуализации). Во втором – о недостатке эмоционально тепла, признаков потерянности в новой обстановке, болезненном воображении и возможной патологии (изображение цефалоподобного дерева иногда трактуют как признак шизофренического психоза).

Поскольку нарисованное дерево отражает глубинную структуру личности и ее способ входить в контакт с окружающим миром, общий способ рисования можно рассматривать как гармоничный (хорошо структурированные рисунки) у людей с высокими показателями жизнеспособности и противоречивый, болезненный (плохо структурированные рисунки) у испытуемых с низкими параметрами по изучаемому свойству.

Типичной для испытуемых с высокими показателями жизнеспособности является наиболее тщательная прорисовка верхней и центральной частей дерева, символизирующих проявления интеллекта и морально-духовных чувств. Представители полярной группы больше внимания уделяют нижней части дерева, репрезентирующей зону материальных стимулов и биологических инстинктов.

Несмотря на довольно широкий спектр различий в информативных признаках рисунков, выявленных эмпирически на уровне грубого альтернативного анализа, дальнейшая проверка показала статистическую случайность целого ряда из них. В результате, список значимых переменных был серьезно сокращен. Значимые различия в распределении признаков жизнеспособности в тесте «Дерево» К. Коха представлены в таблице 21. Расчетные матрицы показаны в приложении 23.

Значимые различия в распределении признаков жизнеспособности в тесте
«Дерево» К. Коха

Таблица 21

№	Признаки рисунка	Высокая жизнеспособность, встречаемость признака в %	Низкая жизнеспособность, встречаемость признака в %	Эмпирическое значение критерия согласия χ^2 , уровень значимости
1	Размер рисунка:			
	большой	84%	16%	46,240 ,000
2	Ствол:			
	рубцы на стволе	36%	64%	7,840 ,005
3	Листва:			
	«веером» в виде широкой кроны	88%	22%	57,760 ,000
	тонкая, скудная	4%	48%	37,231 ,000
4	Хорошая структура рисунка	64%	36%	7,840 ,005
5	Хорошая прорисовка верхней части дерева	65%	35%	9,000 ,003
6	Склоненное дерево	34%	6%	19,600 ,000
7	Ствол волнистой линией	5%	28%	16,030 ,000

Полученные результаты позволяют предполагать существование индивидуально-типологических различий между людьми с разными показателями жизнеспособности по следующим критериальным признакам:

1. Способы установления контактов с внешним миром. Люди с высокой жизнеспособностью обычно демонстрируют хорошую адаптацию к внешней среде, экспансивность с тенденцией согласия, взаимопонимание с окружающими, внутреннее и внешнее равновесие и желание быть замеченным. Они в достаточной степени самореализованы, гармонично взаимодействуют со средой, у них нет оснований защищаться от внешнего

мира, поскольку они обладают низкой агрессивностью либо способностями к ее обузданию. Представителям противоположной группы присуще проявление таких свойств, как зависимость, недостаток доверия к себе, мечты о компенсаторном могуществе. Они имеют непродуктивные, болезненные, сложные способы внешних контактов, взаимодействия человека и внешнего мира, избегают реальной действительности, стремятся спрятаться от нее. Их общение затрудненное, болезненное, конфликтное. Жизненное существование характеризуется отсутствием чувства безопасности и напряженным поиском внешней защиты в информационном обмене с социальным окружением и самим собой, стратегиями избегания неприятной реальности, ее приукрашивания или трансформации.

2. Доминирующие личностные тенденции. Типичным для испытуемых с высокими показателями жизнеспособности являются более выраженные проявления интеллекта и морально-духовных чувств. Представители полярной группы больше внимания уделяют материальным стимулам и биологическим инстинктам.

3. Кроме этого, были выявлены дополнительные информативные признаки теста – склоненное дерево и ствол дерева в виде волнистой линии. Эти признаки, на наш взгляд, гипотетически интерпретируются следующим образом. Склоненное дерево может свидетельствовать о проявлении у жизнеспособных людей гибкости, способности «гнутья, не ломаясь», как символах резильентности или собственно жизнеспособности в ее англоязычном варианте (*resilience*). Ствол в виде волнистой линии у испытуемых с низкой жизнеспособностью свидетельствует, предположительно, о значимой роли мотивации избегания неудач как побудительной силы поведения и жизненных стратегий.

С целью выявления доминирующих способов установления контактов с внешней средой в дальнейшем был проведен контент-анализ вербальных проявлений К-стресса и К-транса, полученных посредством метода моделирования коммуникативных миров. Для проведения исследования из

суммарной выборки предыдущего этапа было сформировано две крайних группы: жизнеспособность выше средней (43 человека) и жизнеспособность ниже средней (34 человека).

В ходе исследования были выявлены следующие закономерности. В первой группе отмечается более равномерная представленность вербальных показателей стресс- и транс- состояний с общей тенденцией к К-трансу: «я спокоен и уверен в себе», «у меня все нормально в жизни»; «дочка – самое светлое, как прозрачная речка»; «внуки – лучики счастья»; «счастье – это, когда тебя понимают». Значительно выражены также проявления стресс-транс-формации: «жизнь как смех сквозь слезы»; «испытания не убивают, а делают нас сильнее»; «мне плохо с тобой, но во много раз хуже без тебя»; «пока непонятный, но уже нужный».

Во второй группе преобладающими, на первый взгляд, являются стресс-коммуникативные состояния: «жизнь превратилась в кошмар»; «подруга увела моего мужа, ненавижу обоих»; «все время одно и то же – давай денег»; «жена как «мегера»»; «терзает неопределенность»; «самый насущный вопрос – зачем жить»? Однако эти различия оказались статистически не значимы. В этой же выборке признаки стресс-транс-формации и транс-стресс-формации выражены незначительно и в проблемах, и в партнерах.

Примечательно, что биполярные, более «статичные» состояния К-транса и К-стресса имеют фронтальную представленность (100%), но не альтернативную выраженность. Менее статичные, «трансформационные» состояния (стресс-транс-формация; транс-стресс-формация) отражены в ответах лишь части испытуемых, не составляя в сумме необходимые 100 процентов. Особенно ярко (в значимых границах) эти различия видны на примере стресс-транс-формации. Следовательно, показатели коммуникативного транса, ответственного за личностный рост и трансформацию (личностная интеграция и индивидуация, по К. Юнгу), и коммуникативного стресса, играющего адаптивную, защитную функцию в

общении и развитии, способны к сосуществованию в относительно гармонизированном варианте.

В связи с этим, можно полагать, что высокая жизнеспособность человека имеет защитно-компенсаторный характер, который содержит в себе фактор позитивного коммуникативного стресса (нормативной коммуникабельности), который выполняет охранительную функцию в отношении коммуникативного транса как основы самореализации, саморазвития, самотрансценденции человека. Соответственно, низкая жизнеспособность характеризуется асинхроничностью факторов К-стресса и К-транса с проявлениями значительно сдвига в сторону коммуникативного стресса. Вероятно, последний утрачивает свои позитивные, охранительные функции относительно фактора коммуникативного транса, нарушает их взаимообразную динамику, блокирует транскомуникативный потенциал. Тем самым человек оказывается обреченным на существование в условиях устойчивого, хронического К-стресса, приводящего к дистрессу в его тривиальном толковании. Выявленные различия представлены в таблице 22, и приложении 24.

Различия в вербальных показателях коммуникативных состояний испытуемых с высоким и низким показателями жизнеспособности

Таблица 22

Коммуникативные состояния в %	Показатели жизнеспособности		Эмпирическое значение критерия согласия χ^2	Уровень значимости
	высокий	низкий		
К-стресс	40	60	2,922	,087
К-транс	70	30	12,481	,000
Стресс-транс-формация	55	10	21,353	,000
Транс-стресс-формация	10	35	10,314	,001

Полученные результаты свидетельствуют о том, что высокая жизнеспособность человека соотносится с жизнеутверждающей, оптимистической энергетикой преобладающих позитивных переживаний, с состояниями коммуникативного транса, проявляющегося как «экзистенциальная решимость и личностный рост» (по В.И. Кабрину). Невысокая жизнеспособность предполагает приоритет негативных, напряженных, пессимистически направленных или обыденно устоявшихся переживаний, представленных состояниями коммуникативного стресса, который выступает как сигнал экзистенциальной тревоги или актуализация тенденции к собственной устойчивой определенности.

Что еще более важно на наш взгляд, высокая жизнеспособность человека соотносится с целостным, холистическим пониманием специфики и своеобразия обычного, «тривиального» стресса. Человек как индивид, как субъект, как личность, наконец, как организм един не только в реализации защитных функций, в потребностях сохранения собственной устойчивости и собственного равновесия, но и в стремлении к дальнейшему саморазвитию, «перерастанию» самого себя, самореализации. Другими словами, единство человека обеспечивается как борьбой с патогенным стрессом (с дисстрессом, в традиционной терминологии), так и использованием энергии эустресса (в этой же терминологии). Жизнеспособность человека – это не столько возможность и готовность бороться с неврозоподобным стрессом, сколько возможность и готовность жить в стрессе, но в стрессе «приятном», «полезном», «стимулирующем» и «активизирующем». Она проявляется не столько в возможности преодолевать стресс и защищаться от него, сколько в возможности находить в стрессе глубинный позитивный смысл и преобразовывать его в специфический эффект, имеющий конструктивные онтологические последствия.

Таким образом, анализ вербальных показателей ММКМ позволил дополнительно подтвердить значимую роль переменной «транскомуникативный потенциал» в реализации жизнеспособности

человека. Транскомуникативный потенциал выступает как средство поддержания и роста общего творческого потенциала, актуализируемого в ситуациях неожиданной, ненормированной, не стандартной коммуникации с другим человеком, «открываемым» как «иной» во всем разнообразии его безграничной индивидуальности.

Дальнейшее исследование индивидуально-психологических проявлений жизнеспособности предполагало решение задач классификации ее типологических признаков. Об этом речь пойдет в следующем параграфе.

5.2. Типы жизнеспособности

Основной проблемой, возникающей при разработке тех или иных типологий, является проблема определения классификационного основания – той центральной тенденции, которая позволяет понять скрытый в эмпирических типах глубинный смысл, благодаря которому эмпирически наблюдаемые типологии складываются в гармоничную модель, включающую разнообразные индивидуальные градации.

В качестве классификационных оснований при разработке типологий могут использоваться мотивационные, когнитивные, ценностные, характеристики или их связанные комплексы. Ориентир для выбора классификационного основания типологии определяется исходя из теоретико-методологических посылок исследования. В нашем случае таковым может служить центральная феноменологическая характеристика жизнеспособности – холистическая, взятая в контексте становления индивидуально-своеобразного жизненного мира как единства внутреннего и внешнего в человеке, объективного и субъективного, трансформированного в транссубъективное пространство социального бытия.

В психологии известны различные классификации жизненного мира, берущие начало от концепции жизненного пространства («жизненного мира», «психологического мира»), разработанной К. Левиным. Согласно К. Левину, индивид и воспринимаемый им окружающий мир представляют

собой единое векторное поле, специфика которого определяется потребностной значимостью всего того, что воспринимается и осознается [239]. В современной отечественной психологии наиболее известна типология жизненного мира Ф.Е. Василюка [89].

В соответствии с положениями «предтеории» жизнеспособности, жизненный мир существует для человека как субъективная, совмещенная реальность. Она задается ему извне в форме конкретных жизненных задач, а он является ее частью, постоянно и ежечасно решая эти задачи тем качественно-своеобразным способом, который отвечает качественному своеобразию самого человека. Не человек идет к миру посредством решения задач бытия, и не мир идет к человеку со всем «арсеналом» этих задач. В жизненном мире как совмещенной реальности существует и человек, и его задачи, наполненные индивидуальным жизненным смыслом и значением. Решая те или иные задачи, жизнеспособный человек осуществляет становление своего собственного жизненного мира, т.е. такое его развитие, которое не допускает регресса или упадка, поскольку становление назад не возможно.

Структура жизненного мира в контексте жизнеспособности (и не только в нем) предполагает существование отношений внешнего и внутреннего, причем отношений определенных – избирательных, которые не являются застывшими «слепокми» жизненной ситуации, а находятся в перманентной динамике, актуализируемой все новыми задачами и новыми смыслами во всей их «перекатной полноте». Жизненный мир человека может быть сбалансированным или несбалансированным, согласованным или несогласованным, созвучным или несозвучным, одним словом, гармоничным или дисгармоничным. Все эти характеристики определяют одну базовую характеристику жизненного мира человека, органично «происходящую» от принятого нами понимания жизнеспособности человека как способности сохранения собственной целостности без отторжения каких-бы то ни было

«ипостасей» (индивида, субъекта, личности) – такой целостности, которая обеспечивает гармоничное решение жизненных задач.

Становление жизненного мира – всегда индивидуально-своеобразное – порождает многообразие типов или моделей этого мира, но при всем этом разнообразии жизненный мир жизнеспособного человека неизменно отличается от жизненного мира человека нежизнеспособного по признаку целостности. Речь будет идти лишь о качественно-различных способах достижения или не достижения этой целостности.

Разработка эмпирической типологии жизнеспособности человека осуществлялась поэтапно. На первом этапе использовался традиционный для таких случаев иерархический кластерный анализ. Объекты классификации отбирались из суммарной выборки исследования в соответствии с требованиями неоднородности: $N = 257$ человек, из них: мужчин – 125, женщин – 132. Возраст испытуемых от 31 до 57 лет. Выборка была стратифицирована также по социально статусным характеристикам испытуемых (работающие, безработные, семейные, одинокие, люди без определенного места жительства).

Набор переменных определялся исходя из необходимости диагностичности и полноты признаков. В соответствии с этими параметрами были отобраны переменные, репрезентирующие общие показатели жизнеспособности, ее предикторы (позитивные представления о природе человека, познавательные потребности, ригидность, интенсивность эмоционально окрашенных жалоб по поводу состояния здоровья, установки открытой жестокости в общении, субъективное ощущение одиночества) и критерии (удовлетворенность жизнью, атрибутивный стиль, самооценка, тревожность, депрессивность). Были использованы также гипотетически значимые переменные и переменные, имеющие высокие нагрузки на обобщенные факторы жизнеспособности – «самоактуализационный потенциал» и «духовная включенность». В этот перечень вошли духовность, душевность, телесность, диалогическая и альтероцентрическая типы

направленности личности в общении, транскомуникативный потенциал. Общее число признаков, подлежащих классификации, составило 19 единиц.

Далее переменные были соотнесены со значимыми параметрами жизнеспособности, полученными в ходе проективного исследования, что позволило установить их релевантность. Используемые методики диагностики выделенных свойств являются апробированными методиками с проверенными психометрическими характеристиками, а их теоретическое обоснование не противоречит методологическим основаниям исследования.

Получившееся распределение переменных было проверено с позиции соответствия основного императива, предъявляемого к данным, используемым в кластерном анализе: оно существенно не отличалось от нормального. Кластеризация осуществлялась по методу средней связи (Average Linkage), который дает более точные результаты классификации, чем остальные методы.

На следующем этапе был осуществлен анализ последовательности агломерации и определено оптимальное для данного случая число кластеров. Последующий анализ дендрограммы позволил выделить три класса объектов, объединенных по общим признакам. Их описание представлено ниже.

Кластер 1 включает испытуемых с высокой жизнеспособностью. Это сравнительно немногочисленный тип, для которого характерны высокие показатели духовности, душевности, диалогичности и альтруизма в общении, транскомуникативного потенциала, общего показателя и отдельных шкал самоактуализации (позитивные представления о природе человека, познавательные потребности), оптимистическому атрибутивному стилю и удовлетворенности жизнью. Эти показатели комбинируются со средними оценками телесности и тревожности, с адекватной самооценкой и низкими параметрами по эмоционально окрашенным жалобам на состояние здоровья, ригидности, субъективного ощущения одиночества и открытой жестокости в общении.

Можно полагать, что представителей данного типа характеризует креативность, альтруизм, способность жертвовать собой, совестливость. Им присущи потребность в познании себя, окружающего, смысла своей жизни, особое восприятие жизни, образно характеризуемое С.К. Бондыревой как приоритет сложного над простым, высокого над низким, развитого над неразвитым [69].

Такие люди обычно открыты, способны сопереживать другим, понимать и учитывать их самооценку. Они, в большинстве своем, демонстрируют приоритет социальных контактов, добры, чутки, тактичны, ориентированы на сотрудничество в общении, основанное на взаимном уважении и доверии, взаимопонимании и открытости, стремлении к обоюдному самовыражению, развитию. Их существенной особенностью является конгруэнтность, определяющая ясность коммуникации, сопровождаемую отсутствием необходимости в самозащите и наличием свободы «слушания» чужой позиции. Им присущ высокий уровень детерминации общения не столько «извне» (условиями и стереотипами), сколько «изнутри» (индивидуальностью и настроением, отношением к другому).

Испытуемые данного кластера проявляют высокую степень независимости ценностей, поведения, поступков от стихийных внешних воздействий. Стремление руководствоваться собственными убеждениями, установками и принципами не означает, однако, агрессивности и доминантности в отношении к другим. Собственные успехи воспринимаются как стабильные и контролируемые, а неудачи как временные, случайные, затрагивающие лишь небольшую часть жизни.

Удовлетворение витальных потребностей является для представителей этого типа не самоцелью, а способом поддержания достаточного уровня физической и трудовой активности, работоспособности. Их стремление к развлечениям, комфорту не гипертрофировано. Все это в сочетании с низкой оценкой интенсивности эмоционально окрашенных жалоб по поводу

физического состояния образует самостоятельный и весьма значимый фактор, определяющий психический статус данного типа, проявляющийся в доминирующем бодром настроении, которое приводит к повышению жизненного тонуса и создает основу для сохранения здоровья. Качество жизни испытуемых этой группы характеризуется отсутствием депрессивных переживаний, ощущением насыщенности и полноты, радости, душевного подъема, «вкуса к жизни», желанием действовать, работать, любить, заботиться о других.

Средняя «оптимальная» тревожность позволяет поддерживать необходимый уровень познавательной и деятельностной активности. В сочетании с адекватной оценкой своих возможностей и конструктивным восприятием окружающей среды она формирует благоприятный уровень самоуважения и комфорта, который, тем не менее, благодаря высокой флексибельности и транскоммуникабельности, не приводит к застою.

Представители этого типа способны жить «настоящим», проживая его во всей полноте, разнообразии и насыщенности, а не как отрезок жизненного пути, символизирующий неизбежную фатальность прошлого и вынужденную необходимость будущего. Субъективно осознаваемая неразрывность прошлого, настоящего, будущего позволяет воспринимать собственную жизнь как целостную реальность.

Данный тип жизнеспособности мы посчитали возможным обозначить как *«пассионарная» жизнеспособность* (от понятия «пассионарий», по Л.Н. Гумилеву). Напомним, что в своей теории пассионарности Л.Н. Гумилев называл пассионариями создателей нового этноса, производящими глобальный пассионарный эффект, без которого человеческая популяция обречена на гибель [123].

Содержательный анализ первого эмпирического кластера позволяет говорить о том, что пассионарная жизнеспособность обеспечивается ярко выраженными сущностными свойствами человеческой природы и является мощным потенциалом сохранения человеком собственной целостности за

счет таких способов проживания жизни, которые в максимальной степени соответствуют и требованиям социального бытия, и императивам человеческого предназначения. Соответственно, этот тип жизнеспособности может быть обозначен также как «сущностная» жизнеспособность.

В кластер 2 вошли объекты со средними показателями общей жизнеспособности. Этот тип объединяют также средние оценки практически по всем диагностируемым признакам.

Определенное исключение составляют три переменные: телесность, тревожность и самооценка. В данном классе объединяются объекты с высокими, низкими и средними оценками телесности. Показатели тревожности средние, но они демонстрируют тенденцию к низким параметрам, в отличие от первого кластера, где преобладает тенденция к высокой тревожности. Можно рассматривать этот факт как проявление излишней самоуспокоенности и снижение поисковой активности в окружающей среде, присущие представителям «срединного» типа. Возможны также проявления некоторой неуверенности, о чем свидетельствуют средние самооценки с тенденцией к низким. Отметим, что в первом кластере преобладает движение в сторону завышения самооценки, что естественно коррелирует с креативностью. В целом, следует констатировать, что это наиболее многочисленная группа людей, представляющая, по сути, некое «золотое сечение человека», у которого всего в меру.

Данный тип получил наименование *«субпассионарная» жизнеспособность*. В представлении Л.Н. Гумилева субпассионарии – это «тихие обыватели, адаптированные к биоценозу ареала». Субпассионарный тип жизнеспособности человека характеризуется относительно выраженной способностью к сохранению собственной целостности за счет средних показателей по параметрам сущностных свойств. Его представители – так называемое «нормативное большинство», «не хватающее звезд с неба», а адаптированное к социуму и обеспечивающее его стабильное, устойчивое и

целостное существование. Данный тип содержательно может быть обозначен также как «обывательская» жизнеспособность.

Кластер 3 включает людей с низкой жизнеспособностью. Им присущи невысокие показатели по позитивным представлениям о природе человека, познавательным потребностям, духовности, душевности, самоактуализации, удовлетворенности жизнью, диалогической и альтруистической направленности, транскомуникативному потенциалу, самооценке и оптимизму. Эти показатели соотносятся с высокими параметрами телесности, депрессивности, интенсивности эмоционально окрашенных жалоб по поводу состояния здоровья, ригидности, ощущению одиночества. Им присущи также очень высокие и очень низкие оценки тревожности (в отличие от предыдущих классов со средними показателями по этому параметру).

Полученные результаты позволяют полагать, что данный тип характеризуется незначительным стремлением к поиску смысла (в том числе своего собственного существования). Не особо характерны для него кардинальные добродетели: мудрость, отвага, благоразумие, справедливость. Дефицитарны ценности стремления к творчеству, убеждения, честь, совесть, любовь к ближнему. Люди этой категории отличаются слабовыраженной способностью к личностному выбору и желанием выходить за временные рамки. Они, в большинстве своем, равнодушны к красоте природы и произведениям искусства, обладают низкой эмпатийностью. Человек, к сожалению, не является для них высшей ценностью.

У представителей данного класса примерно в равной степени выражены ориентации на доминирование или конформное поведение, т.е. различные вариации «недиалогового» общения. В первом случае, стремление подавить личность партнера, подчинить его себе, соотносится с отсутствием уважения к чужой точке зрения, к «суверенности» чужого сознания. Это приводит к «коммуникативной агрессивности» и «коммуникативной ригидности». При этом значимым остается желание «быть понятым», что на

деле выражается в требованиях согласия с собственной позицией, ее безоговорочного принятия. Такие люди эгоцентричны и предпочитают стереотипные формы тривиального, стандартизированного «общения-функционирования».

Вторая модель коммуникации, характерная для данной группы, – это отказ от равноправного общения в пользу общения, ориентированного на партнера; принятие собственной «объектной» позиции; болезненная чувствительность к «авторитетам». Представители этой модели склонны к подражанию; к некритическому согласию и избеганию борьбы; к реактивному взаимодействию. Они, как правило, готовы «подстроиться» под партнера, внушаемы, с незavidной легкостью отказываются от собственной точки зрения. Им присуще желание любыми способами избежать противоречий и конфликтов. Для такого человека также характерно отсутствие стремления к реальному взаимопониманию с другими людьми.

Представители третьего типа жизнеспособности объединены общим приоритетом уровня телесности – инстинктивного уровня, который нацелен, прежде всего, на удовлетворение витальных потребностей. Поэтому им присуще доминирование физических аспектов жизнедеятельности, стремление к комфорту, развлечениям, хорошей пище и спиртным напиткам. Примечательно, что в этом кластере объединились объекты с огромным разрывом в уровне материального благосостояния: от полной нищеты до весьма высоких доходов. Здесь встречаются и люди без определенного места жительства – представители социального дна, и суициденты, у которых в материальном плане не было ощутимых проблем.

Данный факт позволяет полагать, что высокая телесность может выступать в двух ипостасях. Во-первых, как проявление гипертрофии материальных оснований жизни, когда хочется все больше и больше финансовых благ, потому что динамика соответствующих потребностей все прогрессирует. Жизнь и ее смысл отождествляются с перманентным ростом вещественного благосостояния, и в этих условиях какое-либо

«блокирование» этого роста или потеря даже незначительной части богатства воспринимается как личная трагедия. Во-вторых, высокая телесность может выступать как следствие полного упадка возможностей «человеческого» удовлетворения элементарных витальных нужд, когда дефицит этих возможностей порождает острейшее желание удовлетворить их любыми способами и подавляет все другие нужды.

Отрицательный и весомый вклад в этот тип вносит ригидность, которая формирует негативное отношение к жизни как к динамичному, постоянно изменяющемуся процессу. Она выражается в невозможности изменить себя в соответствии с изменениями, происходящими в окружающей человека среде, блокируя мощный ресурс жизнеспособности – конструктивные стратегии, направленные не на приспособление, а на преобразование действительности.

Представители третьего типа ориентированы лишь на какой-либо дискретный отрезок временной шкалы жизни. Они живут либо только настоящим, не задумываясь о будущем, и, не пытаясь осмыслить прожитую жизнь, либо замыкаются в прошлом. Недостаточная самостоятельность, подверженность случайным событиям, конформизм формируют некий «флюгерный» жизненный стиль и качество жизни, характеризующееся, чувствами обиды и разочарования, ощущения несправедливости судьбы из-за расхождения желаемого и действительного.

Такие люди считают, что достойны лучшего, но часто проявляют при этом пассивность, апатию, жалуются на физическую слабость, усталость. Все это сопровождается тревожными ожиданиями чего-то неизбежно плохого, трагического, опасного. Негативные события рассматриваются как следствия глобальных и неустранимых причин, как нечто неконтролируемое, мучительно длительное и затрагивающее наиболее значимые «фрагменты» жизни. Жизнеутверждающие, позитивные события, напротив, воспринимаются как временные, локальные, случайные и иногда воспринимаются иронично. Ощущение одиночества, нездоровье, общая неудовлетворенность жизнью, тем не менее, не вызывают острого желания

что-либо изменить. Перемены, наоборот, воспринимаются с опаской – не по принципу «хуже не бывает», а по принципу «будет еще хуже» («Смерть чиновника») или «как бы чего не вышло» («Человек в футляре»).

Данный тип получил название *«депассионарная» жизнеспособность*. Он объединил дезадаптантов с низкой выраженностью сущностных личностных и субъектных свойств (позитивные представления о природе человека, познавательные потребности, духовность, транскоммунитивный потенциал и др.) и высокой – индивидуальных свойств и витальных потребностей (телесность, депрессивность, интенсивность эмоционально окрашенных жалоб по поводу состояния здоровья). Подобная дисгармоничность не способствует поддержанию системной целостности человека и значительно ограничивает его жизнеспособность, поскольку не отвечает требованиям собственно человеческого бытия, а характеризует, скорее, биологическое выживание. Соответственно, «депассионарная» жизнеспособность выступает его синонимом.

Для более глубокой содержательной характеристики эмпирически выделенных типов жизнеспособности на следующем этапе исследовались индивидуально-психологические проявления жизнеспособности в контексте становления жизненного мира человека.

5.3. Жизнеспособность человека и качественно-своеобразное становление его жизненного мира

Задачи и методы исследования. Предполагалось изучение многомерного жизненного мира человека с использованием нарративного принципа познания, позволяющего выявить некоторые способы и закономерности осмысления человеком себя и собственной жизни через создаваемый им автобиографический текст. Автобиография рассматривалась как специфическая языковая идентификация жизни, подчинённая законам наррации (Ю. Хеннингсен, 2000). Анализировались автобиографические

нарративы испытуемых (N = 257) или их жизненные истории на тему «Моя жизнь в прошлом, настоящем и будущем».

Категории анализа. Отбор маркеров или категорий анализа как смысловых единиц, формирующих его ограничительные и содержательные рамки, осуществлялся в соответствии с основными требованиями к техническим характеристикам этих категорий – их соответствием определенной теоретико-методологической модели и универсальностью. Согласно базовым положениям теории психологических систем, определяющей в «предтеории» жизнеспособности способы становления жизненного мира, были выделены следующие смысловые категории: образ мира, образ жизни, особенности становления многомерного мира человека.

Выбор единиц квантификации. В качестве единиц анализа использовались отдельные слова, выражения, суждения, отрывки текста, интегрированные темой или социальной ситуацией.

Определение единиц счета. Поскольку единицы счета – это количественные характеристики, которые фиксируют регулярность, с которой встречается в тексте определенная смысловая категория, за единицу счета принималась частота появления признака.

Маркерами образа мира выступали различные характеристики жизненных задач (степень реализации, осознания и отношения) и ведущие ценностно-смысловые ориентиры жизни. При оценке образа мира мы основывались на устойчивых и обоснованных представлениях о том, что смысловые образования являются доминирующими в регуляции жизнедеятельности человека (Л.С. Выготский, 1983, 1986; А.Н. Леонтьев, 1983, 1994; В.Франкл, 1990, 2003; 2008, В.Э. Чудновский, 2003; Е.Ф. Яценко, 2005 и др.). Данные смысловые категории анализировались в контексте их универсальности с позиции частоты встречаемости, динамических характеристик и жанра.

Анализ нарративов позволил выделить различные показатели частотности использования определенных смысловых категорий испытуемыми с разными показателями жизнеспособности. Для людей с высокими и средними показателями значимы ценностно-смысловые категории, отражающие содержание основных жизненных задач периода зрелости.

Вместе с тем, у представителей первого кластера («пассионарная» или «сущностная» жизнеспособность) жизненные задачи более гармонично сочетаемы, не абсолютизированы, рефлексивно прочувствованы через призму концентрации внимания на своей «самости» («я поняла, для чего мне все это было дано»; «знаю, для чего живу»). Отношение к авторскому решению жизненных задач эмоционально позитивно («непередаваемая радость от общения с внуками», «любимая работа»). В то время как у испытуемых со средними показателями жизнеспособности («субпассионарная» или «обывательская» жизнеспособность) при высокой значимости решения жизненных задач, отмечается их недостаточная рефлексивная оценка.

В выборке испытуемых с низкой жизнеспособностью преобладают маркеры нереализованности жизненных задач с негативной модальностью («начал все терять»; «нет ни семьи, ни работы, ни радости от жизни»), причинная рефлексивность решения задач выражена слабо. Отмечается дисгармонизация в жизненных задачах («осталась одна работа, но она не приносит настоящей радости»). Различные примеры сложных смысловых категорий, подлежащих анализу, представлены в приложении 25, 26, 27. Сводные различия в процентных соотношениях смысловых категорий в образе мира испытуемых с различными показателями жизнеспособности показаны в таблице 23, расчетные матрицы – в приложении 28–33.

Различия в процентных соотношениях смысловых категорий в образе мира
испытуемых с различными показателями жизнеспособности

Таблица 23

Смысловые категория	Образ мира			χ^2	P
	Частота встречаемости				
	1 кластер	2 кластер	3 кластер		
Высокая степень значимости жизненных задач: не представляю жизни без любимой работы, занять достойное место в обществе ...	80%	75%	30%	56,993 49,164	,000 ,000
Гармоничность и рефлексивность жизненных задач: семья, работа, зарплата, стремление все делать на «совесть»	80%	58%	20%	8,859 92,641 48,020	,003 ,000 ,000
Любовь: главное – жить с любовью...	90%	87%	25%	94,539 88,087	,000 ,000
Позитивная автобиографическая память: с радостью вспоминаю....	77%	63%	30%	53,240 38,417	,000 ,000
Холистическое (целостное мышление): думать о главном...	65%	40%	15%	15,170 28,149	,000 ,000
Здоровье: чтобы все были здоровы...	95%	89%	75%	3,086	,079

Наиболее часто встречаемой смысловой единицей, характеризующей ценностно-смысловую сферу испытуемых первых двух кластеров, является любовь. В нарративах часто встречаются следующие фразы: «люблю свою семью», «мой муж меня любит», «люблю свою работу», «любовь к семье, к людям, к природе», «я, как Маргарита у Булгакова, не могу жить без любви».

В жизненных историях людей с низкими показателями жизнеспособности категория «любовь» встречается гораздо реже, отмечается депривация в отношении любви. Испытуемые с огорчением констатируют: «любви и заботы от мужа не видела»; «хочется написать про самых человечных в мире людей, любовь и счастье, но в нашей жизни типичная картина: озлобленность, ненависть, жестокость, ненависть друг к другу»; «жизнь остановилась, не стало любящих меня близких», «сильнейшее желание бросить когда-то любимую, а теперь опостылевшую работу, закрыть за собой дверь тихо, но плотно...», «всех ненавижу, что хорошего мне сделали».

В полученных результатах, по сути, нет ничего нового. Значение любви в жизни человека трудно переоценить. Любовь считают сущностным свойством человека. Концепция сущности любви образно представлена в одном из самых емких определений любви П. Тейяра де Шардена: «Любовь соединяет сутью» [427].

С.Л. Рубинштейн отмечает, что любовь выступает как утверждение бытия человека. Лишь через свое отношение к другому человеку человек существует как человек. В настоящей любви другой человек существует не как носитель определенной функции, которая может быть использована, а как человек в полноте своего бытия. Человека любят не за тот или иной его поступок, который может быть случайным, и не за его заслуги, а за него самого, за его подлинную сущность [378].

Эта же идея лежит в основе философии христианства и представлена, в частности, в работах В.С. Соловьева, утверждавшего, что глобальный смысл любви состоит в признании за другим существом безусловного значения [409].

Аналогичное отношение к объекту любви как к одной из высших человеческих ценностей свойственно и всем другим проявлениям любви – привязанности к родным местам и отчужденности к своему делу (призвание), природе, музыке, различным глубоким интересам и увлечениям,

любви к Отчизне. История и художественная литература богаты многочисленными примерами беспримерного патриотизма, который дает невиданные силы человеку, позволяющие ему оставаться духовно жизнеспособным в условиях, физически несовместимых с жизнью. Только один пример, – повесть А.Н. Толстого «Странная история» – Ничего... Мы люди русские. Отрывок из этого произведения представлен в приложении 26.

На данном примере ясно видна связь жизнеспособности с особым состоянием человека, которое В.Д. Шадриков называет духовным. Оно предполагает победу морального добра, подчиняющего разум, сопряженную с жертвенностью, сопровождаемой глубоким эмоциональным потрясением, мобилизацией всех сил организма [490].

Говоря о любви, Э. Фромм утверждает, что любить – значит, прежде всего, давать, а не брать: «В каждом акте давания я осуществляю свою силу, свое богатство, свою власть. Такое переживание высокой жизнеспособности и силы наполняет меня радостью. В акте давания проявляется выражение моей жизнеспособности» [461].

Любовь делает человека сильнее, повышает его жизнеспособность, вселяет веру в свои духовные силы, а ее отсутствие, «невостробованность», формируя «экзистенциальный вакуум», может полностью разрушить человеческую жизнь, попросту «убивает», и не только в образном, «переносном», но и в буквальном смысле. Вот еще один пример. Это строчки из стихотворения известного психолога, нашего современника, жизнь которого оборвалась трагически нелепо и необъяснимо: ...Перед тобою – не душа моя – только тело с невостробованной любовью... (приложение 27).

Собственно любовь, сущностное чувство, по определению соединяет с объектом любви сутью. В этом единении осуществляется глубинное личностное познание предмета любви. Знание сути объекта любви становится важнейшим свойством самого чувства. Поэтому, признавая великую жизненную силу любви, следует признать и то, что способность к жизни определяется наличием у человека великой силы отказаться от

объекта любви, воплощающего те ценности, которые им не приемлемы. Это происходит в том случае, если существующая реальность (образ жизни) вступает в противоречие с образом мира, неотъемлемой сверхзначимой частью которого является отношение к объекту. Жизнеспособный человек перестраивает образ мира посредством трансформации ценностно-смысловых оснований жизненного мира: «Я поняла, что в мире есть не только он, не любящий меня и не достойный моей любви... Я поняла, что солнце светит, травка растет, и цветы цветут...»

Рассматривая онтологию любви, В.Д. Шадриков выделяет два принципиально важных момента. Во-первых, он говорит о том, что природной основой любви является принцип генетической комплиментарности, который запускает механизм влечения, воздействуя на гормональные механизмы и формируя «любовное» поведение. Природа, тем самым, как бы защищает себя от нежелательного потомства. Дети генетически комплиментарных родителей бывают более красивыми, физически более жизнестойкими, жизнеспособными, с большими интеллектуальными возможностями. Во-вторых, любовь, по его мнению, выступает как «превосходная модель духовных способностей»: «В любви как духовной способности органически сочетается духовное начало с природными основами, при этом внутри обозначенного единства наблюдается определенная иерархия; духовное начало человека определяет характер, направленность и этапность любви. Она может остановиться на этапе сексуального влечения или меняться до высот идеализации и подлинной духовности... Многие люди только в любви приходят к познанию своей духовной сущности» [494, с. 222–223].

Согласно В. Франклу, «человеческое существование есть... самотрансценденция». Поэтому подлинная любовь всегда связана с самотрансцендированием – выходом мотивации человека за рамки направленности на самого себя. В. Франкл говорит о том, что быть человеком означает быть всегда направленным на что-то или на кого-то,

отдаваться делу, которому себя посвятил, человеку, которого любишь... [455]. Другими словами, любовь – это транскоммунитивное чувство. Способность любить, быть любимым – это способности к транскоммунитации, к общению и единению душ, без которого невозможна подлинная жизнеспособность человека как существа, законы бытия которого не поддаются описанию законов функционирования любой другой живой материи.

Выявленная в ходе наррации особая роль любви в поддержании жизнеспособности человека может рассматриваться как еще одно доказательство односторонности чисто количественных методов, использование которых даже в рамках данной работы особой роли любви не показало.

Образ мира в сознании человека всегда представлен в определенной хронотопической данности, выступая как идеальный исторический вектор авторского жизненного пространства. Исходя из этого, специальному анализу в нарративных историях подвергались смысловые категории, отражающие как специфику воссоздания временных ретроспектив прошлого, так и своеобразие конструирования новых временных перспектив будущего. В качестве маркеров в данном случае рассматривались: а) субъективная значимость прошлого, настоящего и будущего (диагностировалась как частота употребления глаголов прошедшего, настоящего и будущего времени); б) общая субъективная «протяженность» прошлого, настоящего и будущего (определялась как преобладание описаний соответствующих отрезков жизненного пути). Кроме этого, осуществлялся качественный анализ смысловых категорий с целью фиксации семантических «взаимопроникновений» прошлого, настоящего, будущего, их внутренней взаимосвязи как показателей холистичности, общей динамичности или статичности повествования.

Значимые различия в оценках субъективной значимости прошлого, настоящего и будущего показаны в таблице 24 и приложении 34 – 36.

Субъективная значимость прошлого, настоящего и будущего в нарративах представителей разных кластеров

Таблица 24

Соотношение частот употребления глаголов прошедшего, настоящего и будущего времени в %	Высокая жизнеспособность 1 кластер			Средняя жизнеспособность 2 кластер			Низкая жизнеспособность 3 кластер		
	П	Н	Б	П	Н	Б	П	Н	Б
	15	37	48	23	55	22	80	15	5
Эмпирическое значение критерия согласия χ^2	П–Н 24,42	Н–Б 3,59	П–Б 44,87	П–Н 11,48	Н–Б 73,78	П–Б –	П–Н 114, 77	Н–Б 12,25	П–Б 169, 10
Уровень значимости различий	,000	,000	,000	,001	,000	–	,000	,000	,000

Условные обозначения:

П – частота употребления глаголов прошедшего времени, Н – частота употребления глаголов настоящего времени, Б – частота употребления глаголов будущего времени

Полученные результаты позволяют судить, прежде всего, о том, что субъективная значимость будущего значительно превалирует у представителей первого кластера. Высоко жизнеспособная выборка отличается широкой «распахнутостью» будущего (максимум глаголов будущего времени) с представительной долей настоящего, превосходящего прошлое.

Нарративы испытуемых «среднежизнеспособной» выборки ориентированы на жизнь в настоящем (в суждениях преобладают глаголы настоящего времени). Вместе с тем, наблюдается одновременная ориентация на экзистенциальный опыт и переживания прошлого (глаголы прошедшего времени), которые уравниваются будущим. Общая роль перспективного вектора будущего ниже, чем у представителей первого кластера.

У «нежизнеспособных» (третий кластер) отмечается сильный «крен» в сторону прошлого (максимум соответствующих глаголов). Тем самым

представители этого типа лишаются мощного жизненного стимула, поскольку человеческая жизнь – это всегда движение вперед, в модус будущего.

Процентное соотношение и статистики общей субъективной «протяженности» прошлого, настоящего и будущего в описаниях представителей разных кластеров показаны в таблице 25 и в приложении 37–39.

Процентное соотношение и статистики общей субъективной «протяженности» прошлого, настоящего и будущего в нарративах представителей разных кластеров

Таблица 25

Соотношение прошлого, настоящего и будущего в %	Высокая жизнеспособность 1 кластер			Средняя жизнеспособность 2 кластер			Низкая жизнеспособность 3 кластер		
	П	Н	Б	П	Н	Б	П	Н	Б
	18	37	45	26	45	29	77	18	5
Эмпирическое значение критерия согласия χ^2	П–Н 17,02	Н–Б –	П–Б 29,57	П–Н 13,26	Н–Б 8,89	П–Б –	П–Н 93,83	Н–Б 18,46	П–Б 161,21
Уровень значимости различий	,000	–	,000	,000	,003	–	,000	,000	,000

Условные обозначения:

П – объем текста, содержащий описание прошлого, Н – объем текста, содержащий описание настоящего, Б – объем текста, содержащий описание будущего

Можно заметить, что у представителей первого кластера в общей временной интенциональности значимо преобладают доли перспективной и актуальной направленности. Причем, значимость будущего «нарастает» постепенно, как бы «порождаясь» настоящим, с которым оно неразрывно связано (о чем свидетельствует отсутствие значимых различий по этим параметрам). Количественные результаты говорят о том, что прошлое находится в состоянии некоторой «разобщенности» с настоящим и будущим.

Однако дальнейший содержательный анализ описаний различных временных модусов бытия показывает, что это не совсем так. Для представителей данного типа («пассионарная» жизнеспособность) характерна высокая степень трансформации прошлого опыта, как в настоящее, так и в будущее, которая фиксируется, например, в таких высказываниях: «я поняла, что не стоило всю себя отдавать, сейчас уделяю себе больше внимания, уверена, что теперь все будет по-другому»; «нельзя было думать только о себе, жизнь этого не любит, если не накажет сразу, то потом все воздастся»).

Испытуемые второго кластера с «субпассионарной» жизнеспособностью характеризуются отсутствием «постепенности» в развертывании временных векторов, среди которых наиболее значимым оказывается актуальный вектор. Значимость будущего снижается и уравнивается с соответствующей значимостью прошлого. Наблюдается меньшая связанность прошлого и настоящего, настоящего и будущего и большая (на первый взгляд, парадоксальная) – между прошлым и будущим. Парадоксальность этой связи снимается качественным анализом смысловых категорий, располагающихся в разных временных континуумах. Если в первом кластере отмечены трансформации прошлого в настоящее и будущее, то во втором они касаются в большей степени будущего, часто неопределенного: «было сделано много ошибок, может жизнь их поправит»; «не ценил, то, что имел, потерял почти все, испытываю сильное желание начать новую жизнь, в ней все будет иначе».

Данные высказывания можно расценивать как способ защиты от усилий, которые необходимы уже сейчас: я согласен измениться сам, поменять свою жизнь, но пусть это будет потом, а может сама жизнь все расставит по местам. Другими словами: «Я не буду думать об этом сегодня, подумаю об этом завтра» (бессмертное кредо Скарлетт – главной героини всемирно известного «романа для домохозяек», написанного М. Митчелл). Таким образом, можно полагать, что характерной для данного типа является

ориентация на «чистое» настоящее, вне связи с прошлым опытом, а это сильно сужает его жизненные перспективы, в сравнении с предыдущим типом.

В третьем кластере («депассионарная» жизнеспособность) локализация временного континуума осуществляется, в основном, в пределах ретроспективы жизненного пути. Рассказ строго разделен на три части: прошлое, настоящее и будущее, каждое существует как бы само по себе. Автобиографические воспоминания не включены в актуальную жизненную реальность («была настоящая жизнь»; «раньше жила по-настоящему»; «отжил, отлюбил, отработал»; «водка была дешевая»), вследствие чего наблюдается разрыв между прошлым и настоящим, а воспоминания иногда превращаются в разрушительную силу.

Еще одной характерной особенностью испытуемых третьего кластера является отрицание ими прошлого опыта, который «подавляет» настоящее: «я слишком любила и прощала, получила, что имею...»; «такие люди такими и останутся». Негативный и нерелексивный опыт прошлой жизни может «угнетать» и будущее: «знал бы, где упаду, соломки бы постелил, а теперь...».

На следующем этапе исследования осуществлялся анализ образа жизни представителей выделенных кластеров с использованием жанров нарратива. Учитывая лингвистическую «тонкость» этой задачи, для отбора и дифференциации смысловых категорий в жанровом контексте мы привлекли 5 экспертов (преподаватели вузов, имеющие ученые степени по филологии). Учитывались только те маркеры, которые характеризовались 75 % совпадений.

Значимые различия в смысловых категориях, отражающих целостность жанров нарратива, у людей с разными показателями жизнеспособности (высокий, средний, низкий) и ее типами («пассионарная», «субпассионарная», «депассионарная») представлены в таблице 26 и приложении 40. Напомним, что первому кластеру соответствуют высокие

показатели и «пассионарная» жизнеспособность, второму – средние показатели и «субпассионарная» жизнеспособность, третьему – низкие показатели и «депассионарная» жизнеспособность.

Целостность жанров нарратива как характеристика образа жизни
испытуемых с различным уровнем жизнеспособности

Таблица 26

Смысловые категории	Частота встречаемости в %		
	1 кластер	2 кластер	3 кластер
	1 – 2	2 – 3	1 – 3
Целостность жанров (комедия, роман, трагедия, ирония): «я не жалею ни о чем»; все, что со мной было, это моя жизнь»....	60	33	7
Эмпирическое значение критерия согласия χ^2	20,588	42,766	107,535
Уровень значимости	,000	,000	,000

Анализ позволил заметить, что люди с высокими показателями жизнеспособности осознают, что в жизни имеет место и трагическое, и комическое. Торжество добра и зла бывает попеременным. Главное же заключается в том, чтобы выделить некоторое объективное соотношение между ними, их сплетение и взаимопроникновение и, следовательно, адекватно отнестись к каждой жизненной ситуации. Гармоничность и целостность образа жизни состоит в принятии соотношения трагического и комического, в противоречивой динамике их сосуществования. В жизни ни одно из этих отношений не должно быть генерализовано или абсолютизировано.

Например, высказывание человека «Я не жалею ни о чем; все, что со мной было, – это моя жизнь» позволяет говорить о гармоничности жанров

нарратива как отражении целостности образа жизни. Трагические события, если они случаются, не нарушают этой целостности, а приводят к позитивной переоценке ценностей, «корректируя» способы связи с внешним миром: «жизнь не любит, когда не ценишь то, что имеешь»; «жизнь делится на две части, после сорока я поняла, что она только начинается, но поняла и другое – для чего мне все это было дано, испытания сделали меня лучше, добрее, теперь это помогает мне находить в себе силы тогда, когда их, казалось бы, уже нет».

Эта же особенность присуща и представителям второго кластера, хотя ее выраженность значимо ниже.

В нарративах испытуемых с низкими показателями жизнеспособности наблюдается «однобокость», абсолютизация того или иного жанра, свидетельствующая об их неспособности видеть жизнь в целом, воспринимать ее во всей противоречивой полноте. В высказываниях преобладают определенные жанры.

Ирония:

...Жил-был на свете человек. Высоко хотел взлететь, да не взлетел на пьедестал, на земле остался. Видно судьба ему такая от небес досталась...

... Вышла замуж, родила двоих детей, вышла еще раз, еще одного родила. Может хоть под старость «поднисуть» глоток воды.

... Жил-жил, ничего не нажил, с тем и ушел в иной мир.

Трагедия:

...Хочется добра, но, к сожалению, в жизни все по-другому.

...Человек не задумывался о смысле жизни, начал терять то, что имел, и остался у разбитого корыта.

...ему казалось, что жизнь сложилась удачно. Была красивая жена, много работы в коллективе интеллигентных людей. Все вроде бы хорошо. Но он стал сравнивать свою жизнь с юлой. Детство – раскрутка, а нынешнее состояние – быстрое вращение. За этим бешеным темпом он не видит чего-то самого важного.

Примечательно то, что различия в частоте встречаемости жанров не значимы у испытуемых всех кластеров. Следовательно, можно полагать, что наиболее важным для жизнеспособности человека является не его приверженность к определенному образу жизни, который может служить некой жизненной панацеей, а способность конструировать, «творить» «синтетический» образ жизни, максимально отвечающий требованиям ее полноты, целостности и «животрепещущего» разнообразия.

Полученные результаты позволяют выявить особую роль определенных когнитивных компонентов психики в качественно-своеобразном становлении жизненного мира людей с разными показателями жизнеспособности. Такими когнитивными компонентами являются специфическое мышление и специфическая память.

Мышление, как известно, обеспечивает выявление противоречий бытия и поиск смысла, без его работы невозможна, какая бы то ни было, динамика ценностей. Жизнеспособность человека определяется, на наш взгляд, особым типом мышления, которое А. Маслоу назвал холистическим. Холистическое мышление проявляется в умении человека обращать внимание на целое больше, чем на отдельные части целого. Это мышление прорывается через дихотомии, в которых обычно воспринимается реальность. Переживания прошлого, настоящего и будущего, видение жизни и смерти, осознание добра и зла осуществляются в неразрывном единстве [635]. Особую актуальность мышление приобретает в тех ситуациях, когда реальность требует смены образа жизни. Оно выполняет функцию осознания того, что необходима перестройка образа мира как результата трансформации ценностно-смысловых оснований собственного мира человека.

Еще одним когнитивным компонентом, определяющим позитивную или негативную, «жизнеспособную» или «нежизнеспособную» специфику прохождения человеком его жизненного пути является автобиографическая память. В психологии автобиографическая память, рассматривается как

особый механизм совладающего поведения (И.А. Джидарьян, 2001), как способ обретения смысла в собственном прошлом при невозможности увидеть его в настоящем (Э. Эриксон, 2000). Позитивный жизненный потенциал автобиографической памяти убедительно продемонстрирован в современных эмпирических исследованиях этого феномена (В.В. Нуркова, К.Н. Василевская, 2003).

Однако память человека может не только созидать, но и разрушать его жизненный мир и саму жизнь. Если не удастся включить воспоминания в сегодняшнюю жизненную реальность, преодолеть «пропасть» между прошлым и настоящим, воспоминания превращаются в мощную разрушительную силу. Они разрастаются, подавляют настоящее и целиком застилают собой все нынешнее существование. Человек замыкается в прошлом, целиком и безраздельно отдается во власть своим собственным воспоминаниям, которые становятся для него подлинной жизнью.

Становление многомерного жизненного мира человека, отвечающее императиву неиссякаемой динамичности жизни, осуществляется посредством многозначных трансформаций ценностно-смысловых оснований образа мира в соответствии с требованиями образа жизни. Жизнеспособный человек более подготовлен к таким трансформациям, которые осуществляются благодаря работе особых когнитивных компонентов психики: мышления и памяти.

Качественный анализ маркеров общей динамичности или статичности повествования в нарративах испытуемых разных кластеров позволил заметить еще ряд закономерностей. В повествованиях людей с низкими показателями жизнеспособности значительно чаще встречаются описания неких единичных событий, которые имели место всего один раз в жизни. Тем не менее, рассказчики склонны возвращаться к ним неоднократно, как бы вновь «вскользь» их вспоминая, репродуцируя те же сюжетные линии или персонажей. В то же время, испытуемые этой группы только однажды упоминают о сходных по содержанию и смыслу жизненных событиях,

которые много раз повторялись в реальности, если эти события выступали в форме ошибок или неудач.

Различия можно заметить и в общем темпе автобиографического дискурса. Наиболее резкий контраст также наблюдается между полярными эмпирическими типами. Представители «высоко жизнеспособного типа» описывают свою жизнь более гармонично в динамическом плане, без неоправданного «затягивания артикуляции» определенных эпизодов, значимость которых не совпадает со значением реальных событий.

В «нежизнеспособной» группе, наоборот, одни эпизоды излагаются с особым «чувством и толком», а другие просто упоминаются, не «утяжеляясь» какими бы то ни было комментариями, как будто человек хочет как можно скорее «избавить» от этих воспоминаний самого себя. В этом же кластере часто встречаются дескриптивные паузы, когда автобиографическое описание прерывается какими-либо дискурсивными «вкраплениями»: вдруг подробно начинают описываться предметы обстановки, пейзажи, одежда персонажей, их внешний облик, какие-то малозначительные мизансцены. Типичными в данном случае являются и эллипсисы – «разрывы» хронологически последовательного изложения посредством включения в него фраз типа: «прошло несколько лет», «десять лет пролетели незаметно».

Еще одной закономерностью является «резюмирующий» характер повествования, который чаще встречается в рассказах представителей первого и второго кластера: «наконец, после долгих раздумий, все взвесив, я успокоился и решил, что еще не все потеряно», «таким образом, было принято одно из наиболее важных решений в моей жизни», «это назначение было закономерным итогом», «я поняла, что это был ошибочный выбор» и т.д.

Анализ нарративов позволяет уточнить и конкретизировать психологические характеристики выявленных при помощи кластерного анализа эмпирических типов жизнеспособности с позиции ведущего

критериального признака: целостность жизненного мира. Полагаем, что для представителей первого эмпирического кластера характерен такой тип жизненного мира, который был обозначен как *сущностно-целостный*. Он присущ людям с высокими показателями по параметрам сущностных свойств человека. Они духовны и душевны, диалогичны и гибки в реагировании на ситуацию, отвечают за себя и свои поступки, удовлетворены жизнью и оптимистичны, не одиноки и здоровы. Такие люди склонны переживать свою жизнь как тотальность (целостность), подлинность и неделимость, благодаря способности принять соотношение добра и зла, трагического и комического в сложном «сплетении» их извечной реверсивной динамики, объективно не допускающей абсолютизации ни одной из сторон бытия.

Сущностно-целостный мир представлен полнотой решения основных жизненных задач (профессиональных и семейных). Важен не только факт их решения, но субъективный и дифференцированный смысл задачи, ее значение, которое рефлексивно осознается и позитивно принимается. Ведущей детерминантой такого жизненного мира (как основной смысловой категории, выявленной посредством нарративного анализа) является Любовь в самом широком ее понимании, как способность любить и быть любимым, как способность любви родительской, супружеской, любви к природе, к профессии, к Родине, к отчему краю, родному дому...

Этот жизненный мир представлен высокой субъективной значимостью будущего, которое обеспечивает жизнь как возможность дальнейшей жизни. «Рождаясь» из настоящего, будущее остается неразрывно с ним связанным, и всегда опирается на конструктивный опыт прошлого. Такой жизненный мир целостен за счет единства тела, души, духа человека, характеризующегося уверенным равновесием внутри себя и вовне. Он возможен лишь тогда, когда одни его стороны не вытесняются другими. В то же время, это динамичный мир, поскольку целостность жизненного мира не может обеспечиваться ситуацией устойчивой гармонии между образом мира и образом жизни, такая

«псевдо-гармония» приводит к стагнации, к «умиранию», ведь стремиться больше не к чему (... я слишком рано добился всего, чего хотел).

Образ мира и образ жизни, благодаря позитивной автобиографической памяти и холистическому мышлению включаются в единую систему поддержания целостного жизненного мира за счет самоорганизации как динамического баланса своего неравновесного сосуществования. Следовательно, жизненный мир жизнеспособного человека – это мир, основанный на «переструктурировании» среды в соответствии со структурой личностных смыслов. В этом плане, он отличен от другого мира, воплощающего воспроизводство и трансляцию в среду формально освоенных человеком социальных предписаний и норм, не связанных с глубинными ядерными смыслами.

Сущностно-целостный жизненный мир – это мир человека, способного к реализации своих жизненных возможностей как действительности, т.е. самоорганизации с опорой на рефлексивный опыт значимых событий и причинно-следственных связей, а не на детерминационные приоритеты случайных, «флуктуационных» потрясений, которые, безусловно, имеют место быть, но чаще всего не являются определяющими. Таким образом, можно сделать вывод, что сущностно-целостный жизненный мир присущ людям с «пассионарной» жизнеспособностью, базирующейся на лучших, фундаментальных, специфически человеческих свойствах, и функционирующий по законам самоорганизации, которая обеспечивает его единство и целостность.

Второй тип жизненного мира объединяет людей, которых называют «хорошими, но не выдающимися». Они не «блистают» сущностными качествами человеческой природы, но и того, что у них есть, оказывается достаточным для жизни стандартного обывателя. Это некое «золотое сечение» человека – они отличаются хорошим здоровьем, они хорошие работники, хорошие родители, хорошие дети, законопослушные граждане (так и хочется сказать: такие же мы с вами). У них всего в меру: креатива без

надрыва, любви без патологической ревности, работы без трудоголизма, веры без фанатизма, стремления к комфорту без гипертрофии. Такие люди обычно не утрачивают смысла существования среди реалий повседневной жизни, но испытывают определенные трудности в борьбе с невзгодами человеческого бытия. Исход этой борьбы не всегда можно предугадать, поскольку жизненный мир «среднего обывателя» отличается от «пассионарного» типа жизненного мира меньшей степенью «самостроительства». Эти люди более зависимы от внешних факторов и более подвержены стрессам «обыденной жизни». Они менее способны к самоорганизации в отличие от представителей сущностно-целостного мира, самоорганизация которых обеспечивается высокой выраженностью лучших, духовных свойств человеческой природы.

Такой жизненный мир можно назвать миром незначительных бытийных перспектив с преимущественной ориентацией на «чистое» настоящее, которое «уравновешивается» равно выраженными значениями прошлого и будущего, все-таки обеспечивающими определенную целостность. Характерная для него не связанность прошлого и настоящего, настоящего и будущего, в значительной мере компенсируется трансформациями из прошлого в будущее, которое представляется, тем не менее, неясным, «размытым». Этот тип жизненного мира мы посчитали возможным обозначить как *«диффузно-целостный»*. «Диффузно-целостный» жизненный мир характерен для людей с «субпассионарной», «обывательской» жизнеспособностью, которая предполагает средние показатели выраженности сущностных свойств, обеспечивающие «нормативное» существование в рамках рутинного, тривиального бытия, не нарушаемого сильными потрясениями. Жизненный мир «обывателя» в большей степени зависит от мощности «ударов судьбы», чем от собственных возможностей человека, поскольку способность к самоорганизации у представителей данного типа выражена незначительно. Как следствие,

налицо недостаточно «предсказуемая», «диффузная» способность к сохранению целостности жизненного мира

Третий тип жизненного мира – это мир «нормального человека», который живет до поры до времени вполне благополучной жизнью. Он адаптирован, посвящает свою жизнь укреплению материального благополучия, удовлетворению своих притязаний и амбиций, потребностей и желаний, карьерному росту. Достигнув зрелости, даже при условии подчинения собственных интересов профессиональному и семейному долгу, такой человек все же остается замкнутым в мире материальных ценностей. Духовная жизнь существует для него лишь в форме абстрактного понятия, о ней можно красиво рассуждать, но она не становится переживанием, которое имеет реальное жизненное значение. Утрата сущности жизни, бездуховное и «бездушное» ее проживание приводит к экзистенциальному вакууму, потере жизненного смысла, что может выражаться в различных формах: дисгармоничности в решении важных задач социального бытия, невозможности решения одних задач, наряду с другими, разного рода аддикциях, преступлениях, коррупционной деградации и т.д.

Крах настоящего приводит к потере надежды на будущее, утрачивается мощный жизненный стимул – движение вперед, в обозримое или необозримое будущее. Жизнь начинает концентрироваться в модусе переживаний прошлого, которые либо не способствуют реализации новых жизненных перспектив, либо полностью их заслоняют, превращаясь в разрушительную силу. Утрачивается способность воспринимать жизнь в целом, воспринимать ее во всей противоречивой полноте. Для этого типа характерны дискретность, «разрывность» жизненного пути, низкая способность к объективной оценке его этапов. Это люди, в жизни которых господствует случайность. Его «величество случай» становится ведущим детерминационным основанием бытия, он выступает как антитеза осмысленного развертывания причинно-следственных связей, определяющая слабые возможности человека в формировании и реализации жизненных

сценариев, в построении целостного транссубъективного пространства. Человек становится аутентичным не всей жизни, а лишь ее отдельным признакам, фрагментам, просто приспособиваясь к той или иной конкретной ситуации бытия. Такой тип жизненного мира был обозначен как *фрагментарный*. Он характеризуется нарушением единства и целостности за счет преобладания низших качеств человеческой природы, отсутствия самоорганизации как разрыва прошлого, настоящего и будущего, вследствие чего жизнь распадается на отдельные признаки, «фрагменты». «Фрагментарный» жизненный мир присущ людям с «депассионарной» жизнеспособностью, реализуемой как элементарное, биологическое, индивидуальное выживание.

Среди представителей этого типа можно выделить две относительно самостоятельные разновидности. Первая включает, в основном, суицидентов. Они характеризуются потерей смысла жизни, способности любить, «вынужденной» коммуникацией и нежеланием жить. Вторая разновидность – это люди социального дна, «животное» существование которых полностью замыкается на органических потребностях и телесных проявлениях. Нежелание жить у них, как ни парадоксально, выражено в меньшей степени. Причем, собственно выживание часто воспринимается как подлинная жизнь. Люди пытаются «приукрасить» ее некими атрибутами, например, создание квази-семей, формирование некоей социальной квази-иерархии статусов, попытки «любить», заботиться о других, искать поддержку, удовлетворять эстетические или познавательные потребности («я люблю ногти покрасить»). Физическая продолжительность такой «жизни» оказывается тем длиннее, чем в большей степени она «украшена» и дополнена подобными атрибутами, за которыми видится не что иное, как проявления остатков сущностных свойств человека. Следовательно, фундаментальные, собственно человеческие свойства выступают не только как основа собственно человеческого проживания жизни (при высокой выраженности этих свойств), но и гарантируют большую выживаемость (при их остаточных проявлениях).

ГЛАВА 6. ПСИХОЛОГИЧЕСКАЯ КОНЦЕПЦИЯ ЖИЗНЕСПОСОБНОСТИ ЧЕЛОВЕКА: РЕЗЮМИРУЮЩИЕ ПОЛОЖЕНИЯ

Материалы серии эмпирических исследований, изложенные выше, позволяют резюмировать основные верифицированные положения психологической концепции жизнеспособности человека, которые могут быть представлены следующим образом.

Феноменологическая сущность жизнеспособности человека заключается в понимании этого явления как холистической характеристики человеческого бытия. Жизнеспособность определена как интегральная способность сохранения человеком своей целостности, актуализируемая в связи с необходимостью решения жизненных задач и обеспечивающая динамическое удержание жизни в постоянном сопряжении с требованиями социального бытия и человеческого предназначения, что субъективно воспринимается как удовлетворенность собственной жизнью. Принцип целостного, системно представленного человека последовательно реализован для исследования жизнеспособности.

В жизнеспособности заключен потенциальный характер жизнеосуществления человека. Жизнеспособность как любая способность – это сначала только возможность. Она раскрывается и реализуется постепенно и такими способами, которые одновременно являются и специфически родовыми формами существования человека, и специфически своеобразными формами существования индивидуальности.

Рассмотрение жизнеспособности в таком контексте предполагает ее понимание как системного феномена с системной структурно-уровневой организацией. Такая организация не предполагает однозначной причинно-следственной детерминации «в здоровом теле – здоровый дух», поскольку многочисленные примеры иллюстрируют проявления здорового духа в нездоровом теле и нездорового духа в теле здоровом. Жизнеспособность

человека как целостность и системность обеспечивается гармоничным сосуществованием в неразрывном единстве всех уровней его функционирования (индивидуального, субъектного, личностного), реализуемых функциональными, операционными и мотивационными механизмами психики. С упомянутой точки зрения, жизнеспособность – это гармоничность сосуществования разноуровневых свойств, при которой некоторые дефекты свойств низшего уровня компенсируются и сверхкомпенсируются свойствами высших уровней.

Снижение жизнеспособности проявляется в нарушении целостности, т.е. утрате внутренней гармоничности сосуществования разноуровневых свойств. При этом наблюдаются значительные нарушения качеств высших уровней (например, возникновение личностной беспомощности как следствие недостаточной субъектности) или гипертрофированное развитие свойств какого-либо одного уровня («замыкание» на материальном мире естественных потребностей либо полное поглощение духовной жизнью – так называемое псевдодуховное бытие отшельников и религиозных мракобесов.) Печальные последствия разрыва био-социо-духовных связей в человеке, его эрзического и нозтического известны и специалистам в области психосоматики, и врачам-наркологам, и психиатрам, и юристам, и богословам. Безусловно, холистическое начало в человеке – личностное, но оно не может существовать и развиваться в отрыве от индивидуального и субъектного начал.

В структуре психики жизнеспособность занимает довольно определенное место в группе способностей. Жизнеспособность – это способность не только по лексическому звучанию. Она обладает всеми признаками способностей: во-первых, является функциональной характеристикой, реализует глобальную функцию поддержания человеческой жизни, выступает как витальное свойство всей функциональной системы «человек»; во-вторых, обладает определенной количественной

выраженностью; в-третьих, проявляется в успешности деятельности и социального поведения.

Как интегральная характеристика жизнеспособность является взаимосвязанной совокупностью следующих компонентов: способности адаптации, способности саморегуляции, способности саморазвития, осмысленность жизни. С точки зрения психологии способностей, жизнеспособность – это сложное единство, «ансамбль» разнообразных природных и духовных способностей с ведущей ролью последних.

Операциональные компоненты жизнеспособности обеспечивают функционирование ее *частных механизмов*: адаптации, саморегуляции, саморазвития, смыслообразования. Развитие механизмов жизнеспособности происходит в режиме событийного сосуществования, когда более простые гомеостатические механизмы не поглощаются более сложными гетеростатическими, а пребывают в состоянии гомеореза – единого устойчивого потока, обеспечивающего становление, усложнение, т.е. самоорганизацию жизнеспособности человека как системы.

Жизнеспособность человека как системы имеет *структурно-уровневую организацию*. Функциональный уровень жизнеспособности отражает ее природную (биологическую) сущность. Он обеспечивает собственно выживание человека посредством организации его адаптивного поведения и характеризуется импульсивностью, спонтанностью, иногда агрессивностью (борьба за «место под солнцем»). На этом уровне жизнеспособность обеспечивается природными свойствами человека, его способностями как индивида.

Жизнеспособность на операционном уровне характеризует человека как носителя жизненных планов, идей, проектов, т.е. не просто субъекта деятельности, но субъекта жизни, ее активного творца, «преобразователя» своего жизненного пространства. Этот уровень определяют связи жизнеспособности с субъектными свойствами человека.

Мотивационный уровень жизнеспособности обеспечивает социальную детерминацию человеческих отношений, отвечает за гармонию человека и среды, влияя, в конечном итоге, на социальную успешность, качественное своеобразие социального познания и общественных поступков. Он представляет связи жизнеспособности с личностными свойствами человека.

Структура жизнеспособности человека как открытой самоорганизующейся системы подчиняется следующим *закономерностям*.

1. Закономерность гетерархичности, при которой изменяются конфигурации структурных связей, и доминирующая роль того или иного свойства варьируется в зависимости от возраста.

2. Закономерность неравномерной темпоральности, предполагающая, что более быстрыми темпами развиваются простые, элементарные компоненты жизнеспособности человека (способности адаптации), а сложные элементы созревают медленнее (способности саморазвития, осмысленность жизни).

3. Закономерность прогрессирующей интегративности, выражающаяся в том, что плотность связей между компонентами жизнеспособности усиливается с повышением их содержательной и функциональной сложности.

4. Закономерность синергии, проявляющаяся в специфическом способе интегрированности компонентов жизнеспособности, обеспечивающем ее качественно новый эффект, не сводимый к простой сумме элементов.

Значимыми для жизнеспособности являются ее связи с сущностными свойствами человека (духовность, коммуникабельность как основа всех жизненных процессов, транскомуникабельность как проявление трансцендентальности, способности к самоактуализации, способность любить, интеллектуальная гибкость). Они служат основой специфически человеческой – социальной формы присвоения содержания и способов жизни и преимущественно обеспечивают системную целостность человека в силу собственной холистической природы.

Сущностные свойства человека образуют два самостоятельных, высоко значимых фактора жизнеспособности: «духовная включенность» и «самоактуализационный потенциал». Выступая как симптомокомплексы сущностных свойств человека, эти факторы позволяют ему реализовать свою жизнеспособность присущими только человеку способами, которые отвечают требованиям социального бытия, человеческого предназначения и вызывают чувство субъективной удовлетворенности собственной жизнью. Роль самоактуализационного потенциала в поддержании жизнеспособности, тем не менее, ограничена. Как функция открытой системы, он реализуется в той мере, в какой позволяет ригидность как функция закрытия системы от внешних взаимодействий.

Исследование жизнеспособности человека в контексте его сущностных свойств дало ориентир для определения специфически человеческих средств реализации жизнеспособности, среди которых одним из важнейших является человеческая коммуникация, рассматриваемая как способ человеческого бытия (жития). Данная концепция предполагает специфическое понимание феномена коммуникации, соответствующее современным тенденция развития коммуникативного подхода.

Коммуникация может изучаться традиционно с позиции интерактивно-перцептивных функций общения, символизирующих общую коммуникабельность как общительность, умение и желание «подать себя», экспрессивность, раскованность, степень понятности для других, но она же может рассматриваться, как универсальная информационно-энергетическая составляющая непрерывного, динамичного процесса организации всей человеческой жизни. Коммуникация в такой ипостаси выступает как сущностная основа всех жизненных процессов человека, как способность к общему жизненному дискурсу, как внутренняя или внешняя речь, «погруженная в жизнь». Главное в такой коммуникации – обмен не любой, не всякой информацией, не информацией «вообще», а информацией, имеющей жизненный смысл. В процессе коммуникации информация,

имеющая жизненный смысл не просто передается, она трансформируется и преобразуется, «творится», воплощаясь в различных кодах языка, и поэтому приобретает смыслотворческий характер.

Связь творчества и жизнеспособности, тем не менее, является неоднозначной. С одной стороны, творчество – это не только прерогатива человека, это феномен, пронизывающий все живое. С другой стороны, творчество – это источник и причина мучительных метаний, напряженных поисков, дезадаптивных контактов, нередко приводящих к болезням тела и духа. Ведь, по меткому выражению В.Д. Шадрикова, нормативные способности и способности творчества трагически противостоят друг другу [494]. Стремление человека к расширению собственных границ, к самовыражению и самоопределению на макроуровне его жизни неизменно вступает в острое противоречие со стремлением к сохранению своей собственной устойчивости и нормативности как требования, определяемого жизненным микроуровнем. Возможный путь разрешения этого противоречия – транскомуникация – процесс развития особого рода контактов между «инаковыми», разнопорядковыми субъектами в интер- и интраперсональном плане, их взаимопонимание через трансцендирование (В.И. Кабрин, 2005). Генетически транскомуникация «вырастает» из нормативной общей коммуникации, которая в процессе жизни человека приобретает интегральный характер и операционально может быть выявлена в факторах транскомуникативного потенциала.

В актуализированной форме способности коммуникации и транскомуникации могут проявляться как коммуникабельность и транскомуникабельность, которые выступают как *средства* осуществления, поддержания жизнеспособности. Благодаря коммуникабельности человек способен решать жизненные задачи, устанавливая контакты с социальным окружением, поддерживая отношения с близкими, коллегами, определенным образом «подавая себя», взаимодействуя с другими, получая поддержку или защищаясь от них. Коммуникабельность выполняет адаптивные, защитные,

компенсаторные функции обыденного существования, жизненный смысл которого, в значительной мере нормативен и транслируется из опыта предыдущих поколений («нужно работать и иметь семью»).

Функции транскомуникабельности наиболее отчетливо проявляются в трудные для человека периоды жизни, в решении особо сложных жизненных задач, когда возникает потребность в самотрансформации, в переоценке ценностей. Человек уже не может транслировать смысл «извне», он его «творит» сам, потому что во внешней среде нет готовых сценариев. Благодаря этому он использует свои сверхадаптивные способности к саморазвитию и в конечном итоге к самой жизни.

Таким образом, жизнеспособность человека поддерживается как коммуникативными (играющими адаптивную роль), так и транскомуникативными (играющими сверхадаптивную роль) средствами. Приоритетная актуализация тех или иных в тот или иной период жизни зависит от степени сложности и содержания жизненных задач. Гармонизированный вариант реализации жизнеспособности предполагает баланс коммуникабельности и транскомуникабельности, который позволяет не только преодолевать невзгоды бытия, но и поддерживать необходимый тонус, чтобы не «утонуть» в рутине этого бытия.

В структуре взаимосвязей жизнеспособности с различными свойствами человека как индивида, субъекта, личности выделяются такие, которые вносят наибольший вклад в обеспечение жизнеспособности, позволяют «предвидеть» ее количественную выраженность и качественное своеобразие. Эти качества правомерно рассматривать как *предикторы жизнеспособности*. К ним относится, прежде всего, духовность – интегральная характеристика и важный предиктор жизнеспособности. Она может быть интерпретирована в материалистическом, «не божественном» представлении как «идеальная потребность познания и желание жить для других» (познавательные потребности, позитивные представления о природе человека).

Основными отрицательными предикторами (анти-предикторами) жизнеспособности являются ригидность, интенсивность эмоционально окрашенных жалоб по поводу состояния здоровья, установка открытой жестокости в общении и субъективное ощущение одиночества. Ригидность формирует негативное отношение к жизни как динамичному, постоянно изменяющемуся процессу, характеризующемуся постоянной новизной. Ригидность выражается в невозможности изменить себя в соответствии с изменениями, происходящими в окружающей человека среде, и блокирует конструктивные стратегии, направленные на преобразование действительности. Значимость такого предиктора, как интенсивность эмоционально окрашенных жалоб по поводу состояния здоровья свидетельствует, что жизненные способности человека, его сопротивляемость болезни и, в конечном счете, результат борьбы за собственную жизнь определяются эмоциональным отношением к своему заболеванию, травме или физическим недостаткам. Субъективное ощущение одиночества как отрицательный предиктор в своей функциональной роли соответствует высокой значимости для человека фактора социальной поддержки.

Понимание *генезиса жизнеспособности* человека основывается на следующих тезисах. Новорожденный жизнеспособен, потому что способен выжить, благодаря наличию у него не только задатков, но и способностей. Когда ребенок появляется на свет, он обладает определенными способностями, а не только задатками. Эти способности помогают ему выжить как индивиду, но мы еще не можем определенно сказать, способен ли он сформироваться как субъект, личность, индивидуальность, жизнеспособен ли он, как человек в его системной целостности. Генетически жизнеспособность человека характеризует жизненный потенциал, становление которого осуществляется постепенно, шаг за шагом, и достигается на определенном уровне зрелости человека посредством выбора такого способа существования, который максимально отвечает его сущности.

Следовательно, можно полагать, что генезис жизнеспособности – это генезис человеческой сущности. Вместе с тем, генезис жизнеспособности предполагает наличие определенных природных предпосылок (нейротизм, тревожность, ригидность, экстраверсия), которые могут быть рассмотрены как нейродинамические свойства, увеличивающие вероятность формирования жизнеспособности или нежизнеспособности при опосредствованном и преимущественном влиянии социально-культурных факторов.

Функции жизнеспособности. Функциональное содержание жизнеспособности, как и всякой способности, выражается в успешности освоения, но не только деятельности, а всей сферы социального бытия, что в конечном итоге трансформируется в успешность решения жизненных задач. Рассмотрение жизнеспособности в контексте решения жизненных задач позволяет расширить сферу ее функционирования, ограниченную воздействием ситуаций, характеризующихся той или иной экстремальностью. Человек проявляет свою жизнеспособность и в обыденных событиях, предполагающих решение повседневных задач. Это всевозможные нормативные задачи социального бытия, причем, не только в кризисные, но и в литические периоды развития (производственные, учебные, игровые, семейные, установления межличностных контактов и проч.) или задачи, присущие внутреннему миру (смысложизненные, рефлексивные и т.д.). Неспособность своевременно и эффективно решать эти задачи приводит к тому, что человек начинает терять «нить жизни» и утрачивать ценность самой жизни.

Критерии жизнеспособности. Поскольку жизнеспособность в ее функциональном аспекте связана с решением основных задач в аспекте хронотопичности существования, критериальные основания решения или не решения жизненных задач в этом случае будут отражать содержание функциональных критериев жизнеспособности. Первый из них был обозначен как нормативно-ролевой, фиксирующий и дифференцирующий

объективное выполнение или невыполнение человеком репертуара социальных ролей, соответствующих определенному этапу жизненного пути. Основными объективными (видимыми) признаками жизнеспособности человека в зрелом возрасте могут выступать успешность профессиональной деятельности и устойчивость брачно-семейных отношений. Вторым критерий жизнеспособности – индивидуально-психологический. Он свидетельствует о субъективном, эмоциональном отношении человека к предназначенным ему социальным ролям и выражается в удовлетворенности жизнью. Третий критерий жизнеспособности – «беспомощность». В нем наиболее четко выражена холистическая сущность жизнеспособности. Исходя из того, что жизнеспособность в рамках данной концепции понимается как способность сохранения собственной целостности, отсутствие беспомощности как континуального свойства, отражающего неспособность к сохранению целостности, может рассматриваться как феноменологический (содержательный) критерий жизнеспособности.

Ведущим общим *механизмом* жизнеспособности человека как саморазвивающейся системы в динамике жизнеосуществления, в открытости, как в мир, так и к самому себе, является механизм самоорганизации. Соответствующий ему концептуальный аппарат синергетики и неравновесной динамики (Г. Хаккен, 1980) в терминах теории психологических систем (В.Е. Ключко, 1999; 2009) предполагает, что самоорганизация в психологических системах осуществляется не через случайность, а через необходимость и возможность, целесообразность и телеологичность. Соответственно, механизм жизнеспособности как самоорганизация, реализуется через следующее: 1) динамичность или неустойчивое равновесие, проявляющееся в изменениях системы в направлении усложнения во временном континууме; 2) синергичность, представленную в особом структурировании целого.

Частные механизмы жизнеспособности взаимосвязаны и взаимодействуют друг с другом. Так, взаимодействие функциональных,

операционных, мотивационных механизмов может осуществляться через взаимосвязи индивидуальных, субъектных, личностных свойств человека и его жизнеспособности. Становление адаптационных (адаптации, саморегуляции) бифуркационных (саморазвития) и комплексных (смыслообразования) механизмов подчиняется системно-генетическому принципу организации и усложнения человеком своей жизни: от адаптации и саморегуляции к субъектному развитию и обретению смысла жизни. Благодаря этому, потенциал человеческой жизнеспособности реализуется постепенно. Развитие жизнеспособности человека как нелинейной системы связано с количественно-качественными трансформациями ее компонентов в целостной структуре по направлению к аттракторам (саморазвитию и осмысленности жизни). Наличие этих аттракторов делает развитие жизнеспособности преддетерминированным, реализуя возможность как необходимость.

Индивидуально-типологические проявления жизнеспособности представляют собой специфически своеобразное взаимодействие, взаимопроникновение внешнего (объективного) и внутреннего (субъективного), преломляясь в жизненном мире человека, неотрывном от самого человека. Поэтому индивидуально-психологические проявления жизнеспособности отражают, как способы установления контактов с внешним миром (средой), так и доминирующие личностные тенденции – проявления внутренней жизни. Высокая жизнеспособность обычно соотносится с хорошей адаптивностью к внешним обстоятельствам, экспансивностью, душевным равновесием и гармоничностью взаимодействия с социумом. Все это поддерживается высоким уровнем развития интеллектуальных способностей и морально-духовных чувств. Низкая жизнеспособность предполагает зависимость, неуверенность, неудовлетворенность окружающим, тенденции «компенсаторного реванша», болезненные способы внешних контактов, постоянный поиск внешней

защиты при ведущей роли материальных стимулов и биологических инстинктов.

Индивидуальные различия в жизнеспособности проявляются также в способах реагирования на стрессовые ситуации. Высокая жизнеспособность человека предрасполагает к холистическому пониманию специфики стресса, к осознанию того, что главное – не преодолевать стресс, не минимизировать его негативные последствия, не «дистанцироваться» от него, а уметь находить в нем скрытый конструктивный смысл, трансформировать его в позитивный жизненный эффект.

Каждый человек и его жизненный мир уникальны. Человек не рождается с готовым жизненным миром, этот мир создается присущими человеку и только ему способами проживания жизни. Исходя из этого, качественная неоднородность жизнеспособности представлена в данной концепции в форме типологии жизнеспособности человека («пассионарная жизнеспособность, «субпассионарная» жизнеспособность, «депассионарная» жизнеспособность) и типологии его жизненного мира («сущностно-целостный» жизненный мир, «диффузный» жизненный мир, «фрагментарный» жизненный мир).

Центральной идеей концепции является идея целостности человека, которая «инициирована», прежде всего, общими и частными методологическими основаниями исследования, подходами и теориями, в которых этот принцип представлен как один из основополагающих. Выбор объяснительной категории «целостность» обусловлен, в том числе, общей логикой интегративных процессов в современной психологии, один из сторонников которых замечает, что принцип целостности является «мировоззренческим оком интегративной методологии» (В.В. Козлов, 2013). Принцип целостного, системно представленного человека потребовал специфического арсенала исследовательских средств, поэтому для решения поставленных в работе задач были использованы как номотетические методы, направленные на получение строгих количественных результатов,

так и идеографические методы, позволившие раскрыть качественно-своеобразное становление жизнеспособности в контексте жизненного пути человека.

Императив целостности определяет и «пронизывает» также логику эмпирического исследования, решения задач и верификации гипотез. Показано, что в структурном аспекте жизнеспособность как потенциал сохранения целостности (единства) индивидуального, субъектного, личностного в человеке обеспечивается горизонтальными и вертикальными взаимосвязями разноуровневых качеств, ведущей ролью сущностных (холистических), «ядерных» свойств и согласованным взаимодействием функциональных, операционных и мотивационных механизмов психики, которые актуализируются в зависимости от требований конкретной жизненной задачи.

С точки зрения феноменологии, жизнеспособность как целостность всех уровней жизнедеятельности человека исследована в контексте сравнения с биполярным феноменом «беспомощность», в котором отчетливо проявляется нарушение подобной целостности. Аргументировано, что компоненты жизнеспособности (способности адаптации, способности саморегуляции, способности саморазвития и осмысленность жизни), рассмотренные с позиции логики целостности, представляют собой проявления индивидуального, субъектного, личностного в человеке и выступают как структурированная целостность, подчиняющаяся синергетическим законам.

Поскольку принцип целостного, системно представленного человека является ведущим принципом познания жизнеспособности человека как открытой, самоорганизующейся системы, целенаправленно исследована роль коммуникации, выступающей как способ существования этой системы. Показано, что коммуникация и транскоммуникация в данном контексте обеспечивают целостность существования человека, которое характеризуется наличием базового, «извечного» противоречия между внутренним,

«выстраданным» стремлением человека к трансценденции, творческому росту, самореализации и необходимостью сохранять собственную устойчивость и нормативность в соответствии с требованиями социального бытия.

Исследование эмпирических предикторов жизнеспособности позволило выявить комплекс переменных, которые не просто связаны с жизнеспособностью и влияют на нее, но и «предсказывают», выполняя тем самым функцию прогнозирования жизнеспособности как сохранения системной целостности человека.

Процессуально-динамический взгляд на исследование жизнеспособности продемонстрировал ведущий механизм поддержания человеческой целостности – механизм самоорганизации или системного усложнения во времени, становления человеческого в человеке за счет движения в направлении от низшего в высшему, от материального к духовному. Жизнеспособность человека, как способность к сохранению целостности – это способность к динамичной целостности, которая инициируется не менее динамичной и изменчивой социальной средой.

На критериальном уровне идея целостности человека потребовала комплексного анализа отличительных признаков этого феномена. Они были исследованы в объективном и субъективном, наблюдаемом и переживаемом, феноменологическом и функциональном контекстах.

Индивидуальные проявления жизнеспособности человека с позиции его системной целостности были изучены в русле становления жизненного мира, транссубъективного пространства бытия с включенным в него человеком, т.е. в единстве человека и социальной среды. Отмечено, что качественная неоднородность жизнеспособности человека проявляется в разных «сценариях» становления его жизненного мира, который может различаться по параметрам и способам достижения целостности. «Сущностно-целостный» жизненный мир основан на фундаментальных, специфически человеческих свойствах и функционирует по законам

самоорганизации. Его ведущей категорией является любовь. Полагаем, что сущностное значение любви в поддержании жизнеспособности определяется тем, что в ней целостно воплощаются идеи раскрытия духовных способностей (В.Д. Шадриков) и трансцендентальности (В. Франкл) как фундаментальных проявлений человека. «Диффузно-целостный» жизненный мир в значительной мере «зависим» от влияний внешнего окружения, потому что его «носителем» является человек с недостаточно выраженной способностью к самоорганизации. Целостность этого жизненного мира неустойчива и непредсказуема. «Фрагментарный» жизненный мир – это дискретный мир человека, который живет, руководствуясь, преимущественно материальными запросами, и не способен к самоорганизации.

Было выявлено также, что индивидуальная жизнеспособность или нежизнеспособность человека как его потенциальная целостность-определяются различной ролью сущностных свойств. «Пассионарная» жизнеспособность обеспечивается ярко выраженными сущностными свойствами человеческой природы. «Субпассионарная» жизнеспособность характеризуется относительно выраженной способностью к сохранению собственной целостности за счет средних показателей по параметрам сущностных свойств. «Депассионарная» жизнеспособность представлена низкой выраженностью сущностных свойств и поддерживается, в основном, индивидуальными свойствами.

Индивидуальные различия жизнеспособности исследованы и на бессознательном уровне, где целостность человека проявляется либо в форме неосознаваемого господства личностных, духовных, т.е. холистических тенденций над материальными; либо в форме реверсивной динамики различных коммуникативных состояний (К-транса, К-стресса, стресс-транс-формации, транс-стресс-формации), обеспечивающей согласованное, гармоничное существование человека. Обобщенная схема психологической концепции жизнеспособности человека представлена на рисунке 13.



Рис.13. Психологическая концепция жизнеспособности человека

ЗАКЛЮЧЕНИЕ

Проблема исследования жизнеспособности в психологической науке относится к числу актуальных и малоизученных проблем, это не вызывает сомнения, и сейчас мы находимся в самом начале пути ее решения. Понятие жизнеспособность, хотя и встречается на страницах психолого-педагогических и философских изданий, имеет скорее метафорический смысл, трактуется неоднозначно, часто «смешивается» с родственными категориями (жизнестойкость, сопротивляемость, совладающее поведение и проч.). Оно отсутствует в психологических словарях, слабо операционализировано. В отечественных эмпирических исследованиях говорится о «психической устойчивости личности», «способах совладания с трудностями», «психологических защитах», «стрессоустойчивости» и т.д., однако слабо освещаются вопросы собственно жизнеспособности. Тем не менее, проблемы психологии жизнеспособности с каждым днем заявляют о себе все более уверенно. По данной тематике в отечественном психологическом сообществе уже защищены две диссертации: докторская по социальной психологии (А.А. Нестерова, 2011) и кандидатская по возрастной (А.А. Лактионова, 2010).

Выполненное нами диссертационное исследование на тему «Психология жизнеспособности человека» является первым докторским исследованием по этой проблеме в отечественной общей психологии. Его специфика заключается в реализации попытки соотнесения и интеграции комплекса следующих научных представлений:

- а) «академических», следующих традициям статического психического отражения и нетрадиционных, трансперсональных, признающих высокую значимость динамического и духовного измерения психической реальности;
- б) донаучных, обыденных (имплицитных) и собственно-научных, верифицированных (эксплицитных);

в) теоретических, выраженных в форме концептуальных положений, и практических, операционально реализованных через новое функциональное содержание автобиографического нарратива.

1. В ходе теоретического исследования решены следующие задачи:

1.1. Рассмотрены теоретико-методологические предпосылки изучения жизнеспособности человека и выявлены тенденции становления научных представлений об этом феномене. Анализ исторических предпосылок показал, что появление общепсихологической концепции жизнеспособности человека обусловлено естественной стадийностью развития психологической науки. Эта стадийность соответствует динамике научного знания, развивающегося в направлении от классических к постнеклассическим представлениям о психическом, от исследования простых адаптирующихся систем, к познанию сложных самоорганизующихся. К числу последних относится человек – духовное существо, реализующее свою духовность как сущностный, присущий только ему способ жизни.

1.2. Раскрыты и теоретически аргументированы концептуальные основы исследования жизнеспособности. С позиции коммуникативной методологии научного поиска разработана «предтеория» как базис эмпирического изучения психологической жизнеспособности человека, включающий идеальные исходные постулаты об опредмеченной проблеме, объяснительной и базовых категориях, моделирующем представлении и идее метода. Анализ соизмеримости конкретно-методологических оснований исследования позволил подтвердить отсутствие в них изначально противоположных альтернатив.

Сформулировано рабочее определение жизнеспособности человека. Она понимается как интегральная способность сохранения человеком своей целостности, актуализируемая в связи с необходимостью решения жизненных задач и обеспечивающая динамическое удержание жизни в постоянном сопряжении с требованиями социального бытия и человеческого

предназначения, что субъективно воспринимается как удовлетворенность собственной жизнью.

2. В процессе научно-методического исследования достигнуты следующие результаты:

2.1. Проведен анализ психометрического опыта измерения жизнеспособности и родственных ей феноменов. Выявлено, что большинство зарубежных методик демонстрируют довольно низкую психометрическую надежность. При наличии дополнительных языковых трудностей это значительно препятствует их широкому использованию в межкультурном контексте. Отмечено, что создание отечественного психодиагностического инструментария для измерения жизнеспособности осуществляется параллельно несколькими исследователями и объективно обусловлено концептуальной поливариативностью трактовок жизнеспособности.

2.2. Разработан авторский опросник «Жизнеспособность человека». В ходе его апробации получено подтверждение конвергентной, дискриминантной и критериальной валидности методики, ее социальной желательности, показателей надежности (однородности-согласованности, стабильности), проведена процедура стандартизации, исследованы гендерные и возрастные различия в показателях общей жизнеспособности и ее компонентов.

2.3. В соответствии с методологическим обоснованием работы констатирована возможность интеграции естественно-научной и гуманитарной парадигм в исследовании жизнеспособности человека, которая реализуется посредством сочетания количественных и качественных методов.

2.4. Разработана специальная процедура качественного исследования, основанная на теории валюации и классификации жанров нарратива. Обоснована эвристичность проективного метода «Дерево Коха» для исследования неосознаваемых индивидуальных проявлений

жизнеспособности человека. Обозначены перспективы психосемантической техники «Метод моделирования коммуникативных миров» (ММКМ) для исследования роли коммуникации как средства реализации жизнеспособности. Описательно аргументирована возможность представления данных исследования жизнеспособности человека посредством поэтического («пойетического») метода, «сближающего» междисциплинарные ориентиры психологического и филологического познания.

3. В эмпирическом исследовании получены следующие результаты:

3.1. Исследованы феноменологические характеристики жизнеспособности человека. Показано, что холистическая сущность жизнеспособности человека как способности к сохранению собственной целостности может быть представлена через эмпирическое доказательство континуальности феноменов «беспомощность» – «жизнеспособность». Беспомощность проявляется через значительное снижение проявлений субъектности человека или частичную патогенную утрату его системной целостности, а жизнеспособность выступает как сохранение таковой за счет гармоничного единства индивидуального, личностного, субъектного; телесного и духовного; эрдического и ноэтического. Холистичность в данном случае выступает как особое свойство эмерджентности, сразу теряющее свою качественную определенность при любом нарушении согласованности, при значимом отторжении индивидуального, субъектного или личностного, поскольку в этом случае речь идет уже не о целостной человеческой жизни, а лишь об отдельном ее признаке.

3.2. Верифицированы внутренние структурные компоненты жизнеспособности человека: способности к адаптации, способности к саморегуляции, способности к саморазвитию и осмысленность жизни. Высокая когерентность внутренней структуры жизнеспособности выступила свидетельством значительной меры интегративности этого свойства, а определенная (сравнительно невысокая) значимость связей позволила

говорить о качественной определенности и дифференцированности каждого отдельного компонента. Выявлено, что наиболее тесными являются связи всех компонентов с осмысленностью жизни. Судя по их положительной направленности можно полагать, что осмысленность жизни выступает как стратегическая жизненная вертикаль, направляющая и кардинально поддерживающая жизнеспособность человека в целом. Компоненты жизнеспособности не только связаны между собой, но степень этой связанности возрастает по мере увеличения онтологической сложности компонентов, т.е. степень интегрированности жизнеспособности имеет поступательный характер. Другими словами, жизнеспособность как интегративное свойство подчиняется закономерности прогрессирующей интегративности, следствием которой является общий синергетический эффект, превосходящий по качеству эффекты действия каждого из компонентов. Действуют синергетические тенденции в пределах высокой количественной выраженности, как минимум, трех составляющих жизнеспособности.

Не только жизнеспособность человека в целом, но и ее отдельные компоненты являются сложными интегративными свойствами, каждое из которых включает определенные природные, духовные способности, а также ряд других свойств, относящихся к человеку как индивиду, субъекту, личности. Отсюда следует вывод, что жизнеспособность человека выступает как ансамбль разнообразных, сложных качеств и потенциалов, интегрированных в еще более сложные по составу и функциям свойства и потенциалы, формирующие синергетическое единство.

3.3. Представлены уровни жизнеспособности (функциональный, мотивационный, операционный), включающие комплексы внешних связей жизнеспособности с индивидуальными, личностными, субъектными свойствами человека. Показана высокая значимость связей общей жизнеспособности с сущностными свойствами человека (духовность, способность любить, коммуникабельность в широком смысле, самоактуализация,

интеллектуальная гибкость, транскомуникативный потенциал), которые (по определению) позволяют реализовать собственно человеческие способы проживания жизни и становления самого человека, обеспечивая его системную целостность. Выявлено, что внешние взаимосвязи жизнеспособности на каждом из уровней жизнедеятельности человека как индивида, субъекта, личности и межуровневые связи характеризуются наличием «ядер» и «периферии», а вышестоящие уровни взаимосвязей формируются на основе нижестоящих уровней.

3.4. Подтверждено существование сильных связей жизнеспособности с различными коммуникативными свойствами человека на каждом из уровней его жизнедеятельности, что поддержало предположение о роли коммуникации в процессе осуществления жизнеспособности человека как открытой саморазвивающейся системы, способом существования которой является постоянный информационный обмен с окружающей средой. Показано, что коммуникабельность и транскомуникабельность выступают как комплекс адаптивных, охранительных и сверхадаптивных, развивающих средств осуществления жизнеспособности, обеспечивающих процессы постоянного смыслоогласования (транслирования смыслов) и смыслообразования (творчества смыслов), что проявляется в неоднозначных связях жизнеспособности и креативных способностей человека.

3.5. Выявлен комплекс предикторов жизнеспособности человека. Положительные предикторы жизнеспособности (позитивные представления о природе человека, познавательные потребности) выступают как составляющие интегрального сущностного качества человека, его духовности, которая оказывает значительное позитивное влияние на жизнеспособность человека. Отрицательные предикторы определяют снижение жизнеспособности человека. Ригидность формирует негативное отношение к жизни как к динамичному, постоянно изменяющемуся процессу. Субъективное восприятие неудовлетворительного состояния здоровья препятствует реализации биологических, духовных и социальных

жизненных императивов. Субъективное ощущение одиночества, установка открытой жестокости в общении затрудняют решение жизненных задач при отсутствии социальной поддержки и взаимопонимания.

3.6. Определены обобщенные факторы жизнеспособности человека – «самоактуализационный потенциал» и «духовная включенность». Первый, включающий ригидность с отрицательным знаком, интерпретирован в контексте открытости-закрытости человека как системы и реализуемый в той мере, в какой позволяет ригидность. Второй, образованный переменными, имеющими духовную и коммуникативную природу, рассмотрен как симптомокомплекс сущностных свойств человека, позволяющих ему реализовать свою жизнеспособность присущим человеку (в отличие от животного) способом.

3.7. Показано, что критерии жизнеспособности должны быть представлены на объективном (наблюдаемом) и субъективном (переживаемом) уровнях. Критерии могут дифференцироваться по функциональным и феноменологическим признакам. Соответственно, выделены следующие критерии жизнеспособности: нормативно-ролевой критерий (объективный, функциональный), удовлетворенность жизнью (субъективный, функциональный), беспомощность (феноменологический).

3.8. Аргументирована функциональная роль жизнеспособности как унитарного потенциала широкой направленности, которая выражается не только в преодолении трудностей, невзгод, неожиданностей социального бытия, но и в своевременности решения нормативных жизненных задач. Подтверждена правомерность рассмотрения в качестве критериев жизнеспособности общей удовлетворенности жизнью и беспомощности как устойчивых факторов с максимально константной дисперсией в выборках испытуемых разного возраста вне зависимости от специфики стадий онтогенеза (литической или критической).

3.9. Исследован генезис жизнеспособности. Показано, что развитие жизнеспособности человека как нелинейной системы подчиняется закономерности гетерархичности, которая проявляется в различных конфигурациях связей в зависимости от конкретных условий онтогенеза (более стабильные факторные структуры на возрастных этапах, не приуроченных к нормативным кризисам, и менее стабильные в период нормативного кризиса середины жизни). В терминах синергетики динамика структурных «метаморфоз» может быть представлена как проявление «внутренних флуктуаций», реализующихся в точке бифуркации системы и выступающих как условия формирования новой диссипативной структуры. Генезис жизнеспособности человека как открытой саморазвивающейся системы определяется количественно-качественными трансформациями ее компонентов в целостной структуре по направлению к аттракторам (саморазвитию и осмысленности жизни). Наличие этих аттракторов (в терминах психосинергетики) обеспечивает системное усложнение жизнеспособности в ее хромотопичности, делает развитие жизнеспособности преддетерминированным, реализуя возможность как необходимость и выступая как генезис человеческой сущности.

3.9. Показано, что жизнеспособность человека регулируется общими и частными механизмами. Общим механизмом является механизм самоорганизации, который реализуется следующим образом: 1) через структурирование жизнеспособности из отдельных компонентов, «как совместное действие многих систем, в результате которого на макросистемном уровне возникает новая структура и соответствующее функционирование» (Г. Хаккен, 1980); 2) через неоднозначность и гетерархичность структурных взаимосвязей жизнеспособности в их неравномерной темпоральной протяженности, через сочетание устойчивости и неустойчивости, равновесия и неравновесия, 3) через неоднозначные структурные связи с самоактуализацией. Частные механизмы жизнеспособности систематизируются в соответствии с уровнями

(функциональные, операционные, мотивационные механизмы) и внутренними структурными компонентами (адаптационные механизмы адаптации, саморегуляции, бифуркационные механизмы саморазвития, комплексный механизм смыслообразования). Эти механизмы не исключают и не поглощают друг друга, но могут сосуществовать на каждом из этапов формирования и развития жизнеспособности в едином механизме самоорганизации. Жизнеспособность человека как самоорганизующейся системы проявляется не только в особом многозначно-уровневом структурировании собственной, принципиально неделимой (эмерджентной) целостности. Она существует в единственно возможном с точки зрения поддержания жизни неустойчиво-равновесном состоянии, которое характеризуется ее изменениями в направлении усложнения, усиливающимися с течением времени. Становление адаптационных и бифуркационных механизмов подчиняется системно-генетическому принципу организации и усложнения человеком своей жизни: от адаптации и саморегуляции к субъектному развитию и обретению смысла жизни, благодаря чему потенциал человеческой жизнеспособности реализуется постепенно и достигает своего развитого состояния в период зрелости человека.

3.10. Исследованы индивидуально-психологические проявления жизнеспособности человека в контексте динамики его социального бытия. Показано, что жизнеспособность человека как индивидуальная способность характеризуется качественно-своеобразными особенностями, которые могут быть обнаружены на различных уровнях. На бессознательном уровне индивидуальные различия проявляются в доминирующих личностных тенденциях и способах установления контактов с внешним миром, в проявлениях реверсивной динамики коммуникативных состояний (К-транса, К-стресса, стресс-транс-формации, транс-стресс-формации). На осознанном уровне они находят выражение в форме различных индивидуально-типологических моделей жизнеспособности («пассионарная»

«субпассионарная, «депассионарная») и жизненного мира («сущностно-целостный», «диффузно-целостный», «фрагментарный»), дифференцируемых в континууме параметра целостности.

3.11. На заключительном этапе исследования сформулированы резюмирующие положения психологической концепции жизнеспособности человека, включающие верифицированные представления о следующих принципиальных моментах: 1) о феноменологической сущности жизнеспособности человека; 2) ее внутренних компонентах; 3) внешних связях жизнеспособности с разноуровневыми свойствами человека как индивида, субъекта личности; 4) роли сущностных свойств, коммуникации и транскомуникации в поддержании жизнеспособности; 5) о предикторах жизнеспособности; 6) ее факторах и критериях; 7) генезисе жизнеспособности; 8) закономерностях; 9) механизмах; 10) функциях; 11) индивидуально-психологическом своеобразии проявлений жизнеспособности человека.

Достигнутые результаты далеко не исчерпывают всех аспектов изучаемой проблемы. В эмпирическом и теоретико-методологическом планах перспективны, на наш взгляд, исследования жизнеспособности в русле других подходов, в частности, неклассических, инновационных вариантов системного подхода, к числу которых относится метасистемный, разработанный А.В. Карповым [201].

Вызывает несомненный интерес более глубокая разработка проблемы соотношения жизнеспособности и смысла жизни в его содержательном отношении. Для этого имеются весомые аргументы. Проведенное нами исследование позволило выявить трагический парадокс. Дело в том, что для некоторых людей жизненный смысл заключается, как ни странно, в бессмысленности существования: «А жить-то надо, просто надо жить, потому что умирать тошно». Одна из граней взаимосвязи содержания жизненного смысла и жизнеспособности «приоткрыта» в работе: жизнеутверждающим является не просто смысл жизни, а смысл духовный,

ибо бездуховный смысл не «творит» жизнь человека, а разрушает ее. Тем не менее, нужны дополнительные исследования в этом направлении, как и в направлении углубления общего нозического аспекта и его онтогенетического расширения (период позднего онтогенеза), дифференциации жизненных задач в контексте более «тонкой» периодизации зрелости.

На основании вышеизложенного, целесообразна работа по улучшению психометрических характеристик опросника «Жизнеспособность человека». Возможно включение в него дополнительной шкалы «духовность». Интересным может стать и дальнейшее совершенствование нарративной модели исследования жизнеспособности, позволяющее усилить ее психокоррекционный, воздействующий эффект.

Выявленные в работе взаимосвязи жизнеспособности с когнитивными компонентами психики (интеллектуальная гибкость, холистическое мышление, автобиографическая память, творческие способности) ставят задачу полноценного исследования соотношения жизнеспособности и интеллекта человека.

Весьма многообещающим выглядит перспектива исследования жизнеспособности в контексте профессионализации человека. Подобный контекст логично и неизменно «порождает» самой сущностью человеческой жизни, которая, по справедливому замечанию Ю.П. Поваренкова, не может быть описана лишь пассивным течением времени от рождения до смерти, ибо жизнь – это активный процесс, реализуемый через все многообразие форм активности личности [347].

В завершение, хочется заметить, что в любом случае, когда мы говорим о жизнеспособности человека и дальнейших перспективах ее исследования, мы неминуемо встречаемся с универсальной закономерностью, выявленной В.П. Зинченко: «Когда мы познаем человека, мы сталкиваемся с принципом неполноты. Человек всегда больше того, что мы можем о нем узнать или сказать» [161, с. 11].

БИБЛИОГРАФИЧЕСКИЙ СПИСОК

1. Аболин Л.Н. Эмоциональная устойчивость и пути ее повышения / Л.Н. Аболин // Вопросы психологии – 1988. – № 4. – С. 38–42.
2. Абраменкова В.В. Христианская антропология и современная психология / В.В. Абраменкова, В.И. Слободчиков // Вопр. филос. – 2002. – № 2. – С. 90–96.
3. Абульханова К.А. Время личности и время жизни / К.А. Абульханова, Т.Н. Березина. – СПб., 2001. – 304 с.
4. Абульханова К.А. Принцип субъекта в отечественной психологии / К.А. Абульханова // Психология. – 2005. – Т. 2. – № 4. – С.3–22.
5. Абульханова К.А. Проблемы исследования сознания / К.А. Абульханова, М.И. Воловикова, В.А. Елисеев // Психол. журн. – 1991. – № 4. – Т. 12. – С. 27–40.
6. Абульханова К.А. Рецензия на книгу В.Д. Шадрикова «Мир внутренней жизни человека» / К.А. Абульханова // Психол. журн. – 2007. – Т. 28. – № 2. – С. 125–127.
7. Абульханова К.А. Сознание как жизненная способность личности / К.А. Абульханова // Психол. журн. – 2009. – Т. 30. – № 1. – С. 32–43.
8. Абульханова К.А. Способность сознания / К. А. Абульханова // Мир психологии. – М. – Воронеж, 2006. – № 2. – С. 80–95.
9. Абульханова-Славская К.А. Диалектика человеческой жизни / К.А. Абульханова-Славская. – М., 1974. – 224 с.
10. Абульханова-Славская К.А. Стратегия жизни / К.А. Абульханова-Славская. – М., 1991. – 299 с.
11. Аванесян Г.Г. Особенности стратегий совладания и я-концепции у людей, зависимых от психоактивных веществ: дис. ... канд. психол. наук / Г.Г. Аванесян. – М., 2003. – 160 с.
12. Адлер А. Наука жить / А. Адлер. – Киев, 1997. – 228 с.
13. Адлер А. Практика и теория индивидуальной психологии / А. Адлер. – М., 1995. – 296 с.

14. Айдаралиев А.А. Адаптация человека к экстремальным условиям (опыт прогнозирования) / А.А. Айдаралиев, А.Л. Максимов. – Л., 1988. – 126 с.
15. Александрова Л.А. К концепции жизнестойкости в психологии / Л.А. Александрова Сибирская психология сегодня: Сб. научн. трудов. Вып. 2 / под ред. М.М. Горбатовой, А.В. Серого, М.С. Яницкого. Кемерово: Кузбассвузиздат, 2004. С. 82-90.
16. Ананьев Б.Г. Избранные психологические труды / Б.Г. Ананьев. – Т.1. – М., 1980. – 230 с.
17. Ананьев Б.Г. О проблемах современного человекознания / Б.Г. Ананьев. – М., 1977. – 388 с.
18. Ананьев Б.Г. Психологическая структура человека как субъекта / Б.Г. Ананьев // Человек и общество / под ред. Б.Г. Ананьева, В.Я. Ельмеева, Д.А. Керимова. – Л., 1967. – 249 с.
19. Ананьев Б.Г. Человек как предмет познания / Б.Г. Ананьев. – СПб., 2001. – 288 с.
20. Анастаси А. Психологическое тестирование / А. Анастаси, С. Урбина. – СПб., 2006. – 688 с.
21. Андреева Г.М. Методологические проблемы экспериментального метода в социальных науках. Вступительная статья // Д. Кэмпбелл Модели экспериментов. – М., 1996. – 361 с.
22. Андреева Г.М. Социальная психология / Г.М. Андреева. – М., 1997. – 376 с.
23. Андроникова О.О. Психологические факторы возникновения виктимного поведения подростков: дис. ... канд. психол. наук / О.О. Андроникова. – Новосибирск, 2005. – 213 с.
24. Анохин П.К. Избранные труды / П.К. Анохин – М., 1978. – 400 с.
25. Анохин П.К. Методологическое значение кибернетических закономерностей / П.К. Анохин // Материалистическая диалектика и методы естественных наук. – М., 1968. – С. 65–86.

26. Анохин П.К. Системные механизмы высшей нервной деятельности / П.К. Анохин. – М., 1979. – 454 с.
27. Анцыферова Л.И. Архитипическая теория развития личности К.Г. Юнга / Л.И. Анцыферова // Психологический журнал – 2000. – Т. 21. – № 2. – С. 16–36.
28. Анцыферова Л.И. Личность в трудных жизненных условиях: переосмысливание, преобразование и психологическая защита / Л.И. Анцыферова. – Психологический журнал. – 1994. – Т. 1. – № 1. – С. 3–9.
29. Анцыферова Л.И. Поздний период жизни человека: типы старения и возможное поступательное развитие личности / Л.И. Анцыферова // Психол. журн. – Т. 17. – 1996. – № 6. – С. 60–71.
30. Анцыферова Л.И. Развитие личности и проблемы геронтологии / Л.И. Анцыферова. – М., 1960. – С. 102–121.
31. Аристотель Этика / Аристотель. – М., 2002. – С. 171.
32. Аркаева Н.И. Изменение смысла жизни в кризисных ситуациях / Н.И. Аркаева // Травматизм, психологическая безопасность, сопротивляемость и культура: материалы международной конференции / под ред. В.В. Латюшина. – Челябинск, 2007. – Ч.1. – С.115–116.
33. Артемова К.Н. Особенности автобиографической памяти в «невозможной ситуации» / К.Н. Артемова // Материалы VIII Междунар. конф. студентов, аспирантов и молодых ученых «Ломоносов-2001». – М., 2001. – С. 254–255.
34. Артемьева Е.Ю. Основы психологии субъективной семантики / Е.Ю. Артемьева. – М., 1999. – 349 с.
35. Артемьева Т.И. Проблема способностей: личностный аспект / Т.А. Артемьева // Психологический журнал. – 1984. – Т. 5. – № 3. – С. 46–55.

36. Асмолов А.Г. Культурно-историческая психология и конструирование миров. – М.– Воронеж, 1996. – 768 с.
37. Асмолов А.Г. От мы-медиа к Я-медиа: трансформация идентичности в виртуальном мире / А.Г. Асмолов, Г.А. Асмолов // Вопросы психологии. – 2009. – № 3. – С. 3–15.
38. Асмолов А.Г. По ту сторону сознания: методологические проблемы неклассической психологии / А.Г. Асмолов. – М., 2002. – 480 с.
39. Асмолов А.Г. Психология личности: Принципы общепсихологического анализа / А.Г. Асмолов. – М., 1999. – 367 с.
40. Асмолов А.Г. Феноменология неадаптивной активности в культурно-исторической парадигме / А.Г. Асмолов, М.С. Гусельцева // Культурно-историческая психология. – 2008. – № 1. – С. 37–47.
41. Ахиезер А.С. Жизнеспособность российского общества // Общественные науки и современность. – 1996. – № 6. – С. 58–59.
42. Бабочкин П.И. Становление жизнеспособности молодежи в динамично изменяющемся обществе / П.И. Бабочкин [Электронный ресурс] URL: <http://www.twirpx.com/file/381822/>. Дата обращения: 18.10.2012.
43. Баканова А.А. Отношение к жизни и смерти в критических жизненных ситуациях: автореф. дисс. ... канд. психол. наук. / А.А. Баканова. – СПб., 2000. – 18 с.
44. Балл Г.А. Системные представления как медиаторы взаимодействия естественно-научной и гуманитарной традиций в человекознании / Г.А. Балл // Развитие психологии в системе комплексного человекознания. Часть 2. / отв. ред. А.Л. Журавлев, В.А. Кольцова. – М., 2012. – С. 27–29.
45. Батулин Н.А. Технология разработки тестов: часть 1/ Н.А. Батулин, Н.Н. Мельникова // Вестник Южно-Уральского государственного университета. Серия «Психология». – 2009. – № 30 (163). – С. 4–14.

46. Бахтин М.М. Эстетика словесного творчества / М.М. Бахтин. – М., 1986 [Электронный ресурс] URL: www.lib.ru/DPEOPLE/frakle.txt. Дата обращения 12.04.2011.
47. Белинская Е.П. Исследования личности: традиции и перспективы / Е.П. Белинская, О.А. Тихомандрицкая // Социальная психология в современном мире под ред. Г.М. Андреевой, А.И. Донцова. – М., 2002. – С. 42–61.
48. Белов А.Ф. Психологические характеристики индивидуально-поведенческих тактик адаптации к дополнительному респираторному сопротивлению / А.Ф. Белов, Ю.Ю. Белявский // Психологический журнал. – 1998. – Т. 19. – № 2. – С. 119–125.
49. Бергсон А. Творческая эволюция / А.Бергсон [Электронный ресурс] URL: <http://www.philosophy.ru/library/berg/5.html>. Дата обращения. [10.05.2009](http://www.philosophy.ru/library/berg/5.html)
50. Бердяев Н. А. Философия свободы. Смысл творчества / Н.А. Бердяев. – М., 1989. – 607 с.
51. Березин Ф.Б. Психическая и психофизиологическая адаптация человека / Ф.Б. Березин. – М., 1988. – 270 с.
52. Берталанфи Л. фон. История и статус общей теории систем / Л. фон Берталанфи // Системные исследования. Методологические проблемы. Ежегодник. – М., 1973. – С.7–29.
53. Бертран Рассел. История западной философии / Р. Бертран. – Новосибирск, 2007. – 992 с.
54. Бессонова Ю.В. Формирование профессиональной мотивации спасателей: дис. ... канд. психол. наук / Ю.В. Бессонова. – М., 2003. – 160 с.
55. Беттельгейм Б. Просвещенное сердце / Б. Беттельгейм [Электронный ресурс] URL: www.zone4iphone.ru/index.php?p_id=7&b_id=8256. Дата обращения: 12.01.2008.

56. Бинсвангер Л. Бытие-в-мире / Л. Бинсвангер. – М., 1999. – 332 с.
57. Блауберг И.В. Становление и сущность системного подхода / И.В. Блауберг, Э.Г. Юдин. – М., 1973. – 270 с.
58. Богданов А.А. Тектология: Всеобщая организационная наука / А.А. Богданов. – М., 1989. – Т.1. – 206 с.
59. Богданов Н.Н. Стихи самоубийцы / Н.Н. Богданов. – Вопросы психологии. – 2008. – № 4. – С.70–80.
60. Богомаз С.А. Жизнестойкость человека как личностный ресурс совладания со стрессами и достижения высокого уровня здоровья / С.А. Богомаз // Материалы научно-практических конгрессов Третьего Всероссийского форума «Здоровье нации – основа процветания России». – М., 2007. – Т. 3. – Ч. 1. – С. 23–25.
61. Бодалев А.А. «Быть борцом – значит быть человеком» / А.А. Бодалев // Педагогика. – 2008. – № 3. – С. 3–6.
62. Бодров В.А. Проблема преодоления стресса. Часть 2. Процессы и ресурсы преодоления стресса / В.А. Бодров // Психологический журнал. – 2006. – Т. 27. – № 3. – С. 113–123.
63. Бойко О.В. Гендерные аспекты психического здоровья / О.В. Бойко // Вопросы психологии. – 2005. – № 1. – С. 110–115.
64. Болотова А.К. Психология организации времени / А.К.Болотова. – М., 2006. – 254 с.
65. Болотова А.К. Человек и время в ситуации социальной нестабильности / А.К. Болотова // Общественные науки и современность. – 1997. – № 6. – С. 38–44.
66. Большой психологический словарь / под ред. Б.Т. Мещерякова, В.П. Зинченко. – СПб., 2003. – 672 с.
67. Большой современный англо-русский словарь / Г.П. Шалаева. – М., 2005. – 847 с.
68. Большой толковый словарь: в 2 т. – М., 2001. – Т. 1. – 592 с., – Т. 2. – 560 с.

69. Бондырева С.К. Нравственность / С. К. Бондырева, Д.В. Колесов. – М., 2008. – 336 с.
70. Боуэн М. Духовность и личностно-центрированный подход / М. Боуэн // Вопросы психологии. – 1992. – № 3. – С. 24–32.
71. Бохан Т.Г. Культурно-исторический подход к стрессу и стрессоустойчивости: автореф. дис. ... д-ра психол. наук. / Т.Г. Бохан. – Томск, 2008. – 50 с.
72. Братусь Б.С. Аномалии личности / Б.С. Братусь. – М., 1988. – 301 с.
73. Братусь Б.С. К проблеме развития личности в зрелом возрасте / Б.С. Братусь // Вестник МГУ. – 1980. – № 2. – С. 3–12.
74. Братусь Б.С. Нравственное сознание личности (психологическое исследование) / Б.С. Братусь. – М., 1985. – 64 с.
75. Братусь Б.С. Психология. Нравственность. Культура / Б.С. Братусь. – 1994. – 60 с.
76. Братусь Б.С. Русская, советская, российская психология: конспективное рассмотрение / Б.С. Братусь. – М., 2000. – 88 с.
77. Братченко С.Л. Межличностный диалог и его основные атрибуты / С.Л. Братченко // Психология с человеческим лицом: гуманистическая перспектива в постсоветской психологии. – М., 1997. – С. 200–222.
78. Брушлинский А.В. Гуманистичность психологической науки / А.В. Брушлинский // Психологический журнал. – 2000. – Т. 21. – № 3. – С. 43–48.
79. Брушлинский А.В. Мышление и прогнозирование / А.В. Брушлинский. – М., 1979. – 230 с.
80. Брушлинский А.В. Проблема субъекта в психологической науке / А.В. Брушлинский // Психологический журнал. – 1991. – Т. 12. – № 6. – С. 3–11. – 1992. – Т. 13. – № 6. – С. 3–12.

81. Брушлинский А.В. Психология субъекта в изменяющемся обществе / А.В. Брушлинский // Психологический журнал. – 1996. – Т. 17. – № 6. – С. 30–37.
82. Бубер М. Два образа веры: Я и Ты: Диалог / М.Бубер – М., 1995. – 464 с.
83. Бурлачук Л.Ф. Психология жизненных ситуаций / Л.Ф. Бурлачук, Е.Ю. Коржова. – М., 1998. – С. 40–67.
84. Бурлачук П.Ф. Введение в проективную психологию / П.Ф. Бурлачук. – Киев, 1997. – 128 с.
85. Вайзер Г.А. VII Симпозиум «Психологические аспекты смысла жизни, акме и счастья / Г.А. Вайзер // Психологический журнал. – 2001. – Т. 22. – № 6. – С. 117–121.
86. Варескони И. Лучше понимать токсикоманию: что мы знаем о факторах подверженности (уязвимости) и защиты? / И. Варескони // Травматизм, психологическая безопасность, сопротивляемость и культура: материалы международной конференции / под ред. В.В. Латюшина. Челябинск, 2007. – Ч.1. – С. 99–101.
87. Василевская К.Н. Автобиографическая память и перелом судьбы: формирование и разрушение / К.Н. Василевская // Материалы IX Международной конф. студентов, аспирантов и молодых ученых «Ломоносов-2002». – М., 2002. – С. 155–156.
88. Васильева О.С. Психология здоровья человека: эталоны, представления, установки / О.С. Васильева, Ф.Р. Филатов. – М., 2001. – 352 с.
89. Василюк Ф.Е. Психология переживания. Анализ преодоления критических ситуаций / Ф.Е. Василюк. – М., 1984. – 200 с.
90. Вацлавик П. Психология межличностных коммуникаций / П. Вацлавик, Дж. Бивин, Д. Джексон. – СПб., 2000. – 299 с.

91. Виноградова Л.В. Интеллектуальный контроль как способ интерпретации эмоционально-трудных ситуаций / Л.В. Виноградова // Психологический журнал. – 2004. – Т. 25. – № 6. – С. 21–28.
92. Виноградова Л.В. Когнитивные аспекты субъективного отражения эмоционально-трудных жизненных ситуаций: автореф. дис. ... канд. психол. наук / Л.В. Виноградова. – Киев, 1995. – 17 с.
93. Войтенко В.П. Системные механизмы развития и старения / В.П. Войтенко, А.М. Полюхов. – Л., 1986. – 184 с.
94. Волкова Е.Н. XVI Международный конгресс международного общества по предотвращению насилия и жестокого обращения с детьми / Е.Н. Волкова // Психологический журнал. – 2007. – Т. 28. – № 2. – С. 114–115.
95. Волкова Т.Г. Особенности образа «я» личности, считающей себя испытавшей насилие: дисс. ... канд. психол. наук / Т.Г. Волкова. – Барнаул, 2004. – 171 с.
96. Волкова Т.Н. Социальные и психологические проблемы старости / Т.Н. Волкова // Вопросы психологии. – 2005. – № 2. – С.118–126.
97. Волович В.Г. С природой один на один / В.Г. Волович. – М., 1989. – 347 с.
98. Ворона В.А. Психологические последствия стресса у больных раком молочной железы: автореф. дис. ... канд. психол. наук / В.А. Ворона.– М., 2005. – 18 с.
99. Всемирная Декларация о высшем образовании для XXI века: подходы и практические меры [Электронный ресурс] URL: <http://www.infopravo.ru/fed1998/cp02/akt13969.shtm>. Дата обращения 15.01. 2010.
100. Выготский Л.С. Конкретная психология человека / Л.С. Выготский // Вестник Московского ун-та. – Серия 14. – Психология. – 1986. – №1. – С. 52–65.

101. Выготский Л.С. К вопросу о динамике детского характера / Л.С. Выготский // Собрание сочинений: В 6 т. – М., 1983. – Т.5. – С.153–165.
102. Выготский Л.С. Мышление и речь / Л.С. Выготский // Собрание сочинений: В 6 т.– М., – 1982. – Т. 2. – С. 5–361.
103. Выготский Л.С. Собрание сочинений: В 6 т. – М., 1982. – Т.1. – С. 109–267, 291–436.
104. Галажинский Э.В. Высокие гуманитарные технологии в образовании: между гуманизмом и манипуляцией / Э.В. Галажинский, В.Е. Ключко // Психология обучения. – 2010. – № 12. – С. 5–27.
105. Галажинский Э.В. Личность в психоисторическом контексте: персоногенез? / Э.В. Галажинский // Личность в парадигмах и метафорах: ментальность – коммуникация – толерантность / под ред. В.И. Кабрина. – Томск, 2002. – С.44–53.
106. Галажинский Э.В. Системная детерминация самореализации личности: дис. ... д-ра психол. наук / Э.В. Галажинский. – Томск, 2002. – 320 с.
107. Гаусс В. Тяжелые физические недостатки и сопротивляемость: пример аутизма / В. Гаусс // Травматизм, психологическая безопасность, сопротивляемость и культура: материалы международной конференции / под ред. В.В. Латюшина. – Челябинск, 2007. – Ч. 1. – С. 93–95.
108. Гаязова Л.А. Проблема универсальности факторов сопротивляемости личности трудным жизненным ситуациям на примере защищенности пожилых людей от психологического насилия в семье / Л.А. Гаязова // Травматизм, психологическая безопасность, сопротивляемость и культура: материалы международной конференции / под ред. В.В. Латюшина. – Челябинск, 2007. – Ч. 1. – С. 138–140.

109. Гелен А. О систематике антропологии / А.Гелен // Проблемы человека в западной философии. – М., 1988. – С. 152–201.
110. Геодакян В.А. Дифференцированная смертность и норма реакции мужского и женского пола / В.А. Геодакян // Журнал общей биологии. – 1974. – Т. 35. – С. 376–385.
111. Гете И.В. Фауст / И.В. Гете. – СПб., 2009. – С. 71–72.
112. Гидлевский А.В. Природные основания витального и танатального в человеческом бытии: автореф. дис. ... д-ра филос. наук / А.В. Гидлевский. – Омск, 2005. – 34 с.
113. Гозман Л.Я. Измерение уровня самоактуализации личности / Л.Я. Гозман, М.В. Кроз, Ю.Е. Алешина, Е.С. Дубовская // Социально-психологические методы исследования супружеских отношений. – М., 1987. – С. 91–114.
114. Гозман Л.Я. Самоактуализационный тест / Л.Я. Гозман, М.В. Кроз, М.В. Латинская. – М., 1995. – 41 с.
115. Голиков Ю.Я. Теория и методы анализа проблемностей в сложной операторской деятельности / Ю.Я. Голиков, А.Н. Костин // Проблемность в профессиональной деятельности: теория и методы психологического анализа / ответ ред. Л.Г. Дикая. – М., 1999. – С. 68–73.
116. Горелова Г.Г. Личность и профессия: Профессионально-личностная реадаптация в условиях «тройного» кризиса / Г.Г. Горелова. – Челябинск, 2001. – 401 с.
117. Горелова Г.Г. Развитие представлений о мотивации личности от Фрейда до современности / Г.Г. Горелова // Ключевые проблемы качества жизни: материалы международной научной конференции. – М. – Челябинск, 2006. – С. 171–174.
118. Гошек В. Неудача как психическая нагрузка / В. Гошек // Стресс и тревога в спорте / под ред. Ю.Л. Ханина. – М., 1983. – С. 64–72.

119. Гришанова З.И. К вопросу о диагностике психического здоровья личности / З.И. Гришанова, Е.В. Левченко // Вопросы психологии. – 2002. – № 2. – С. 90–96.
120. Гришина Н.В. Человек как субъект жизни: от адаптации к самотрансценденции / Н.В. Гришина // Личность и бытие: субъектный подход. Материалы научной конференции, посвященной 75-летию со дня рождения А.В. Брушлинского. – М., 2008. – С. 211–212.
121. Грязева-Добшинская В.Г. Современное искусство и личность: гармонии и катастрофы / В.Г. Грязева-Добшинская. – М., 2002. – 402 с.
122. Грязева-Добшинская В.Г. Технологии диагностики динамики личности и группы на основе интеграции методов проекции и психосемантики / В.Г. Грязева-Добшинская // Вестник ЮУрГУ. – Серия «Психология». Вып.2. – 2008. – № 32. – С. 38
123. Гумилев Л.Н. Этнос и биосфера Земли / Л.Н. Гумилев. – Л., 1987. – 267 с.
124. Гурьянова М.П. Воспитание жизнеспособной личности в условиях дисгармоничного социума / М.П. Гурьянова // Педагогика. – 2004. – № 1. – С. 13–18.
125. Гусакова М.П. Аутодеструктивное поведение как форма поиска смысла жизни: автореф. дис. ... канд. психол. наук / М.П. Гусакова. – М., 2000. – 16 с.
126. Давыдов Ю.Н. Кризисное сознание / Ю.Н. Давыдов // Современная западная социология. – М., 1990. – С. 143–144.
127. Даль В. Толковый словарь русского языка [Электронный ресурс] URL: <http://dicdic.ru/dal/42990/>. Дата обращения 15.01. 2012.
128. Даненова Д.Б. Трансформация образа жизни и образа мира людей как психоисторическая проблема: автореф. дис. ... канд. психол. наук / Д.Б. Даненова. – Барнаул, 2001. – 16 с.

129. Дедов Н.П. Диагностирующая и регулирующая роль юмора в экстремальных условиях: автореф. дис. ... канд. психол. наук / Н.П. Дедов – М., 2000. – 17 с.
130. Денисова Д.Н. Духовно-нравственное становление воспитанников детских домов как фактор, способствующий формированию сопротивляемости негативным воздействиям социальной среды / Д.Н. Денисова // Травматизм, психологическая безопасность, сопротивляемость и культура: материалы международной конференции / под ред. В.В. Латюшина. – Челябинск, 2007. – Ч. 1. С.147–151.
131. Дети в России. Статистика и современность [Электронный ресурс] URL: <http://encyclopedia.77city.ru/articles/64/1006431/>. Дата обращения: 24.03.2007.
132. Дети группы риска: материалы международного семинара. – СПб., 1998. – 178 с.
133. Джидарьян И.А. Представления о счастье в российском менталитете / И.А. Джидарьян. – СПб., 2001. – 242 с.
134. Дикая Л.Г. Итоги и перспективные направления исследований в психологии труда в XXI веке / Л.Г. Дикая // Психологический журнал. – 2002. – Т. 23. – № 6. – С. 18–37.
135. Дикая Л.Г. Отношение человека к неблагоприятным жизненным событиям и факторы его формирования / Л.Г. Дикая, А.В. Махнач // Психологический журнал. – 1996. – Т. 17. – № 3. – С. 137–148.
136. Дильтей В. Категория жизни / В. Дильтей // Вопросы философии. – 1995. – № 10. – С. 129–143.
137. Докинз Р. Эгоистичный ген / Р. Докинз. – М., 1993. – 318 с.
138. Долженко Я. А. Некоторые аспекты изучения проблемы жизнестойкости / Я. А. Долженко // Актуальные вопросы современной педагогики: материалы междунар. заоч. науч. конф. – Уфа, 2011. – С. 15–18.

139. Донцов А.И. Концепция социальных представлений в современной французской психологии / А.И. Донцов, Т.П. Емельянова // Вопросы психологии. – 1984. – № 1. – С.147–152.
140. Дорфман Л.Я. Концепция метаиндивидуального мира: современное состояние / Л.Я. Дорфман // Психология. Журнал высшей школы экономики. – 2006. – № 3. – С. 3–34.
141. Дружинин В.Н. Когнитивные способности: структура, диагностика, развитие / В.Н. Дружинин. – М., 2001. – 224 с.
142. Дуче К. Психический травматизм и сопротивляемость: каковы терапевтические перспективы для жертв терактов / К. Дуче // Травматизм, психологическая безопасность, сопротивляемость и культура: материалы международной конференции / под ред. В.В. Латышина. – Челябинск, 2007. – Ч. 1. – С. 57–60.
143. Дюркгейм Э. Самоубийство. Социологический этюд / Э. Дюркгейм. – СПб., 1994. – 150 с.
144. Ежова О.Н. Формирование у педагогов адаптивных копинг-стратегий поведения как условие сохранения и поддержания психического здоровья: автореф. дис. ... канд. психол. наук / О.Н. Ежова. – Самара, 2003. – 17 с.
145. Ерасов Б.С. Проблема человека в традиционных китайских учениях / Б.С. Ерасов. – М., 1983. – С. 37–40.
146. Ефремова Г.И. Психологическое обеспечение профессиональной поддержки безработных женщин: дис. ... д-ра психол. наук / Г.И. Ефремова. – Тверь, 2002. – 361 с.
147. Ефремова Т.Ф. Новый словарь русского языка. Толково-словообразовательный / Т.Ф. Ефремова [Электронный ресурс] URL: <http://www.classes.ru/all-russian/russian-dictionary-Efremova-term-24148.htm>. Дата обращения: 5.03.2013.

148. Жданов О.И. Практическая психология и аутопсихотерапия: лекции по курсу «Акмеология профессионального здоровья государственных служащих» / О.И. Жданов. – М., 1999. – С. 17–18.
149. Жедунова Л.Г. Психология личностного кризиса / Л.Г. Жедунова: автореф. дис. ... д-ра психол. наук. – Ярославль, 2010. – 54 с.
150. Жемчужина мысли. Обстоятельства [Электронный ресурс] URL: <http://www.inpearls.ru/pearls/tag/id/1752/value/obstoyatelstva>. Дата обращения: 19.03.2013.
151. Женетт Ж. Повествовательный дискурс // Фигуры. – М., 1998. – Т. 2. – С. 60–224.
152. Жизнеспособность России. Материалы научной конференции. – М., 1996. – С. 13, 14.
153. Завьялова В.В. Социально-психологическая адаптация женщин в современных условиях (профессионально-личностный аспект): автореф. дис. ... д-ра психол. наук / В.В. Завьялова. – СПб., 1998. – 38 с.
154. Зайнуллина А.М. Психическое здоровье близнецов: единство биологических и социальных факторов / А.М. Зайнуллина, Т.Ю. Зарипова // Психологические чтения «Человек в условиях социальных изменений». – Выпуск 4. – Ч. 1. – Уфа, 2007. – С. 285–286.
155. Залевский Г.В. Личность и фиксированные формы поведения / Г.В. Залевский. – М, 2007. – 336 с.
156. Залевский Г.В. Теория субъекта и фиксированные формы поведения / Г.В. Залевский // Психологический журнал. – 2003. – Т. 24. – № 3. – С.32–36.
157. Зараковский Г.М. Международная конференция «Качество жизни и психология» / Г.М. Зараковский // Психологический журнал. – 2005. – Т. 26. – № 5. – С. 113.

158. Здравоохранение Рязанской области: официальное издание – Рязань, 2005. – 96 с.
159. Зейгарник Б.В. Теории личности в зарубежной психологии / Б.В. Зейгарник. – М., 1982. – 128 с.
160. Зиновьев П.М. Душевные болезни в картинах и образах / П.М. Зиновьев – М., 2007. – 208 с.
161. Зинченко В.П. Общество на пути к «человеку психологическому» / В.П. Зинченко // Вопросы психологии. – 2008. – № 3. – С. 3–11.
162. Зинченко В.П. Посох Мандельштама и трубка Мамардашвили / В.П. Зинченко. – М., 1997. – 334с.
163. Знаков В.В. Духовность человека в зеркале психологического знания и религиозной веры / В.В. Знаков // Вопросы психологии. – 1998. – № 3. – С. 104–114.
164. Знаков В.В. Понимание экзистенциального выбора: жизнь в страданиях или эвтаназия / В.В. Знаков // Вопросы психологии. – № 6. – 2005. – С. 3–13.
165. Знаков В.В. Психология понимания правды / В.В. Знаков. – СПб., 1999. – 264 с.
166. Знаков В.В. Психология субъекта и психология человеческого бытия / В.В. Знаков // Субъект, личность и психология человеческого бытия / под ред. В.В. Знакова, З.И. Рябикиной. – М., 2005. – С. 9–44.
167. Знаков В.В. Психология человеческого бытия – одно из направлений развития психологии субъекта / В.В. Знаков // Психологический журнал. – 2008. – Т. 29. – № 2. – 141 с.
168. Знаков В.В. Экзистенциальная психология, психология субъекта и психология человеческого бытия // В.В. Знаков / Субъект и личность в психологии саморегуляции / под ред. В.И. Моросановой. – М. – Ставрополь, 2007. – С. 85–103.
169. Зотова Н.К. Личностные достижения учащихся в образовательном процессе / Н.К. Зотова, Н.М. Мухаметжанова [Электронный ресурс]

URL: http://bank.orenipk.ru/text/t13_122.htm. Дата обращения: 10.12.2006.

170. Иванников В.А. Проблема потребности в теории деятельности / В.А. Иванников // Вестник МГУ. – Серия 14. – Психология. – 1983. – № 2. – С. 20–26.
171. Иванников В.А. Психологические механизмы волевой регуляции / В.А. Иванников. – М., 1998. – 144 с.
172. Иванников В.А. Структура волевых качеств по данным самооценки / В.А. Иванников, Е.В. Эйдман // Психологический журнал. – 1990. – Т. 11. – № 3. – С. 39–49.
173. Иванов С.П. Субъект действия в пространстве историко-культурной ситуации развития / С.П. Иванов // Субъект действия, взаимодействия, познания / отв. ред. Э.В. Сайко. – М., Воронеж, 2001. – С. 142–144.
174. Иванова М.Г. Психологическое здоровье как качественная характеристика саморегуляции личности / М.Г. Иванова // Личность и бытие: субъектный подход / материалы научной конференции, посвященной 75-летию со дня рождения А.В. Брушлинского. – М., 2008. – С. 465–466.
175. Иванова Т.В. Психология восприятия комического / Т.В. Иванова. – Самара, 2002. – 142 с.
176. Ильин В.П. Проблема способностей: два подхода к ее решению. – Психологический журнал. – 1983. – № 2. – С. 104–116.
177. Ильин Е.П. Психология любви / Е.П. Ильин. – СПб., 2013. – 336 с.
178. Ильина С.В. Влияние пережитого в детстве насилия на возникновение личностных расстройств / С.В. Ильина // Вопросы психологии. – 1998. – № 6. – С. 65–75.
179. Ильинский И.М. О воспитании жизнеспособных поколений российской молодежи / И.М. Ильинский // Государство и дети: реальности России. – М., 1995. – С. 5–25.

180. Ильинский И.М. Основы концепции воспитания жизнеспособных поколений [Электронный ресурс] URL: www.ilinsky.ru/.../kontsvosp-5.php. Дата обращения: 2.02. 2010.
181. Ионеску Ж.К. Оценка сопротивляемости: совокупность факторов риска и защиты и необходимость их культурной адаптации / Ж.К. Ионеску // Травматизм, психологическая безопасность, сопротивляемость и культура: материалы международной конференции / под ред. В.В. Латышина. – Челябинск, 2007. – Ч. 1. – С. 65–69.
182. Ионеску Ж.К. Сопротивляемость и культура / Ж.К. Ионеску // Травматизм, психологическая безопасность, сопротивляемость и культура: материалы международной конференции / под ред. В.В. Латышина. – Челябинск, 2007. – Ч. 1. – С. 10–12.
183. Ионеску Ж.К. Юмор как фактор защиты молодежи от рисков в их окружении / Ж.К. Ионеску // Травматизм, психологическая безопасность, сопротивляемость и культура: материалы международной конференции / под ред. В.В. Латышина. – Челябинск, 2007. – Ч. 1. – С. 74–77.
184. Исаева Е.Р. Копинг-механизмы в системе приспособительного поведения больных шизофренией: дис. ... канд. психол. наук / Е.Р. Исаева – СПб., 1999. – 18 с.
185. Исполатова Е.Н. Модифицированная техника анализа ранних воспоминаний личности / Е.Н. Исполатова, Т.П. Николаева // Вопросы психологии. – 1999. – № 1. – С. 69–76.
186. Кабрин В.И. Коммуникативный мир и транскомуникативный потенциал жизни личности: теория, методы исследования. – Томск, 2005. – 217с.
187. Кабрин В.И. Коммуникативный подход в психологии и многомерная метрическая модель общения / В.И. Кабрин // Психолого-

- педагогические вопросы организации учебно-воспитательного процесса. – Томск, 1985. – С. 3–23.
188. Кабрин В.И. Коммуникативный стресс и личностный рост / В.И. Кабрин // Психологический универсум образования человека ноэтического. – Томск, 1995. – С.71–74.
189. Кабрин В.И. Ноэтическое измерение в психологии человека: новое и вечное / В.И. Кабрин // Сибирский психологический журнал. – 2000. – №. 12. – С. 23–28.
190. Кабрин В.И. Психологический универсум образования в транскоммунитивной перспективе / В.И. Кабрин // Образование и наука: современные стратегии развития. – Томск, 1995. – С. 68–76.
191. Кабрин В.И. Транскоммунитивный мир человека в постметодологической перспективе психологической антропологии / В.И. Кабрин // Коммуникативное измерение в психологической антропологии. – Томск, 2007. – С. 290–334.
192. Кабрин В.И. Транскоммунитивация и личностное развитие: психология коммуникативного развития человека как личности / В.И. Кабрин. – Томск, 1992. – С. 20–31.
193. Калмыкова Е.С. Нарратив в психотерапии: рассказы пациентов о личной истории / Е.С. Калмыкова, Э. Мергенталер // Журнал практической психологии и психоанализа. – 2002. – №1–2.
194. Каминер Е.А. Проявление механизмов психологической защиты в системе психической устойчивости курсантов-девушек: дис. ... канд. психол. наук / Е.А. Каминер. – М., 2001. – 218 с.
195. Кант И. Критика чистого разума / И. Кант. – М., 1994. – 574 с.
196. Кант И. Основы метафизики нравственности / И.Кант [Электронный ресурс] URL: <http://www.philosophy.ru/library/kant/omn.html>. Дата обращения: 12.01. 2009.
197. Каплан Г.И. Клиническая психиатрия: из синопсиса по психиатрии: в 2 т. / Г.И. Каплан, Б. Дж. Сэддок. – М., 1994. – Т. 1. – 671 с.

198. Кара-Мурза А.А. «Новое варварство» как проблема российской цивилизации. – М., – 1995.
199. Карнеги Д. Как перестать беспокоиться и начать жить / Д. Карнеги, Н.Хилл, Д. Тойч. – М., 2004. – 592 с.
200. Карпинская Р.С. Социобиология: критический анализ / Р.С. Карпинская, С. А. Никольский. – М., 1988. – 204 с.
201. Карпов А.В. Метасистемная организация уровней структур психики / А.В. Карпов. – М., 2004. – С. 300–430.
202. Керлот Х.Е. Словарь символов / Х.Е. Керлот. – М., 1994. – С. 171.
203. Кирьянова Е.Н. Проявление риска в деятельности специалистов опасных профессий: дис. ... канд. психол. наук / Е.Н. Кирьянова. – М., 2003. – 17 с.
204. Китаев-Смык Л.А. Психология стресса / Л.А. Китаев-Смык. – М., 1983. – 367 с.
205. Ключко В.Е. От саморегуляции личности к самоорганизации человека: системные основания парадигмального сдвига в научной психологии / В.Е. Ключко // Субъект и личность в психологии саморегуляции. – М. – Ставрополь, 2007. – С. 68–84.
206. Ключко В.Е. Психология инновационного поведения / В.Е. Ключко, Э.В. Галажинский. – Томск, 2009. – 240 с.
207. Ключко В.Е. Самоорганизация в психологических системах: проблемы становления ментального пространства личности (введение в транспективный анализ) / В.Е. Ключко. – Томск, 2005. – 174 с.
208. Ключко В.Е. Самоорганизация личности: системный взгляд / В.Е. Ключко, Э.В. Галажинский. – Томск, 1999. – 154 с.
209. Ключко В.Е. Становление многомерного мира человека как сущность онтогенеза / В.Е. Ключко // Сибирский психологический журнал. –1998. – № 8–9. – С.7–15.

210. Ковалев А.Г. Психические особенности человека / А.Г. Ковалев, В.Н. Мясищев. – Л., 1960. – 303 с.
211. Ковалев В.И. Личностное время и жизненный путь личности / В.И. Ковалев // Психология личности и время жизни человека. – Черновцы. – 1991. – С. 12–20.
212. Ковалев В.И. Психологические особенности личностной организации времени жизни: автореф дис. ... канд. психол. наук / В.И. Ковалев. – М., 1979. – 20 с.
213. Козлов В.В. Интегративный подход в современной психотерапии и психологии В.В.Козлов [Электронный ресурс]. URL: http://nrpsy.ru/teoria_problemi_vmazilov.html Дата обращения: 10.04 2013.
214. Кондратенко О.А. Воспитание жизнеспособности студента в условиях гуманизации образования / О.А. Кондратенко // Мир науки, культуры, образования. – 2011. – № 6 (31). – С. 101–105.
215. Кондратенко О.А. Воспитание жизнеспособности школьников средствами гуманитарных дисциплин / О.А. Кондратенко // Международная педагогическая Ассамблея: материалы научно-практической конференции. – Чебоксары, 2010. – С. [21–24].
216. Кондратенко О.А. Исторические аспекты воспитания жизнеспособности / О.А. Кондратенко // Школа, учитель, ученик: между прошлым и настоящим: материалы X ежегодной Всероссийской научно-теоретической конференции «Человек в истории». – Петропавловск-Камчатский, 2011. – С. 72–81.
217. Конопкин О.А. Общая способность к саморегуляции как фактор и показатель субъектного развития / О.А. Конопкин // Вопросы психологии. – 2004. – № 2. – С. 127–135.
218. Конопкин О.А. Осознанная саморегуляция как критерий субъектности / О.А. Конопкин // Вопросы психологии. – 2008. – № 3. – С. 26–27.

219. Конопкин О.А. Психологические механизмы регуляции деятельности / О.А. Конопкин. – М., 1980. – 256 с.
220. Концепция жизнестойкости [Электронный ресурс] URL: <http://kstera.ru/texts/hardiness/index.html>. Дата обращения: 18.10.2012.
221. Косарев В.Д. Феномен табу и первородный грех / В.Д. Косарев // Краеведческий бюллетень. – 2005. – № 3.
222. Косов Б.Б. Личность: актуальные проблемы системного подхода / Б.Б. Косов // Вопросы психологии. – 1997. – № 6. – С. 58–68.
223. Крайг Г. Б. Психология развития / Г. Б. Крайг. – СПб., 2005. – 940 с.
224. Красильников И.А. Изучение влияния конфликтности ценностной сферы личности на адаптационный потенциал: дис. ... канд. психол. наук / И.А. Красильников. – Саратов, 2005. – 197 с.
225. Краснорядцева О.М. Психологические механизмы возникновения и регуляции мышления в реальной жизнедеятельности / О.М. Краснорядцева: автореф. дис. ... д-ра психол. наук. – М., 1996. – 38 с.
226. Краснорядцева О.М. Рефлексия как условие актуализации мотивопорождающих смыслов в процессе профессиональной подготовки / О.М. Краснорядцева // Психология обучения. – 2008. – № 8. – С. 68–75.
227. Краткий словарь иностранных слов / сост. С.М. Локшина. – 9-е изд., исправл. – М., 1988. – 632 с.
228. Кроник А.А. Каузометрия / А.А. Кроник., Р.А. Ахмеров. – М., 2002. – 284 с.
229. Крупник Е.П. Психологическая устойчивость индивидуального сознания / Е.П. Крупник // Психология человека в условиях социальной нестабильности. – М., 1994. – С. 102–118.
230. Крюкова Т.Л. Психология совладающего поведения: автореф. дис. ... д-ра наук / Т.Л. Крюкова. – М., 2006. – 49 с.

231. Кузнецов О.Н. Достоевский о тайнах психического здоровья / О.Н. Кузнецов, В.И. Лебедев. – М., 1994. – 168 с.
232. Кузнецова Е.В. Экспериментальные исследования в психологии: личность / Е.В. Кузнецова, Н.В. Середина. – Ростов / н / Д, 2006. – 49 с.
233. Кулагина И.Ю. Возрастная психология: полный цикл развития человека / И.Ю. Кулагина, В.Н. Коллюцкий. – М., 2003. – 464 с.
234. Курилович Н. В. Контент-анализ: логика развития метода / Н.В. Курилович // Методология исследования политического дискурса: актуальные проблемы содержательного анализа общественно-политических текстов. – Вып. 2. – Минск, 2000. – С. 268–283.
235. Лазарсфельд П. Латентно-структурный анализ и теория тестов / П. Лазарсфельд // Математические методы в социальных науках. – М., 1973. – С. 42–53.
236. Лазурский А.Ф. Избранные труды по общей психологии. К учению о психической активности / А.Ф. Лазурский. – СПб., 2001. – 192 с.
237. Лактионова А.И. Взаимосвязь жизнеспособности и социальной адаптации подростков: автореф. дис. ... канд. психол. наук / А.И. Лактионова. – М., 2010. – 22 с.
238. Ландрем Дж. Четырнадцать гениев, которые ломали правила / Дж. Ландрем. – Ростов / н / Д., 1997. – 640 с.
239. Левин К. Теория поля в социальных науках / К. Левин. – СПб., 2000. – 368 с.
240. Лега В. Современная западная философия. Анри Бергсон. [Электронный ресурс] URL: www.liveinternet.ru/users/35451/post71158462/. Дата обращения: 10.03. 2008.

241. Лексин В. Социальная разгрузка депрессивных территорий: северный вариант / В. Лескин, А. Швецов // Вопросы экономики. – 2001. – № 11. – С. 128–139.
242. Лелякова О.И. Здоровье как фактор формирования психической устойчивости менеджеров: автореф. дисс. ... канд. психол. наук / О.И. Лелякова. – СПб., 2002. – 18 с.
243. Ленг Р.Д. Расколотое «Я» / Р.Д. Ленг. – СПб., 1995. – 389 с.
244. Ленг Р.Д. Самосознание / Р.Д. Ленг // Самосознание и защитные механизмы личности: хрестоматия по социальной психологии личности / под ред. Д. Я. Райгородского. – Самара. – М., 2000. – С. 51–66.
245. Леонтьев А.А. Психологическая структура значения / А.А. Леонтьев // Семантическая структура слова. – М., 1971. – С. 7–19.
246. Леонтьев А.Н. Деятельность. Сознание. Личность / А.Н. Леонтьев. – М., 1975. – 302 с.
247. Леонтьев А.Н. Философия психологии / А.Н. Леонтьев. – М., 1994. – 228 с.
248. Леонтьев Д.А. Динамика смысловых процессов / Д.А. Леонтьев // Психологический журнал. – 1997. – Т. 18. – № 6. – С. 13–27.
249. Леонтьев Д.А. Духовность, саморегуляция и ценности / Д.А. Леонтьев // Гуманитарные проблемы современной психологии. Известия Таганрогского государственного радиотехнического университета. – 2005. – № 7. – С. 16–21.
250. Леонтьев Д.А. Личностное в личности: личностный потенциал как основа самодетерминации / Д.А. Леонтьев // Ученые записки кафедры общей психологии МГУ им. М.В. Ломоносова / под ред. Б.С. Братуся, Д. А. Леонтьева. – Вып. 1. – М., 2002. – С. 56–65.
251. Леонтьев Д.А. Очерк психологии личности / Д.А. Леонтьев. – М., 1993. – 43 с.

252. Леонтьев Д.А. Психология смысла: природа, строение и динамика смысловой реальности / Д.А. Леонтьев. – М., 1999. – 487 с.
253. Леонтьев Д.А. Развитие идеи самоактуализации в работах А. Маслоу / Д.А. Леонтьев // Вопросы психологии. – 1987. – № 3. – С.150–158.
254. Леонтьев Д.А. Самореализация и сущностные силы человека / Д.А. Леонтьев // Психология с человеческим лицом: гуманистическая перспектива в постсоветской психологии. – М., 1997. – С. 156–176.
255. Леонтьев Д.А. Становление саморегуляции как основа психологического развития / Д.А. Леонтьев // Субъект и личность в психологии саморегуляции / под ред. В.И. Моросановой. – М. – Ставрополь, 2007. – С. 68–85.
256. Леонтьев Д.А. Тематический апперцептивный тест / Д.А. Леонтьев. – М., 1998. – 254 с.
257. Леонтьев Д.А. Тест жизнестойкости / Д.А. Леонтьев, Е.И. Рассказова. – М., 2006. – 63 с.
258. Леонтьев Д.А. Тест смысло-жизненных ориентаций / Д.А. Леонтьев. – М., 1992. – 16 с.
259. Липовецкая Н.Г. Особенности сомато-психического развития (на модели близнецов) / Н.Г. Липовецкая, Г.Н. Пивоварова // Закономерные тенденции формирования личности / под ред. Г.К. Ушакова. – М., 1977. – С. 26–53.
260. Липс Н.И. К вопросу о разграничении тенденций индивидуально-личностных ориентаций в учебном процессе на фоне стабильности психического здоровья детей / Н.И. Липс // Ключевые проблемы качества жизни: материалы международной научной конференции. – М. – Челябинск, 2006. – С. 334–337.
261. Логинова И.О. Антропологические характеристики жизненного самоосуществления педагогов / И.О. Логинова // Психология обучения. – 2011. – № 11. – С. 85–103.

262. Логинова И.О. Жизненное самоосуществление человека: системно-антропологический контекст: автореф. дис. ... д-ра психол. наук / И.О. Логинова. – Томск, 2010. – 42 с.
263. Логинова Н.А. Антропологическая психология Б.Г. Ананьева / Н.А.Логинова // Вопросы психологии. – 2007. – № 5. – С.127–137.
264. Лозина-Лозинский А.К. Тротуар / А.К. Лозина-Лозинский. – Пг., 1916. – 48 с.
265. Ломов Б.Ф. Методологические и теоретические проблемы психологии / Б.Ф. Ломов. – М., 1984. – 444 с.
266. Ломов Б.Ф. Общение как проблема общей психологии / Б.Ф. Ломов // Методологические проблемы социальной психологии. – М., 1975. – С.124–135.
267. Ломов Б.Ф. Системность в психологии / Б.Ф. Ломов. – М. – Воронеж, 1996. – 384 с.
268. Магомед-Эминов М.Ш. Личность и экстремальная жизненная ситуация / М.Ш. Магомед-Эминов // Вестник МГУ. – Серия 14. – Психология. – 1996. – № 1. – С. 124–127.
269. Мадди С. Теории личности. Сравнительный анализ / С. Мадди. – СПб., 2002. – С. 148–159.
270. Мазиллов В.А. К проблеме объяснения в психологии / В.А. Мазиллов // Человеческий фактор: Социальный психолог. – Вып.2(12). – 2006. – С.9–19.
271. Мазиллов В.А. Коммуникативная методология психологической науки / В.А. Мазиллов // Прикладная психология и психоанализ. – 2009. – № 1–2 [Электронный ресурс] [URL: http://ppip.su](http://ppip.su). Дата обращения 7.03.2012.
272. Мазиллов В.А. Методологические проблемы психологии / В.А. Мазиллов. – Ярославль, 2006. – 236 с.
273. Мазиллов В.А. Методология комплексных и междисциплинарных исследований в психологии / В.А. Мазиллов // Развитие психологии в

- системе комплексного человекознания. Часть 2 / отв. ред. А.Л. Журавлев, В.А. Кольцова. – М, 2012. – С. 51–53.
274. Мазилев В.А. Методология психологической науки: история и современность / В.А. Мазилев. – Ярославль, 2007. – 352 с.
275. Мазилев В.А. Психология на пороге XXI века: методологические проблемы / В.А. Мазилев. – Ярославль, 2001. – 112 с.
276. Мазилев В.А. Стены и мосты: методология психологической науки / В.А. Мазилев. – Ярославль, 2004. – 243 с.
277. Мазилев В.А. Теория и метод в психологии / В.А. Мазилев. – Ярославль, 1998. – 330 с.
278. Макарова К.В. Развитие духовных способностей (на примере младших школьников): автореф. дис. ... д-ра психол. наук / К.В. Макарова. – М., 2006. – 43 с.
279. Маклаков А.Г. Адаптационный потенциал: его мобилизация и прогнозирование в экстремальных условиях / А.Г. Маклаков // Психологический журнал. – 2001. – Т. 22. – № 1. – С. 16–24.
280. Маклаков А.Г. Основы психологического обеспечения профессионального здоровья военнослужащих: автореф. дис. ... д-ра психол. наук / А.Г. Маклаков. – СПб, 1996. – 37 с.
281. Мамардашвили М. Психологическая топология пути / М.К. Мамардашвили. – СПб., 1997. – 571с.
282. Мамардашвили М.К. Как я понимаю философию / М.К. Мамардашвили. – М., 1992. – 415 с.
283. Мамардашвили М.К. Классический и неклассический идеалы рациональности / М.К. Мамардашвили. – М., 1994. – 90 с.
284. Мантин А. Возможности сопротивляемости при коммунистическом режиме в Румынии / А. Мантин // Травматизм, психологическая безопасность, сопротивляемость и культура: материалы международной конференции / под ред. В.В. Латюшина. – Челябинск, 2007. – Ч. 1. – С. 41–43.

285. Мантин А. Социальные изменения – изменения жизни и адаптация после интернатов и учреждений по защите детей / А. Мантин // Травматизм, психологическая безопасность, сопротивляемость и культура: материалы международной конференции / под ред. В.В. Латышина. – Челябинск, 2007. – Ч. 1. – С. 46–47.
286. Мантин А. Травматический опыт в Алжире / А. Мантин // Травматизм, психологическая безопасность, сопротивляемость и культура: Материалы международной конференции / под ред. В.В. Латышина. – Челябинск, 2007. Ч. 1. – С. 36–38.
287. Марищук В.Л. Об устойчивости психологических процессов и о различных функциональных состояниях в экстремальных условиях / В.Л. Марищук // Проблемы инженерной психологии / под ред. Б.Ф. Ломова. – М., 1972. – Вып. 2. – С. 169–172.
288. Маслоу А. Дальние пределы человеческой психики / А. Маслоу. – СПб., 1997. – 430 с.
289. Маслоу А. Психология бытия / А. Маслоу. – М., 1997. – 300 с.
290. Матьяш О.И. Межличностная коммуникация / О.И. Матьяш, В.М. Погольша, Н.В. Казаринова и др. – СПб., 2011. – 560 с.
291. Махнач А.В. Жизнеспособность подростка: понятие и концепция / А.В. Махнач, А.И. Лактионова // Психология адаптации и социальная среда: современные подходы, проблемы, перспективы / отв. ред. Л.Г. Дикая, А.Л. Журавлев. – М., 2007. – 624 с.
292. Махнач А.В. Международная конференция по проблемам жизнеспособности детей и подростков / А.В. Махнач // Психол. журн. – 2006. – Т. 27. – № 2. – С. 131–132.
293. Маховская О.И. Формирование идентичности у детей постсоветских эмигрантов в США / О.И. Маховская // Психологический журнал. – 2005. – Т. 26. – № 3. – С. 102–113.

294. Мацута В.В. Общение с самим собой / В.В. Мацута // Коммуникативное измерение в психологической антропологии / под ред. В.И. Кабрина. – Томск, 2007. – С. 109–123.
295. Меерсон Ф.М. Адаптация к сенсорной ситуации и физиологическим нагрузкам / Ф.М. Меерсон, М.Г. Пшенникова. – М., 1988. – 254 с.
296. Мерло-Понти М. Временность / М. Мерло-Понти // Историко-философский ежегодник. – М., 1991. – С 271–293.
297. Митин Г.В. Психологические условия восстановления здоровья педагогов: дис. ... канд. психол. наук / Г.В. Митин. – М., 2002. – 190 с.
298. Модернизация современного образования на основе духовно-личностной парадигмы (аспект оптимизации образовательного процесса) / под ред. В.А. Черкасова. – Челябинск, 2005. – С. 27–38.
299. Моль А. Социодинамика культуры / А. Моль. – М., 1973. – 406 с.
300. Моляко В.А. Психологические последствия Чернобыльской катастрофы / В.А. Моляко // Психологический журнал. – 1992. – Т. 13. – № 1. – С. 135–146.
301. Моросанова В.И. Личностные аспекты саморегуляции произвольной активности человека / В.И. Моросанова // Психологический журнал. – 2002. – Т. 23. – № 6. – С. 5–17.
302. Моросанова В.И. Стилиевые особенности саморегуляции / В.И. Моросанова // Личностные и когнитивные аспекты саморегуляции деятельности человека / под ред. В.И. Моросановой. – М., 2006. – С.18– 39.
303. Муздыбаев К. Психология ответственности / К. Муздыбаев. – Л., 1983. – 240 с.
304. Мунье Э. Манифест персонализма / Э. Мунье. – М., 1999. – 559 с.
305. Муравьева О.И. Стратегии общения в структуре коммуникативной компетентности / О.И. Муравьева. – Томск, 2003. – 118 с.
306. Мэй Р. Мужество творить / Р. Мэй. – М., 2008. – 160 с.

307. Мюррей К. Интернет-зависимость с точки зрения нарративной психологии / К. Мюррей // Гуманитарные исследования в интернете. – М., 2000. – С. 100–131.
308. Мясищев В.Н. Психология отношений / В.Н. Мясищев. – М., 1995. – 356 с.
309. Мясищев В.Н. Работоспособность и болезнь личности / В.Н. Мясищев // Невропатология, психиатрия и психогигиена. – 1935. – Т. IV. – Вып. 9–10. – С. 35–40.
310. Назыров Р.К. Отношение к здоровью и лечению интра- и интерперсональная конфликтность и копинг-поведение у больных неврозами / Р.К. Назыров // Обзорение психиатрии и медицинской психологии им. В.М. Бехтерева. – 1994. – № 4. – С. 79–81.
311. Нартова-Бочавер С.К. Копинг-поведение в системе понятий психологии личности / С.К. Нартова-Бочавер // Психологический журнал. – 1995. – № 5. – С. 19–24.
312. Нарушкевич А.А. Факторы сопротивляемости подростков / А.А. Нарушкевич // Травматизм, психологическая безопасность, сопротивляемость и культура: материалы международной конференции / под ред. В.В. Латюшина. – Челябинск, 2007. – Ч. 1. – С. 181–183.
313. Насибулов К.И. Особенности смысловой сферы личности при разрушении ценности собственной жизни: дис. ... канд. психол. наук / К.И. Насибулов. – М, 1992. – 186 с.
314. Наследов А.Д. Математические методы психологического исследования. Анализ и интерпретация данных / А.Д. Наследов. – СПб., 2004. – 392 с.
315. Науменко Ю.В. Школа и здоровье: теоретико-методологический анализ / Ю.В. Науменко. – Волгоград, 2005. – 244 с.

316. Небылицын В.Д. Актуальные проблемы дифференциальной психофизиологии / В.Д. Небылицын // Вопросы психологии – 1971. – № 6. – С. 13–26.
317. Некрасова Е.В. Взгляд на самоубийство как психологическое явление / Е.В. Некрасова // Прикладная психология и психоанализ. – 2003. – № 2. – С. 28–41.
318. Непомнящая Н.И. Целостно-личностный подход к человеку / Н.И. Непомнящая // Развитие личности. – 2002. – № 4. – С. 61–81.
319. Нестерова А.А. Социально-психологическая концепция жизнеспособности молодежи в ситуации потери работы: автореф. дис. ... д-ра психол. наук / А.А. Нестерова. – М., 2011. – 50 с.
320. Нестерова А.А. Социально-психологический подход к изучению жизнеспособности личности, находящейся в трудной жизненной ситуации / А.А. Нестерова. – М., 2011. – 243 с.
321. Ничипоров Б.В. Введение в христианскую психологию: размышления священника-психолога. – М., 1994. – 192 с.
322. Новиков В.В. Социальная психология: феномен и наука / В.В. Новиков. – М., 2003. – 344 с.
323. Носко И.В. Психология развития и возрастная психология: учебное пособие / И.В. Носко. – Владивосток, 2003. – 125 с.
324. Нуркова В.В. Автобиографическая память в трудной жизненной ситуации: новые феномены / В.В. Нуркова, К.Н. Василевская // Вопросы психологии. – 2003. – № 5. – С. 93–102.
325. Нуркова В.В. Свершенное продолжается: психология автобиографической памяти личности / В.В. Нуркова. – М., 2000. – 316 с.
326. Обозов Н.Н. Психология субъекта познания / Н.Н. Обозов. – СПб., 1997. – 54 с.
327. Общая психодиагностика / под ред. А.А. Бодалева, В.В. Столина. – М., 1987. – 304 с.

328. Овчинников Б.В. Ваш психологический тип / Б.В. Овчинников, К.В. Павлов, И.М. Владимирова. – СПб., 1994. – 235 с.
329. Овчинников Б.В. Механизмы психической устойчивости человека / Б.В. Овчинников, С.Г. Посохова // Психическая устойчивость профессиональной деятельности. – М., 1984. – С. 124–126.
330. Ожегов С.И. Толковый словарь русского языка / С.И. Ожегов, Н.Ю. Шведова [Электронный ресурс] URL: <http://www.classes.ru/all-russian/russian-dictionary-Ozhegov-term-8243.htm>. Дата обращения: 5.03.2013.
331. Ожиганова Т.В. О духовных способностях субъекта развития / Т.В. Ожиганова // Материалы конференции «Личность и бытие: субъектный подход», посвященной 75-летию со дня рождения чл.-кор. РАН А.В. Брушлинского. – М., 2008. – С. 152–155.
332. Оллпорт Г. Личность в психологии / Г.Оллпорт. – М. – СПб., 1998. – 345 с.
333. Орлов Ю.М. Восхождение к индивидуальности / Ю.М. Орлов. – М., 1997. – 287 с.
334. Осницкий О.К. Структура, содержание и функции регуляторного опыта человека: автореф. дис. ... д-ра психол. наук / О.К. Осницкий. – М., 2001. – 39 с.
335. Официальная статистика ВОЗ за 2007 [Электронный ресурс] URL: <http://lossofsoul.narod.ru/DEPRESSION//suicide/statistic.htm>. Дата обращения 29.02.2010.
336. Пако С. Старение психологических особенностей человека / С. Пако // Основы геронтологии. – М., 1960. – С. 38–41.
337. Пельцман Л. Стрессовые состояния у людей, потерявших работу / Л. Пельцман // Психологический журнал. – 1992. – Т. 13. – № 1. – С. 126– 130.

338. Переход к открытому образовательному пространству: Феноменология образовательных инноваций / под ред. Г.Н. Прозументовой. – Томск, 2005. – 484 с.
339. Петренко В.Ф. Основы психосемантики / В.Ф. Петренко. – Смоленск, 1997. – 395 с.
340. Петрова В.Н. Особенности регуляции структурной репрезентации мира в образе будущего субъекта / В.Н. Петрова // Коммуникативное измерение в психологической антропологии / под ред. В.И. Кабрина. – Томск, 2007. – С. 187–236.
341. Петрова Н.И. Уровень самоактуализации студентов и их социально-психологическая адаптация / Н.И. Петрова // Психол. журн. – Т. 24. – 2003. – № 3. – С. 116–120.
342. Петровский А.В. Личность и ее активность в свете идей А.Н. Леонтьева / А.В. Петровский, В.А. Петровский // А.Н. Леонтьев и современная психология. – М., 1983. – 247 с.
343. Петровский В.А. Личность в психологии: парадигма субъектности / В.А. Петровский. – Ростов н/Д., 1996. – С. 361–363.
344. Петровский В.А. Саморегуляция в структуре индивидуальности: кто субъект, кто объект, кто посредник? / В.А. Петровский // Субъект и личность в психологии саморегуляции. – М. – Ставрополь, 2007. – С. 151–172.
345. Платонов К.К. Структура и развитие личности / К.К. Платонов / под ред. А.Д. Глоточкина. – М., 1986. – 255 с.
346. Поваренков Ю.П. Профессионализация и жизненный путь личности / Ю.П. Поваренков // Проблемы социальной психологии XXI столетия. – Ярославль, 2001. – Т. 2. – С. 259–272.
347. Поваренков Ю.П. Психологическое содержание профессионального становления человека / Ю.П. Поваренков. – М., 2002. – 160 с.

348. Поваренков Ю.П. Профессиональное становление личности / Ю.П. Поваренков: дис. ... д-ра психол. наук / Ю.П. Поваренков. – Ярославль, 1999. – 359 с.
349. Поддьяков А.Н. Психология счастья и процветания и проблема зла / А.Н. Поддьяков // Нравственность современного российского общества: психологический анализ / отв. ред. А.Л.Журавлев, А.В. Юревич. – М., 2012. – С. 109–136.
350. Положий Б.С. «Самоубийства: как предотвратить беду / Б.С. Положий // Материалы online – конференции 10.09.2011 [Электронный ресурс] URL: <http://ria.ru/online/20110910/434380661.html>. Дата обращения: 16.03. 2013.
351. Полуяхтова Е.М. Проблема экзистенциальной коммуникации в учении К. Ясперса: автореф. дис. ... канд. филос. наук / Е.М. Полуяхтова. – Екатеринбург, 2004. – 23 с.
352. Попогребский А.П. Смысл жизни и отношение к смерти / А.П. Попогребский // Психология с человеческим лицом: гуманистическая перспектива в постсоветской психологии / под ред. Д.А. Леонтьева, В.Г. Щур. – М., 1997. – С.177–198.
353. Посохова С.Г. Эмоциональная неустойчивость в психической организации человека / С.Г. Посохова // Практическая психология. Методология и методика научного исследования / под ред. В.Н. Панферова. – СПб., 1996. – С. 22–35.
354. Посохова С.Т. Психология адаптирующейся личности: субъектный подход: дис. ... д-ра психол. наук / С.Т. Посохова. – СПб., 2001. – 393 с.
355. Практическая психодиагностика / ред.-сост. Д.Я. Райгородский. – Самара, 2003. – 672 с.
356. Природа и сущность человека [Электронный ресурс]. URL: <http://ru.wikipedia.org/w/index.php?title=%D0%9F%D1%80%D0> Дата обращения: 5.10.2012.

357. Пришвин М.М. Дневники / М.М. Пришвин. – М., 1990. – 480 с.
358. Проективные методы исследования личности в психологии: сборник лабораторных работ / сост. О.А. Кондратенко. – Челябинск, 2007. – 49 с.
359. Прохоров А.О. Семантические пространства психических состояний / А.О. Прохоров. – Дубна, 2002. – 280 с.
360. Психологическая диагностика / под ред. К.М. Гуревича, Е.М. Борисовой. – М., 1997. – 183 с.
361. Психологический словарь / под ред. В.В. Давыдова, А.В. Запорожца, Б.Ф. Ломова. – М., 1983. – 448 с.
362. Психология здоровья / под ред. Г.С. Никифорова. – СПб., 2000. – 504 с.
363. Психология индивидуальности: новые модели и концепции / под научн. ред. Е.Б. Старовойтенко, В.Д. Шадрикова. – М., 2009. – 384 с.
364. Психология личности: словарь-справочник / под ред. П. Горностая, Т.К. Титаренко. – М., 2001. – 420 с.
365. Разумовский О.С. Проблема жизнеспособности систем / О.С. Разумовский, М.Ю. Хазов // Гуманитарные науки в Сибири. – 1998. – № 1. – С. 3–7.
366. Ратанова Т.А. Методы изучения и психодиагностики личности / Т.А. Ратанова, Н.Ф. Шляхта. – М., 2000. – 264 с.
367. Реан А.А. Акмеология личности / А.А. Реан // Психологический журнал. – 2000. – № 3. – С. 88– 89.
368. Реан А.А. Психология и психодиагностика личности: теория, методы исследования, практикум / А.А. Реан. – СПб., 2008. – 255 с.
369. Реан А.А. Психология личности. Социализация, поведение, общение / А.А. Реан. – СПб., 2004. – 416 с.
370. Реймерс Н.Ф. Экология: Теории, законы, правила, принципы и гипотезы / Н.Ф. Реймерс. – М., 1994. – С. 5–36.

371. Рейнвальд А.С. Психологическая саморегуляция / А.С. Рейнвальд. – М., 1989. – С. 10–16.
372. Рикка Р. Служба занятости: природа, назначение, функционирование / Р. Рикка. – М., 1993. – 300 с.
373. Роджерс К. Что значит становиться человеком / К. Роджерс // Психология личности: Хрестоматия. – Самара, 2000. – С. 363–378.
374. Розин В.М. Еще раз о возможности православной, святоотеческой психологии / В.М. Розин // Психология. Журнал высшей школы экономики. – 2007. – Т.4. – № 4. – С. 113–120.
375. Розин В.М. Психология личности (концепции, проблемы, генезис / В.М. Розин. – Елец, 2004. – 246 с.
376. Ротенберг В.С. Поисковая активность и адаптация / В.С. Ротенберг, В.В. Аршавский. – М., 1984. – 192 с.
377. Рубанова Е.Ю. Взаимосвязь психического здоровья личности и субъективной оценки качества жизни: автореф. дис. ... канд. психол. наук / Е.Ю. Рубанова. – М., 2004. – 22 с.
378. Рубинштейн С.Л. Бытие и сознание. Человек и мир / С.Л. Рубинштейн. – СПб., 2003. – 512 с.
379. Рубинштейн С.Л. Очерки, воспоминания, материалы / С.Л. Рубинштейн / ред. Б.Ф. Ломов. – М., 1989. – С. 435–436.
380. Рубинштейн С.Л. Проблемы общей психологии / С.Л. Рубинштейн. – М., 1973. – 423 с.
381. Рябикина З.И. Личность как субъект бытия / З.И. Рябикина // Субъект, личность и психология человеческого бытия / под ред. В.В. Знакова, З.И. Рябикиной. – М., 2005. – С. 5–22.
382. Рябикина З.И. Субъективно-бытийный подход к изучению развивающих личность противоречий / З.И. Рябикина // Психологический журнал. – 2008. – Т. 29. – № 2. – С.78–87.

383. Савенков Б.В. Оценка жизнеспособности муниципального образования: дис. ... канд. экон. наук / Б.В. Савенков. – Челябинск, 2002. – 141 с.
384. Сальева С.А. Изучение совладающего поведения в рамках концепции жизнестойкости / С.А. Сальева // Вестник Института психологии и педагогики / под ред. С.А. Репина. – 2008. – Вып. 10 – 182 с.
385. Сапогова Е.Е. «Римейки жизни»: конструирование автобиографического нарратива / Е.Е. Сальева // Известия ТулГУ. Серия «Психология» / под ред. Е.Е.Сапоговой. – 2005. – Вып. 5. – С. 200–228.
386. Сапогова Е.Е. Игры с самим собой: Я-метафоры в содержании индивидуальных нарративов субъекта / Е.Е. Сапогова // II Всероссийская научно-практическая конференция по экзистенциальной психологии: материалы сообщений. – М., 2004. – С. 100–107.
387. Сарбин Т.Р. Нарратив как базовая метафора для психологии / Т.Р. Сарбин // Постнеклассическая психология. Журнал конструкционистской психологии и нарративного подхода. – 2004. – № 1. – С. 6–28.
388. Сартр Ж.П. Экзистенциализм – это гуманизм / Ж.П. Сартр // Сумерки богов. – М., 1989. – С. 319–344.
389. Селье Г. Стресс без дистресса / Г.Селье [Электронный ресурс]. URL: <http://libru/PSIHO/SELE/distress.txt>. Дата обращения 12.03.2008.
390. Сервера Эпиноза А. Кто есть человек? Философская антропология / А. Сервера Эпиноза // Это человек: Антология. – М., 1995. – С. 75–81.
391. Сергиенко Е.А. Зрелость: молярный или модулярный подход / Е.А. Сергиенко // Феномен и категория зрелости в психологии / отв. ред. А.Л. Журавлев, Е.А. Сергиенко. – М., 2007. – С.13–28.

392. Сергиенко Е.А. Психология субъекта: поиски и решения / Е.А. Сергиенко // Психол. журн. – 2008. – Т. 29. – № 2. – С.16–28.
393. Серкин В.П. О возможностях метода семантических универсалий Е.Ю. Артемьевой / В.П. Серкин // Вестник МГУ. – Сер.14. – Психология. – 2000. – № 4. – С. 74–79.
394. Сидорчик С.В. Здоровье как феномен социального мира. Общественная значимость и личностная необходимость / С.В. Сидорчик // Мир психологии. – 2007. – № 2. – С. 128–140.
395. Сирота Н.А. Копинг-поведение и психопрофилактика психосоциальных расстройств у подростков / Н.А. Сирота, В.М. Ялтонский // Обзорение психиатрии и медицинской психологии им. В.М. Бехтерева. – 1994. – № 1. – С. 63–74.
396. Скиннер Р. Жизнь и как в ней выжить / Р. Скиннер, Дж. Клииз. – М., 2001. – 368 с.
397. Слободчиков В.И. Антропологический принцип в психологии развития / В.И. Слободчиков, Е.И. Исаев // Вопросы психологии. – 1998. – № 6. – С. 3–17.
398. Слободчиков В.И. О соотношении категорий «субъект» и «личность» в контексте психологической антропологии / В.И. Слободчиков // Личность в парадигмах и метафорах: ментальность – коммуникация – толерантность / под ред. В.И. Кабрина. – Томск, 2002. – С. 20–29.
399. Слободчиков В.И. Психология человека. Введение в психологию субъектности / В.И. Слободчиков, Е.И. Исаев. – М., 1995. – 384 с.
400. Словарь иностранных слов / отв. ред. В.В. Бурцева, Н.М. Семенова. – 5-е изд., стереотип. – М., 2008. – 817 с.
401. Словарь практического психолога / сост. С.Ю. Головин. – Минск, 1997. – 800 с.
402. Слоним А.Д. Среда и поведение. Формирование адаптивного поведения / А.Д. Слоним. – Л., 1976. – 211 с.

403. Смирнова Н.В. Образование для жизнеспособных поколений / Н.В. Смирнова [Электронный ресурс] URL: <http://www.osu.ru/doc/1026/author/2306/lang/o>. Дата обращения: 23.04.2010.
404. Смысл жизни: антология / под общ. ред. Н.К. Гаврюшина. – М., 1994. – 592 с.
405. Созоптов А.Е. Проблема здоровья с позиций гуманистической психологии / А.Е. Созоптов // Вопросы психологии. – 2003. – № 3. – С. 92–101.
406. Соколова Е.Т. Проективные методы исследования личности / Е.Т. Соколова. – М., 1980. – 176 с.
407. Соколовская Л.Б. Актуализация духовно-творческого потенциала личности как фактора психологического здоровья молодого человека: дис. ... канд. психол. наук. – Красноярск, 2004. – 191 с.
408. Солдатова Е.Л. Нормативные кризисы развития личности взрослого человека: автореф. дис. ... д-ра психол. наук / Е.Л. Солдатова. – Екатеринбург, 2007. – 38 с.
409. Соловьев В.С. Смысл любви / В.С. Соловьев [Электронный ресурс] URL: <http://www.magister.msk.ru/library/philos/solovyov/solovv2/.htm>. Дата обращения: 6.05.2012.
410. Сосновский Б.А. Актуальные вопросы психологии человека в современной России / Б.А. Сосновский // Психология человека в условиях социальной нестабильности / под ред. Б.А. Сосновского. – М., 1994. – С. 3–9.
411. Сохань Н.П. Изучение страхов у предпринимателей в сравнении с работниками бюджетных организаций / Н.П. Сохань // Вестник Балтийской педагогической академии. – 1995. – Вып. 2. – С. 11–15.
412. Старовойтенко Е.Б. Парадигма жизни в персонологии / Е.Б. Старовойтенко // Психология. Журнал высшей школы экономики. – 2010. – № 1. – С. 3–18.

413. Статистика детоубийств в России и США [Электронный ресурс] URL: <http://proza.ru/2013/02/23/980>[<http://proza.ru/2013/02/23/980>]. Дата обращения: 16.03. 2013.
414. Степанов В.А. Методы исследования эмоций и воли / В.А. Степанов. – Челябинск, 2003. – С. 15–25.
415. Степин В.С. Саморазвивающиеся системы и постнеклассическая рациональность [Электронный ресурс] URL: http://filosof.historic.ru/books/c0026_1.shtml. Дата обращения: 2.03. 2009.
416. Столяренко Л.Д. Основы психологии / Л.Д. Столяренко. – Ростов/н/Д., 1997. – 736 с.
417. Стрелков Ю.К. Психология жизненных кризисов и значимых событий / Ю.К. Стрелков // Психологический журнал. – 1993. – Т. 14. – № 5. – С. 141–142.
418. Строкова Т.А. Педагогическая поддержка и помощь в современной образовательной практике / Т.А. Строкова // Педагогический журнал. – 2002. – № 3. – С. 20–27.
419. Стругацкие А.и Б. Волны гасят ветер [Электронный ресурс] URL: <http://lib.ru/STRUGACKIE/wolny.txt>. Дата обращения: 18.05.2011.
420. Стюарт-Гамильтон Я. Психология старения / Я. Стюарт-Гамильтон. – СПб., 2002. – 256 с.
421. Суворова Л.И. Сущностные силы человека как фактор общественного прогресса: дис. ... канд. филос. наук / Л.И. Суворова. – Йошкар-Ола, 2006. – 156 с.
422. Суицид статистика 2012. Анализ суицидальной активности [Электронный ресурс] URL: <http://matyash.info/suicid-statistika-2012-analiz-suicidalnoj-aktivnosti.htm>. Дата обращения 1.03.2013.
423. Сунцова Я.С. Понятие духовности в философии и психологии / Я.С. Сунцова // Философия. Психология. Педагогика. – 2009. – Вып. 2. – С. 45–60.

424. Суходольский Г.В. Основы математической статистики для психологов / Г.В. Суходольский. – Л., 1972. – 428 с.
425. Сырцова А. Адаптация опросника временной перспективы личности Ф. Зимбардо / А. Сырцова, Е.Т. Соколова, О.В. Митина // Психологический журнал. – 2008. – Т. 29. – № 3. – С. 101–110.
426. Тарабрина Н.В. Практикум по психологии / Н.В. Тарабрина. – СПб., 2001. – 272 с.
427. Тейяр де Шарден П. Феномен человека / П. Тейяр де Шарден. – М., 1987. – 240 с.
428. Теплов Б.М. Психология / Б.М. Теплов. – М., 1948. – 146 с.
429. Терехов Л.Л. Физиологические основы адаптации [Электронный ресурс] URL: <http://www.medlinks.ru/Sextions.php>. Дата обращения: 19.03.2008.
430. Тжебиньский Е. Нарративное понимание и нарративные действия / Е. Тжебиньский // Постнеклассическая психология. – 2006–2007. – № 1. – С. 56–79.
431. Тиллих П. Мужество быть / П. Тиллих // Избранное: теология культуры. – М., 1995. – 479 с.
432. Тиллих П. Систематическое богословие / П. Тиллих. – СПб., 1998. – 510 с.
433. Толстой А.Н. Повести и рассказы / А.Н. Толстой. – М., 1985. – 340 с.
434. Тома Р. Физиологические основы адаптации [Электронный ресурс] URL: <http://www.medlinks.ru/Sextions.php>. Дата обращения: 19.03.2008.
435. Торчинская Е.Е. Роль ценностно-смысловых образований личности в адаптации к хроническому стрессу / Е.Е. Торчинская // Психологический журнал. – 2001. – Т. 22. – № 2. – С. 27–35.
436. Транскоммуникация: преобразование жизненных миров человека коллективная монография / под ред. В.И. Кабрина. – Томск, 2011 – 400 с.

437. Улановский А.М. Что стоит за строчным «Я»? (Комментарий к статье Г. Херманса) / А.М. Улановский // Постнеклассическая психология. – 2006–2007. – №1. – С. 54.
438. Уоддингтон К.Х. Основные биологические концепции / К.Х. Уоддингтон // На пути к теоретической биологии. I. Прологомены. – М., 1970. – С. 11–38.
439. Уразаев Г.Н. Деятельность общественной организации как средство развития жизнеспособности личности: дис. ... канд. пед. наук / Г.Н. Уразаев. – Воронеж, 2002. – 229 с.
440. Ускова Д.Н. Развитие интерпретирующей способности личности / Д.Н. Ускова. – М., 2006. – 280 с.
441. Ухтомский А.А. Доминанта души / А.А. Ухтомский. – Рыбинск, 2000. – 608 с.
442. Ухтомский А.А. Заслуженный собеседник / А.А. Ухтомский. – Рыбинск, 1997. – 576 с.
443. Ушаков Д.Н. Большой толковый словарь современного русского языка / Д.Н. Ушаков [Электронный ресурс] URL: <http://www.classes.ru/all-russian/russian-dictionary-Ushakov.htm>. Дата обращения: 5.03.2013
444. Фейнберг И.М. Вероятностное прогнозирование и преднастройка к движению / И.М. Фейнберг, В.А. Иванников. – М., 1978. – 112 с.
445. Фельдштейн Д.И. Психологические проблемы образования и самообразования современного человека / Д.И. Фельдштейн // Мир психологии. – 2003. – № 4. – С. 275–276.
446. Фенько А.Б. Психология ностальгии: автореф. дис. ... канд. психол. наук / А.Б. Фенько – М., 1993. – 16 с.
447. Фернхем А. Личность и социальное поведение / А. Фернхем. – СПб., 2003. – 651 с.
448. Философия И. Канта и современность / под общ. ред. Т.И. Ойзермана. – М., 1974. – 469 с.

449. Философия культуры. Становление и развитие. – СПб., 1998. – 448 с.
450. Философия: учебник / под ред. О.А. Митрошенкова. – М., 2002. – 655 с.
451. Философский словарь / под ред. М.М. Розенталя, П.Ф. Юдина. – М., 1968. – 427 с.
452. Фиофанова О.А. Психология взросления и воспитательной практики нового поколения: учебное пособие / О.А. Фиофанова. – М., 2012. – 120 с.
453. Флоренский П.А. Соч.: В 4 т. / П.А. Флоренский. – М., 1999. – Т.3 – С. 419–527.
454. фон Глазерсфельд Э. Введение в радикальный конструктивизм / Э. фон Глазерсфельд // Дискурс радикального конструктивизма. – Мюнхен, 2000. – 324 с.
455. Франкл В. Плюрализм науки и единство человека / В. Франкл // Человек в поисках смысла. – М., 1990. – С. 45–49.
456. Франкл В. Психотерапия на практике / В. Франкл. – СПб., 2003. – 651 с.
457. Франкл В. Человек в поисках смысла жизни [Электронный ресурс] URL: www.lib.ru/DPEOPLE/frakle.txt. Дата обращения: 19.03.2008.
458. Франкл В. Экзистенциальный вакуум: вызов психиатрии / В. Франкл // Человек в поисках смысла. – М., 1990. – С. 308–321.
459. Френкин Р. Мотивация поведения: биологические, когнитивные и социальные аспекты / Р. Френкин. – СПб., 2003. – 651 с.
460. Фромм Э. Анатомия человеческой деструктивности / Э. Фромм. – М., 1998. – 678 с.
461. Фромм Э. Искусство любви [Электронный ресурс] URL: www.zercalo.ru/...fromm_love2.shtml. Дата обращения: 21.02.2009.
462. Фромм Э. Психоанализ и этика / Э. Фромм. – М., 1993. – 415 с.
463. Фромм Э. Ради любви к жизни / Э. Фромм. – М., 2000. – 400 с.

464. Фромм Э. Цитаты / Э. Фромм [Электронный ресурс] URL: <http://cpsy.ru/cit1444.htm>. Дата обращения 2.05.2011.
465. Хаккен Г. Синергетика / Г. Хаккен. – М., 1980. – 406 с.
466. Хараш А.У. Личность, сознание и общение: к обоснованию intersubjectного подхода в исследовании коммуникативных воздействий / А.У. Хараш // Психолого-педагогические проблемы общения. – М., 1979. – С. 30–41.
467. Хвостов В.М. Этика человеческого достоинства / В.М. Хвостов. – М., 1998. – 176 с.
468. Хейзинга Й. Homo Ludens / Й. Хейзинга. – М., 1992. – 464 с.
469. Хеннингсен Ю. Автобиография и педагогика / Ю. Хеннингсен. – М., 2000. – 184 с.
470. Холл М. Редактирование судьбы: моделирование совершенной личности / М. Холл. – М., 2007. – 490 с.
471. Холл К. Теории личности / К. Холл, Г. Линдсей. – М., 1997. – 452 с.
472. Холмогорова А.Б. Семейные факторы депрессии / А.Б. Холмогорова, С.В. Воликова, Е.В. Полкунова // Вопросы психологии. – 2005. – № 6. – С.63–71.
473. Холодная М.А. Перспективы исследований в области психологии способностей / М.А. Холодная // Психологический журнал. – 2007. – Т.1. – № 28. – С.28–37.
474. Хомич Е.В. Человек. История философии: энциклопедия / Е.В. Хомич. – Минск, 2002. – С. 1247.
475. Хухлаева О.В. Психология развития. Молодость, зрелость, старость / О.В. Хухлаева. – М., 2006. – С. 70–99.
476. Хьелл Л. Теории личности / Л. Хьелл, Д. Зинглер. – СПб, 1999. – 608 с.
477. Хэтчер У.С. Понятие духовности / У.С. Хэтчер. – Киев, 1994. – 72 с.
478. Цехмистро И.З. Концепция целостности / И.З. Цехмистро, В.И. Штанько. – Харьков, 1987. – 223 с.

479. Циринг Д.А. Психология выученной беспомощности: учебное пособие / Д.А. Циринг. – М., 2005. – 120 с.
480. Циринг Д.А. Психология личностной беспомощности: автореф. дис. ... д-ра психол. наук / Д.А. Циринг– Томск, 2010. – 43 с.
481. Циринг Д.А. Социально-психологические составляющие беспомощности у младших подростков / Д.А. Циринг, Ю.К. Мухаметова // Вестник Пермского государственного педагогического университета. – Серия 1. – Психология. – 2003. – № 2. – С. 65–69.
482. Цицерон М. Об обязанностях / М. Цицерон. – М., 1993. – 161 с.
483. Частоколенко Я.Б. Феномен первичного творчества в зеркале коммуникативного подхода / Я.Б. Частоколенко // Коммуникативное измерение в психологической антропологии. – Томск, 2007. – С. 236–243.
484. Черепанова Е.М. Психологический стресс / Е.М. Черепанова. – М., 1997. – 54 с.
485. Чехлатый Е.М. Копинг-поведение у больных неврозами и его динамика под влиянием психотерапии / Е.М. Чехлатый // Обзорение психотерапии и медицинской психологии им. В.М. Бехтерева. – 1992. – № 4. – С. 95–96.
486. Чудновский В.Э. О некоторых «болевых точках» становления личности / В.Э. Чудновский // Психологический журнал. – 2006. – Т. 27. – № 3. – С. 5–17.
487. Чудновский В.Э. Отдаленная ориентация поведения и деятельности человека как психологическая проблема / В.Э. Чудновский // Вестник МГОУ. – 2009. – № 4. – С. 6–15.
488. Чудновский В.Э. Психологические составляющие оптимального смысла жизни / В.Э. Чудновский // Вопросы психологии. – 2003. – № 3. – С. 3–14.

489. Шадриков В. Д. Мир внутренней жизни человека / В.Д. Шадриков. – М., 2006. – 392 с.
490. Шадриков В.Д. Духовные способности / В.Д. Шадриков. – М., 1998. – 104 с.
491. Шадриков В.Д. Ментальное развитие человека / В.Д. Шадриков. – М., 2007. – 284 с.
492. Шадриков В.Д. Происхождение человечности / В.Д. Шадриков. – М., 1999. – 200 с.
493. Шадриков В.Д. Психология деятельности и способности человека / В.Д. Шадриков. – М., 1996. – 320 с.
494. Шадриков В.Д. Способности человека / В.Д. Шадриков. – М., 1997. – 288 с.
495. Шайтанова Б. Психологические и физиологические компоненты феномена преодоления в условиях психической нагрузки: дис. ... канд. психол. наук / Б. Шайтанова. – Л., 1990. – 170 с.
496. Шакуров Р.Х. Барьер как категория и его роль в деятельности / Р.Х. Шакуров // Вопросы психологии. – 2001. – № 1. – С. 3–18.
497. Шакуров Р.Х. Психология смыслов: теория преодоления / Р.Х. Шакуров // Вопросы психологии. – 2003. – № 5. – С. 18–32.
498. Шевеленкова Т.Д. Исследование личностного способа существования человека в современном мире / Т.Д. Шевеленкова // Психология личности в условиях социальных изменений. – М., 1993. – С. 21–35.
499. Шеллер М. Человек и история / М. Шеллер // Человек: образ и сущность. Гуманитарные проспекты. Ежегодник. – М., 1992. – С. 133–159.
500. Шибутани Т. Социальная психология / Т. Шибутани. – Ростов/н/Д., 2002. – 544 с.

501. Шмелев А.Г. Практикум по экспериментальной психосемантике (тезаурус личностных черт) / А.Г. Шмелев, В.И. Похилько, А.Ю. Козловская-Тельнова. – М., 1988. – 206 с.
502. Шостром Э. Анти-Карнеги, или Человек-Манипулятор / Э. Шостром. – Минск, 1992. – 128 с.
503. Шпиц Р.А. Первый год жизни / Р.А. Шпиц, У.Г. Коблинер. – М., 2006. – 352 с.
504. Шпрангер Э. Два вида психологии / Э. Шпрангер // Хрестоматия по истории психологии / под ред. П.Я. Гальперина, А.Н. Ждан. – М., 1980. – С. 286–300.
505. Штерн В. Дифференциальная психология и ее методические основы / В. Штерн. – М., 1998. – 335 с.
506. Штроо В.А. Жизнь или работа / В.А. Штроо, Е.А. Кольцова // Психология индивидуальности: материалы IV Всероссийской научной конференции / отв. ред. А.Б. Купрейченко, В.А. Штроо. – М., 2012. – С. 229–231.
507. Шувалов А.В. Проблемы развития службы психологического здоровья в системе дополнительного образования детей / А.В. Шувалов // Вопросы психологии. – 2001. – № 6. – С. 6–79.
508. Эриксон Э. Детство и общество / Э. Эриксон. – СПб., 2000. – 320 с.
509. Эрлих С.Н. Здоровые потребности и потребность в здоровье / С.Н. Эрлих // Валеология человека. Здоровье – любовь – красота: в 3 т. / под ред. В.П. Петленко. – СПб., 1996. – Т. 1. – С. 86–95.
510. Эшби У.Р. Введение в кибернетику / У.Р. Эшби – М., 1975. – 432 с.
511. Юнг К. Йога и Запад: Сборник / К. Юнг. – Львов, Киев, 1994. – 230 с.
512. Юнг К. Проблемы души нашего времени / К. Юнг. – М., 1993. – 336 с.
513. Юнг К. Теория личности // Психология личности: Хрестоматия / под ред. Д.Я. Райгородского. – Самара, 2000. – С. 115–127.

514. Юнсон М. Толерантность к психологическому стрессу и экспериментальное измерение защитных механизмов / М. Юнсон // Эмоциональный стресс / под ред. Л. Леви, В.Н. Мясищева. – Л., 1970. – С. 80–84.
515. Янчук В.А. Культурный фрейминг как детерминанта взаимопонимания в условиях культурного многообразия / В.А. Янчук // Психологический журнал. – 2010. – № 2 (26) . – С. 41–48.
516. Ясперс К. Экзистенция и коммуникация / К.Ясперс [Электронный ресурс] URL: <http://existentialism.traktaty.ru>. Дата обращения: 21.02.2010.
517. Яшин В.П. Исследование особенностей психометрической интерпретации результатов проективного теста «Дерево» К. Коха в условиях индивидуальной и групповой психодиагностики / В.П. Яшин: дис. ... канд. психол. наук. – Новгород. – 1998. – 220 с. – РГБ ОД 61:98-19/197-8.
518. Ященко Е.Ф. Ценностно-смысловая концепция самоактуализации / Е.Ф. Ященко. – Челябинск, 2005. – 383 с.
519. Ященко Е.Ф. Ценностно-смысловая концепция самоактуализации / Е.Ф. Ященко: автореф. дис. ... д-ра психол.наук. – Ярославль, 2006. – 49 с.
520. Ященко Е.Ф. Ценностно-смысловая концепция самоактуализации / Е.Ф. Ященко: дис. ... д-ра психол.наук. – Ярославль, 2006. – 452 с.
521. Abromson Q. The use of the time lines and life line in work with chronically mentally ill people / Q. Abromson, J. Quam. // Health and Social Work. – 1991. – V. 16 (1). P. 253 – 259.
522. Aldwin C. Stress, coping and development / C. Aldwin. – New York-London, 1994. – P. 32–35.
523. Alexander F. Psychosomatic medicine: its principles and applications / F. Alexander. – New York, 1980. – P. 12.

524. Allgood M. Sex differences adolescent depression / M. Allgood, P. Lewinsohn, H. Hops // *Journal of Abnormal Psychology*. – 1990. – V. 99. – № 1. P. 55–63.
525. Allred K. The Hardy Personality: Cognitive and physiological responses to evaluative threat / K. Allred, T. Smith // *Journal of Personality & Social Psychology*. – 1989. – Feb. – Vol. 56. – N 2. – P. 257–266.
526. Altshuler J. Developmental changes in children's awareness of strategies for coping with uncontrollable stress / J. Altshuler, D. Ruble // *Child Development*. – 1989. – V. 60. – P. 1337-1349.
527. Amirkhan J. A factor analytically derived measure of coping: the coping strategy indicator // *Journal of Personality & Social Psychology*. – 1990. – V. 59. – P. 1066–1074.
528. Antonovsky A. Health stress and coping / A. Antonovsky. – San Francisco, 1979. – P. 15–18.
529. Antonovsky A. Unraveling the mystery of health: How people manage stress and stay well / A. Antonovsky. – San Francisco, 1987. – P. 31.
530. Band E. How to feel better when it feels bad: Children's perspectives on coping with everyday stress / E. Band, J. Weisz // *Developmental Psychology*. – 1988. – V. 24. – P. 247–253.
531. Bandura A. Human agency in social cognitive theory / A. Bandura // *American psychologist*. – 1989. – V. 44. – P. 1175–1184.
532. Bandura A. Self-efficacy: Toward a unifying theory of behavioral change // A. Bandura // *Psychological Review*. – 1977. – V. 84. – № 6. – P. 191–215.
533. Beer S. Fanfare for effective freedom [ER] URL: [http://www.williambowles.info/sal/Fanfare for effective freedom.pdf/](http://www.williambowles.info/sal/Fanfare%20for%20effective%20freedom.pdf/). Date: 12.03.2013.
534. Benedict R. Synergy: patterns of good culture / R. Benedict // *American Anthropologist*. – 1970. – № 72. – P. 320–333.

535. Benner P. Stress and Satisfaction on the Job: Work as a coping resource / P. Benner. – New York, 1984. – P. 42–53.
536. Bergstein M. Sense of coherence among delusional patients: prediction of remission and risk of relapse / M. Bergstein, A. Weizman, Z. Solomon // *Comprehensive Psychiatry*. – 2008. – May–Jun. – V. 49 (3). – P. 288-96.
537. Bent L. Salutogenesis – an introduction [ER] URL: www.salutogenesis.fi. Date: 12.09. 2013.
538. Bernard M. The Social-Emotional Well-Being Surveys / M. Bernard. – Camberwell, Victoria, 2003. – 260 p.
539. Bernard M. Emotional resilience in children: Implications for Rational Emotive Education / M. Bernard // *Romanian Journal of Cognitive and Behavioral Psychotherapies*. – 2004. – V. 4. – P. 39–52.
540. Bombeck E. I want to grow hair, I want to grow up, I want to go Boise: Children surviving cancer / E. Bombeck. – New York, 1989. – P. 33–34.
541. Borden W. Life review as therapeutic frame in the treatment of young adults with AIDS / W. Borden // *Health and Social Work*. – 1989. – V. 14(14). – P. 253–259.
542. Bowlby G. The making and breaking of affection bonds / G. Bowlby // *British Journal of Psychiatry*. – 1970. – V. 130. – P. 201–210.
543. Boyden J. Children’s risk, resilience and coping in extreme situations / J. Boyden, G. Mann // *Handbook for working with children and youth: Pathways to resilience across cultures and contexts* / in M. Ungar (ed.) Thousand Oaks, 2005. – P. 3–26.
544. Brewin Ch. Social support in the face of adversity: The role of cognitive appraisal / Ch. Brewin, B. MacCarthy, A. Furnham // *Journal of Personality Researches*. – 1989. – V. 23. – № 3. – P. 354– 372.
545. Bronfenbrenner U. The ecology of human development: experiments by nature and design / U. Bronfenbrenner – Cambridge, 1979. – P. 21–24.

546. Brooks R. Children at risk: fostering resilience and hope (abstract) / R. Brooks // *American Journal of Orthopsychiatry*. – 1994. – Oct. – V. 64. – P. 545–553.
547. Brown G. Social origins of depression / G. Brown, T. Harris. – London, 1978. – P. 11–12.
548. Bruner J. The narrative construction of reality / J. Bruner // *Critical Inquiry*. – 1991. – № 18. – P. 1–21.
549. Bruner J. Making stories: law, literature, life / J. Bruner. – New York, 2002. – 240 p.
550. Bugental J. The Art of Psychotherapist / J. Bugental. – New York, 1987. – 321p.
551. Bugental J. The Search for Authenticity existential-analytic approach to psychotherapy / J. Bugental. – New York, 1981. – P. 2.
552. Buller D. Adapting minds: evolutionary psychology and the persistent quest for human nature / D. Buller. – New York, 2005. – 428 p.
553. Cannon W. Organization for psychological homeostasis / W. Cannon // *Psychological Review*. – 1929. – V. 97. – P. 399–4317.
554. Carrey N. Resilience theory and the diagnostic and statistical manual: incompatible bed fellows? / N. Carrey, M. Ungar // *Journal of Child & Adolescent Clinical Psychiatry*. – 2007. – Apr. – №16 (2). – P. 497–513.
555. Carver C. Assessing coping strategies: A theoretically based approach / C. Carver, M. Scheier., J. Veintraub // *Journal of Personality and Social Psychology*. – 1989. – V. 56. – P. 267–283.
556. Chandler L. Assessing behavioral responses to stress / L. Chandler, M. Shermis // *Educational and Psychological Measurement*. – 1985. – № 45. – P. 825–844.
557. Clarke D. Vulnerability to stress as a function of age, sex, locus of control, hardiness and type of personality / D. Clarke // *Social Behavior and Personality*. – 1995. – Vol. 23. – N. 3. – P. 285–286.

558. Claus-Ehler C. Violence and community terms in conflict: An ecological approach to resilience / C. Claus-Ehler, L. Lopes-Levi // *Journal of Social Distress and Homeless*. – 1985. – V. 11 (4). – P. 256–278.
559. Coyne J. Cognitive style, stress perception and coping / J. Coyne, R. Lazarus // *Handbook on stress and anxiety*. – New York, 1980. – P. 56.
560. Crossley M. Introducing narrative psychology/ M. Crossley // Buckingham, 2000. – 250 p.
561. De Anda D. The evaluation of a stress management program for middle school adolescents / D. De Anda // *Child and Adolescent Social Work Journal*. – 1998. – № 15. – P. 73–85.
562. Diaz-Guerrero R. The development of coping style / R. Diaz-Guerrero // *Human development*. – 1979. – V. 11 (4). – P. 22, 320–331.
563. Dilani A. Psychosocially supportive design: A salutogenic approach to the design of the physical environment / A. Dilani // *Design and Health Scientific Review*. – 2008. – V.1 (2). – P. 47–55.
564. Dohrenwend B. Measuring life events: The problem of variability within events categories. Special issue: II– IV. *Advances in measuring life stress* / B. Dohrenwend, B. Link, R. Kern, P. ShROUT // *Stress Medicine*. – 1990. – V. 6. – № 3. – P. 179–187.
565. Dohrenwend B. Exemplification of a method for scaling life events: The PERI Life Events Scale / B. Dohrenwend, B. Dohrenwend, L. Krasnoff, A. Ashkenazy // *Journal of Health and Social Behavior*. – 1978. – V. 19. – P. 205–229.
566. Dohrenwend B. Some issues in research on Stressful life events / B. Dohrenwend, B. Dohrenwend // *Journal of Nervous & Mental Disease*. – 1978. – V. 166. – P. 7–15.
567. Endler N. Multidimensional assessment of coping: A critical evaluation / N. Endler, J. Parker // *Journal of Personality and Social Psychology*. – 1990. – V. 58. – P. 844– 854.

568. England M. Salutogenic psychosocial nursing practice / M. England, B. Artinian // *Journal of Holistic Nursing*. – 1996. – V. 14 (3). – P. 147–195.
569. Enns M. Perceptions of parental bonding and symptom severity in adults with depression: mediation by personality dimensions / M. Enns, B. Cox, D. Lassen // *Canadian Journal of Psychiatry*. – 2000. – V. 45. – P. 263–268.
570. Evan D. Personality, marital and occupational factors associated with quality of life / D. Evan, J. Pellizzari, B. Culbert, M. Metzen // *Journal of Clinical Psychology*. – 1993. – Jul. – Vol. 49. – № 4. – P. 477–485.
571. Evans P. The relationship between immunity, mood and life-events / P. Evans, M. Edgerton, F. Hucklebridge, A. Clow // *British Journal of Clinical Psychology*. – 1993. – V. 32 (2). – P. 227–236.
572. Fergusson D. The effects of test reliability on relationship between measures of life events and depression / D. Fergusson, L. Horwood // *Social Psychiatry*. – 1986. – V. 21. – № 2. – P. 53–62.
573. Fiske J. *Social cognition* / J. Fiske, S. Taylor. – New York, 1991. – P. 3–6.
574. Florian V. Does hardiness contribute to mental health during a stressful real-life situation? The roles of appraisal and coping / V. Florian, M. Mikulincer, O. Taubman // *Journal of Personality and Social Psychology*. – 1995. – Apr. – № 68 (4). – P. 687–695.
575. Folkman S. An analysis of coping in middle-aged community sample / S. Folkman, R. Lazarus // *Journal of Health and Social Behavior*. – 1980. – V. 21. – P. 219–239.
576. Folkman S. Personal control and stress and coping processes: A theoretical analysis / S. Folman // *Journal of Personal Psychology*. – 1984. – V. 46. – № 4. – P. 839–852.
577. Frankl V. *Psychotherapy and existentialism* / V. Frankl. – New York, 1967. – P. 18–36.

578. Frye N. Anatomy of criticism / N. Frye. – New York, 1957. – P. 39–52.
579. Funk S. Critical analysis of the Hardiness Scales. Validity and utility / S. Funk // Personality & Social Psychology. – 1987. – V. 53. – № 3. – P. 527–578.
580. Garbarino G. Beyond PTSD: How to help children in chronic danger cope with their world / G. Garbarino // Child and Adolescent Behavior Letter. –1993. – № 7. – P. 27–38.
581. Garmezy N. Foreword. Vulnerable but invisible / N. Garmezy. – New York, 1980. – P. 13–114.
582. Golembiewski J. Moving from theory to praxis on the fly: introducing a salutogenic method to expedite mental healthcare provision / J. Golembiewski // The Australian Journal of Emergency Management.– 2012 . – June . – №. 27 (2) . – P. 42–47.
583. Golembiewski J. Moving from theory to praxis on the fly: introducing a salutogenic method to expedite mental healthcare provision / J. Golembiewski // Paper presented at the Australian Rural and Remote Mental Health Symposium. – 2009.
584. Golembiewski J. Start making sense: applying a salutogenic model to architectural design for psychiatric care / J. Golembiewski // Facilities. – 2010. – Vol. 28 (3). – P. 24–36.
585. Hains A. The effectiveness of a school-based, cognitive behavioral stress management program with adolescents reporting high and low levels of emotional arousal / A. Hains // School Counselor. – 1994. – V. 42. – P. 114–125.
586. Handbook for working with children and youth: pathways to resilience across cultures and contexts / ed. by M. Ungar. – Thousands Oaks-L-New Delhi, Inc. 2005. – 520 p.
587. Harre R. The singular Self / R. Harre . – London, 1998. – 268 p.
588. Havigherst R. Developmental tasks and education / R. Havigherst. – New York, 1972. – P. 34–45.

589. Hawkins N. Evidence of psychological factors in the development pulmonary tuberculosis / N. Hawkins, R. Davies, T. Holmes // American Review Tuberculosis Pulmonary Disease. – 1957. – V. 75. – P. 768–780.
590. Healy J. Emotional adaptation to life transitions: early impact on integrative cognitive process / J. Healy // Personal Psychology. – New York, 1989. – P. 115–127.
591. Heim E. Coping und adaptivat: gibt es geeignetes oder ungeeignetes coping / E. Heim. – Psychoter. Psychosom. Med. Psychol. – 1988. – H. 1. – S. 8–17.
592. Hellerstein D. How can I become resilient / D. Hellerstein // Heal your brain [ER] URL: <http://www.psychologytoday.com/blog/heal-your-brain/201108/how-can-i-become-resilient>. Date: 12.09. 2013.
593. Henderson P. Effects of a stress-control program on children's locus of control, self-concept, and coping behavior / P. Henderson, T. Kelbey & K. Engebretson // The School Counselor. – 1992. – V. 40. – P. 125–130.
594. Hermans H. Self as organized system of valuations: toward a dialogue with the person / H. Hermans // Journal of Counseling Psychology. – 1987. – № 34. – P. 10–19.
595. Hermans H. Self-narratives: the construction of meaning in psychotherapy / H. Hermans. – New York, London, – 2001. – 306 p.
596. Hevern V. Narrative psychology: internet and resource guide syracuse / V. Hevern. – New York, 2002 [ER] URL: <http://maple.lemoyne.edu/~hevern/narpsych.html>. Date: 12.02 2012.
597. Hiroto D. Locus of control and learned helplessness / D. Hiroto // Journal of Experimental Psychology. – 1974. – V. 102 (2). – P. 187–193.
598. Hobfoll S. Social support: social resources and social context / S. Hobfoll, A. Vaux // Handbook of stress: theoretical and clinical aspects / ed. by L. Goldberger, S. Breznitz. – New York, 1993. – P. 685–705.

599. Holahan C. Life stress and health: personality coping and family support in stress resistance / C. Holahan, R. Moos // *Journal of Personality and Social Psychology*. – 1985. – V. 45. – P. 739–747.
600. Holling C. Resilience and stability of ecological systems / C. Holling // *Annual Review of Ecology and Systematics*. – 1973. – V. 14. – P. 1–23.
601. Holmes T. Life changes and illness susceptibility / T. Holmes, N. Masuda // *Stressful life events, their nature and effects*. – New York, 1974. – P. 28–49.
602. Huang C. Hardiness and stress: a critical review / C. Huang // *Maternal-Child Nursing Journal*. – 1995. – Jul.–Sep. – V.23. – № 3. – P. 82–89.
603. Hunter A. Adolescent resilience IMAGE / A. Hunter, G. Chandler // *Journal of Nursing Scholarship*. – 1989. – V. 31 (3). – P. 45–72.
604. Ilfeld F. Current social stressors and symptoms of depression / F. Ilfeld // *American Journal Psychiatry*. – 1977. – V. 134 (2). – P. 161–166.
605. J-Sharpley Ch. The direct and relative efficacy of cognitive hardiness, a behavior pattern, coping behavior and social support as predictors of stress and ill-health / Ch. J-Sharpley, J. Dua, R. Reynolds, A. Acosta // *Scandinavian Journal of Behavior Therapy*. – 1999. – V. 1. – P. 15–29.
606. Jersild A. Children and war / A. Jersild & M. Meigs // *Psychological Bulletin*. – 1943 – V. 40. – P. 541–573.
607. Jew C. Development and validation of a measure of resiliency / C. Jew // *Dissertation Abstracts International*. – 52 (3–A). – P. 849.
608. Johnson F. Resiliency mechanism in culturally diverse families / F. Johnson // *The Family Journal Counseling and therapy for couples and Families*. – 1999. – V. 3 (4). – P. 316–324.
609. Kessler R. The effects of stressful life events depression / R. Kessler // *Annual Review Psychology*. – 1997. – V. 48. – P. 191–214.
610. Khoshaba D. Early antecedents of hardiness / D. Khoshaba & S. Maddi // *Consulting Psychology Journal*. – 1999. – Vol. 51. – № 2. – P. 106–117.

611. Kidd J. Understanding career counseling: theory, research and practice / J. Kidd. – London, 2006. – 303 p.
612. Kobasa S. Hardiness and health: a prospective study / S. Kobasa, S. Maddi & S. Kahn // *Journal of Personality and Social Psychology*. – 1982. – V. 42 (1). – P. 168–177.
613. Kottke F. Philosophic considerations of quality of life for disabled / F. Kottke // *Arch. Phys. Med. Rehabil.* – 1982. – V. 63. – P. 60–62.
614. Lachman M. Planning and control processes across the life / M. Lachman, O. Burack // *International Journal of Behavioral Development*. – 1993. – V. 16. – P. 131–143.
615. LaGreca T. The Psychosocial factors in surviving stress. Special issue: Survivorship: The other side of death and dying / T. LaGreca // *Death studies*. – 1985. – V. 9. – № 1. – P. 23–36.
616. Laktionova A.I. Resilience: Russian adolescents' individual and social factors / A.V. Makhnach, A. I. Laktionova // XV IFTA World Family Therapy Congress. – 2006. 4–7 Oct. – Reykjavik. – P. 88–89.
617. LaMontagne L. Effects of relaxation on anxiety in children: implications for coping with stress / L. LaMontagne // *Nursing Research*. – 1985. – V. 34. – P. 89–292.
618. Lazarus R. *Adaptation to life* / R. Lazarus, S. Vaillant. – Chicago, 1990. – 284 p.
619. Lazarus R. Progress on a cognitive motivational relational theory of emotion / R. Lazarus // *American Psychologist*. – 1991. – V. 46. – Issue 8. – P. 819–834.
620. Lazarus R. *Psychological stress and the coping process* / R. Lazarus. – New York, 1966. – 166 p.
621. Lazarus R. *Stress and coping* / R. Lazarus. – New York, 1985. – 437 p.
622. Lazarus R. *Stress appraisal and coping* / R. Lazarus, S. Folkman. – New York, 1992. – 501 p.

623. Leak G. Relationship between social interest, alienation, and psychological hardiness. *Individual Psychology / G. Leak, D. Williams // Journal of Adlerian Theory Research and Practice.* – 1989. – Sept. – № 3. – P. 369–375.
624. Lee H. Relationship of Hardiness and current life events to perceived health in rural adults / H. Lee // *Research in Nursing and Health.* – 1991. – Oct. – V. 14. – № 5. – P. 351–359.
625. Legate N. Is coming out always a «good thing»? Exploring the relations of autonomy support, outness and wellness for lesbian, gay, and bisexual individuals / N. Legate, R. Ryan & N. Weinstein // *Social Psychological and Personality Science.* – 2012. – V. 3. – P. 145–152.
626. Liberman M. The experience of old age: Stress coping and survival / M. Liberman, L. Tobin – New York, 1983. – P. 31–43.
627. Maddi S. The personality construct of hardiness: effect of experiencing, coping and strain / S. Maddi // *Consulting Psychology Journal: practice and Research.* – 1999 – V. 51. – № 2. – P. 83–94.
628. Maddi S. Hardiness and health: A prospective study / S. Maddi, D. Khoshaba // *Journal of Personality and Social Psychology.* – 1982. – V. 42. – № 1. – P. 3–17.
629. Maddi S. Hardiness and mental health / S. Maddi, D. Khoshaba // *Journal of Personality Assessment* – 1985. – V. 63. – № 2. – P. 265–274.
630. Maddi S. Khoshaba D.M. Hardiness and Mental Health / S. Maddi, D. Khoshaba // *Journal of Personality Assessment.* – 1994. – Oct. – V. 63. – № 2. – P. 265–274.
631. Maddi S. Hardiness: the courage to grow from stresses / S. Maddi // *Journal of Positive Psychology.* – 2006 – V. 1. – № 3. – P. 160–168.
632. Maddi S. The hardy executive: health under stress / S. Maddi & S. Kobasa. – Homewood, 1984. – 168 p.
633. Mahon R. Career counseling: constructivist approaches / R. Mahon & G. Patton. – London, 2006. – 360 p.

634. Makhnach A.V Studying resilience of Russian adolescents / A.I. Laktionova, A.V Makhnach // XV IFTA World Family Therapy Congress. – 2006. – 4–7 Oct. – Reykjavik. – P. 88.
635. Maslow A. Motivation and personality / A. Maslow. – New York, 1970. – 369 p.
636. Maslow A. Toward a psychology of being / A. Maslow. – New York, 1968. – P. 3–4, 204.
637. Masten A. Ordinary magic: resilience processes in development / A. Masten // American Psychologist. – 2001. – № 56(3). – P. 227–238.
638. Masten A. Resilience in developing systems: progress and promise as the fourth wave rises / A. Masten // Developmental Psychopathology. – 2007. – № 19 (3). – P. 921–930.
639. Mayer R. Problem-solving performance with taps load: effects of self-acing trait anxiety / R. Mayer // Bull. Psychosom. Soc. – 1977. – V. 9. – № 4. – P. 283–286.
640. McCubbin H.I. Resilient families competencies supports and coping over the life cycle / H. McCubbin, M. McCubbin // In L. Sawyers (Ed.) Faith and families. – Philadelphia, 1986. – P. 83–86.
641. Mental resiliency training for troops. – CNN, August, 19. – 2009. – P. 10–11.
642. Moos R. Conceptual empirical approaches to developing family-based assessment procedures: resolving the case of the family Environment Scale / R. Moos // Family Process. – 1990. – V. 29. – P. 199–208.
643. Moos R. Approach and avoidance coping responses among older problem and non-problem drinkers / R. Moos, P. Brennan, M. Fondacaro, B. Moos // Psychology and Aging. – 1990. – V. 5. – № 3. – P. 31–40.
644. Moos R. Conceptualizing and measuring coping resources and processes / R. Moos, A. Billings // Handbook of stress / Eds. L. Goldenberg, S. Breznitz. – New York, 1982. – P. 212–230.

645. Mrazek P. Resilience in child maltreatment victims: a conceptual exploration / P. Mrazek, D. Mrazek // Child Abuse and Neglect. – 1987. – № 11. – P. 357– 365.
646. Murray K. Dramaturgical model in narrative therapy [ER] URL: <http://www.mira.net>. Date: 12.02 2012.
647. Neenan M. Developing resilience: a cognitive behavioral approach / M. Neenan. – Kent, 2009. – 224 p.
648. Nevo O. The development and evaluation of a systematic program for improving sense of humor / O. Nevo, H. Aharonson, A. et Kligman. – Berlin, 1998. – P. 15–16.
649. Newman B. Development through life: a psychological approach (6 th. Ed.) / B. Newman, P. Newman. – Pacific Grove, 1995. – P. 35– 46.
650. O'Leary V. Resilience and thriving in response to challenge: an opportunity to paradigm shift in women' s health / V.O' Leary, R. Iscovics // Women' s health: research on gender, behavior and policy. – 1992. – № 1. – P. 127–128.
651. O' Shardon M. Human's resilience in hard circumstances: as it is [ER] URL: www.psychologies.ru/.../observers_134.html. Date: 19.03.2008.
652. Odum E. Fundamentals of ecology / E. Odum, G. Barrett. – Thomson Brooks/Cole, 2005 – 598p.
653. Ormel J. Personality as modifier of the life event-distress relationship: a longitudinal structural equation model / J. Ormel, R. Sanderman, R. Stevart // Personality Individual Differences. – 1988. – V. 9. – № 6. – P. 973– 982.
654. Pathways to resilience. Enternational resilience project [ER] URL: <http://www.resilienceproject.org>. Date: 19.07.2006.
655. Pickeheim L. Learning – an important of coping with stress / L. Pickeheim // Activ. Nerv. Super. – 1985. – Vol. 27. – № 2. – P.112–114.

656. Plomin R. Importance of non-shared environmental factors for childhood and adolescent psychopathology / R. Plomin, A. Pike // *Journal of American Academic Psychiatry*. – 1996. – V. 35. – P. 28–37.
657. Portes A. The rise of ethnicity determinants of ethnic perceptions among Cuban exiles in Miami / A. Portes // *American Psychological Review*. – 1993. – 49(3). – P. 383–397.
658. Prerost F. Humor as an intervention strategy. The use of humor in psychotherapy / F. Prerost. – Northvale, 1994. – P. 139–148.
659. Rahe R. Life change and illness studies: past history and future directions / R. Rahe // *Journal of Human Stress*. – 1978. – V. 4. – P. 83–97.
660. Resilience URL: <http://dictionary.references.com/browse/resilience?s=t>. Date: 18.10.2012.
661. Richardson G. The metatheory of resilience and resiliency / G. Richardson // *Journal of Clinical Psychology*. – 2002. – № 58 (3). – P. 307–321.
662. Richman J. Sex differences in social adjustment: effects of sex role socialization and role stress / J. Richman // *Mental Disease*. – 1984. – V. 172. – P. 539–545.
663. Richman J. Resilience in childhood: The role of risk and protection / J. Richman & M. Fraser. – Westport, 2001. – 269 p.
664. Richmond C. Narratives of social support and health in Aboriginal communities / C. Richmond // *Canadian Journal of Public Health*. – 2007. – № 98. – P. 347–351.
665. Robertson D. Build your resilience / D. Robertson. – New York, 2012. – P. 12–67.
666. Rogers C. Client-centered therapy / C. Rogers // *Comprehensive textbook on psychiatry*. – 1988. – №5. – P. 10.
667. Rothbaum F. Changing the world and changing the self: A two-process model of perceived control / F. Rothbaum, J. Weisz, S. Snyder // *Journal of Personality and Social Psychology*. – 1982. – V. 42. – P. 55–63.

668. Rutter M. Psychosocial adversity: risk, resilience and recovery / M. Rutter // The context of youth violence: resilience, risk and protection. – Westport, 2001. – P. 13–41.
669. Rutter M. Resilience in the face of adversity: protective factors and resistance to psychiatric disorder / M. Rutter // British Journal of Psychiatry. – 1985. – № 147. – P. 598–611.
670. Rutter M. Resilience, competence, and coping / M. Rutter // Child Abuse & Neglect. – 2007. – № 31(3). – P. 205–209.
671. Sarbin Th. The narrative quality of action / Th. Sarbin // Theoretical and Philosophical Psychology. – 1992. – № 10. – P. 49–65.
672. Scott J. Anxiety and encoding strategy / J. Scott, D. Nelson // Bull. Psychosom. Soc. – 1979. – V. 13. – № 5. – P. 297–299.
673. Seligman M. The optimistic child / M. Seligman. – New York, 1996. – 336 p.
674. Shumaker S. Toward a theory of social support / S. Shumaker, A. Brownell // Journal Social Issues. – 1984. – V. 40 – P. 11–13.
675. Sinclair V. The development and psychometric evaluation of the Brief Resilient Coping Scale / V. Sinclair & K. Wallston // Assessment. – 2004. – №11 (1). – P. 94–101.
676. Skinner Ellen A. A guide to construct of controle / A. Skinner Ellen // Journal of Personality and Social Psychology. – 1996. – V. 71. – № 3. – P. 549–570.
677. Stevens R. Learning to cope with school: A study of the effects of a coping skill training program with test vulnerable 7th grade students / R. Stevens & R. Pihl // Cognitive Therapy and Research. – 1983. – V.7. – P. 155–158.
678. Stout M. Aboriginal people, resilience and the residential school legacy/ M. Stout & G. Kipling. – Ottawa, 2003. – P. 12–46.
679. Strand J. Resource guide: cultural resilience / J. Strand & R. Peacock // Tribal College Journal. – 2003. – №14 (4). – P. 28–31.

680. Strumfer D. Psychometric properties of an instrument to measure resilience in adults / D. Strumfer // *South American Journal of Psychology*. – 2001. – № 31 (1). – P. 36–44.
681. Terry D. Employee adjustment to stress: the role of coping resources and situational factors / D. Terry, L. Tonge, V. Callan // *Anxiety Stress and Coping*. – 1995. – V. 8. – № 5. – P. 1–24.
682. Treiber F. Effects of a group cognitive-behavioral treatment on preschool children's responses to dental treatment / F. Treiber // *Children's Health Care*. – 1985. – V. 13. – P. 117–121.
683. Turner R. Psychological resources and the stress process / R. Turner, P. Roszel // *Stress and mental health: Contemporary issues and prospects for the future* / Ed. by W. Avison, J. Gotlib. – New York, 1994. – P. 179–209.
684. Ungar M. Nurturing hidden resilience in youth in different cultures // *Journal of the Canadian Academy of Child and Adolescent Psychiatry* / M. Ungar. – 2006. – № 15(2). – P. 53–58.
685. Ungar M. Resilience across cultures / M. Ungar // *British Journal of Social Work*. – №38. – 2008. – P. 218–235.
686. Ungar M. The importance of parents and other caregivers to the resilience of high-risk adolescents / M. Ungar // *Family Process*. – 2004. – № 43 (1). – P. 23–41.
687. Ungar M. Studying resilience across cultures / M. Ungar // *Journal of Ethnic & Cultural Diversity in Social Work*. – 2005. – № 14. – V. 3–4. – P. 1–19.
688. Valchtiner D. Social support, appraisals of event controllability and coping: an integrative model / D. Valchtiner, S. Clark, W. Kwong, A. Makhnach & C. Cameron // *Journal of Personality and Social Psychology*. – 1994. – V. 66 – № 6. – P. 1094–1102.

689. Wagnild G. Development and psychometric evaluation of the Resilience Scale / G. Wagnild, H. Young // Journal of Nursing Measurement. – 1993. – № 1 (2). – P. 165–178.
690. Walker B. Resilience, adaptability and transformability in social-ecological systems / B. Walker, S. Holling, R. Carpenter A. Kinzig // Ecology and Society. – 2004. – V. 9. – № 2 [ER] URL: <http://www.ecologyandsociety.org/vol9/iss2/art5/>. Date: 18.10.2013.
691. Wallander J. Handicap-related problems in mothers of children with physical impairments / J. Walander, D. Marrullo // Research in developmental Disabilities. – 1987. – № 18 (2). – P. 151–165.
692. Waller M. Natural helping and resilience in a Dine (Navajo) community/ M. Waller & S. Patterson // Families in Society. – 2002. – № 83(1). – P.73-84.
693. Weissman M. Personality and prediction of long-term outcome / M. Weissman, B. Prusoff // American Journal of Psychiatry. – 1978. – V. 135. – № 7. – P.797–800.
694. Welcome to the hardiness-resilience resource website [ER] URL: <http://www.hardiness-resilience.com/hello-world/>. Date: 18.10.2012.
695. Werner E. Resilience in development / E. Werner // American Psychological Society. – 1995. – № 4(3). – P.100–110.
696. Werner E. Risk, resilience and recovery perspectives from the Kauai longitudinal study / E. Werner // Development and psychopathology. – 1993. – T. 5. – C. 503–515. – P. 81–85.
697. Wong P. Effective management of life-stress: the resource-congruence model / P. Wong // Stress medicine. – 1993. – V. 9. – № 3. – P. 51.
698. Zeider M. How high school and college students cope with test situations / M. Zeider // British Journal of Educational Psychology. – 1996. – V. 66. – P. 115–128.

699. Zimbardo P. Putting time in perspective: a valid reliable individual-differences metric / P. Zimbardo, J. Bouad // Journal of Personality and Social Psychology. – 1999. – V. 77. – № 6. – P. 1271–1288.
700. K-Kobasa S. Stressful life events personality and health: an inquiry into hardiness / S. K-Kobasa // Journal of Personality and Social Psychology. – 1979. – № 37. – P. 5–11.

**Матрица факторизации пунктов опросника «Жизнеспособность человека»
(окончательная версия)**

	Component			
	1	2	3	4
var00001				-,337
var00002	,126			-,355
var00003	,942			
var00004		,157	,532	
var00005		,175		,935
var00006		,956	-,152	-,243
var00007	-,938	,220	,281	
var00008			-,432	,585,230
var00009			-,154	-,146-,501
var00010	,183		-,190	-,135-,413
var00011			-,135	-,356
var00012	,935		-,207	-,202,108
var00013	,132		-,789	-,225
var00014			,747	-,148
var00015		-,529		
var00016			,932	-,121
var00018			-,191,108	-,285
var00017		-,956		
var00019		,119	,154	-,229
var00020		-,937		
var00021				,347
var00022			-,874,246	
var00031		,929		
var00032		-,537		,192

Приложение 1 (продолжение)

Матрица факторизации пунктов опросника «Жизнеспособность человека»
(окончательная версия)

var00034		,227		-,275	-,398	
var00035			-,103		-,568	
var00036	,892	,104				
var00037				-,194	,431	
var00038		,177		,434		
var00039			-,201	-,109	-,418	
var00040					,386	
var00041		-,135	-,398	-,209		
var00042		,788		,270		
var00043				-,419	,127	
var00044		,929		,107		
var00045		-,547		,473		
var00046		,288		,815		-,193
var00047		,784			,119	
VAR00067		-,490				
VAR00068				,408		
VAR00069		,572				
VAR00070		-,635				
VAR00071					-,238	
VAR00072		,956	-,364			-,159
VAR00073		,189		,152	-,348	
VAR00074	,254		,636		,137	
VAR00075	,235		,535			
VAR00076	,141		-,115	,445	,104	
VAR00077					-,467	
VAR00078	,230			-,164	-,494	
VAR00079	,327		-,356			
VAR00080		,870	-,264			-,156

Приложение 1 (продолжение)

Матрица факторизации пунктов опросника «Жизнеспособность человека»
(окончательная версия)

VAR00081					,355	
VAR00082				,426		-,187
VAR00083		-,688				
VAR00084			-,191	,108		-,335
VAR00085			,419	,154		
VAR00086				-,337		
VAR00087						-,247
VAR00088	,174			,146		-,220
VAR00089	-,930		,142			
VAR00090				,792		
VAR00091			,227		-,175	-,398
VAR00092				-,403		,168
VAR00093			,104		-,602	
VAR00094	-,837			-,131	-,294	,292
VAR00095			,177			-,434
VAR00096	,818			-,201	-,109	
VAR00097			,186			-,249
VAR00098				-,198	,509	
VAR00099				,170		-,288
VAR00100			,119		-,135	-,327
VAR00101				,563		
VAR00102				,473		-,547
VAR00103			,288	,115		-,393
VAR00104			,106	,184		-,319
VAR00105			,288			,393
VAR00106			,356	,184		,119
VAR00107			-,837			
VAR00108	,126		-,655			

**Матрица факторизации пунктов опросника «Жизнеспособность человека»
(окончательная версия)**

VAR00109	,942				
VAR00110	,956	,157			
VAR00111	,935	,175			
VAR00112		-,208	-,552		-,243
VAR00113	,917	,220	,281		
VAR00114	,285		-,132	,376	
VAR00115	,101		-,154	,646	
VAR00116	,183			-,490	,113
VAR00117			-,135		,550
VAR00118			-,101	-,203	,420
VAR00119			-,178	-,112	-,226
VAR00120					-,250
VAR00121		,939	,129		
VAR00122					-,346
VAR00123		-,955			
VAR00124		-,832	-,187	,107	
VAR00125		,719	,155		
VAR00126		,623			
VAR00127		,847			
VAR00128			,774	,246	
VAR00129		,542			
VAR00130					-,292
VAR00131		,727		-,175	,398
VAR00132			-,503		
VAR00133		,104			-,402
VAR00134			-,141	-,194	-,292

Extraction Method: Principal Component Analysis.

Rotation Method: Varimax with Kaiser Normalization.

a. Rotation converged in 6 iterations.

Корреляции между шкалами опросника «Жизнеспособность человека» и релевантными конструктами

Способности адаптации – Адаптивность

		VAR00001	VAR00002
VAR00001	Pearson Correlation		1,797**
	Sig. (2-tailed)		,000
	N	50	50
VAR00002	Pearson Correlation	,797**	1
	Sig. (2-tailed)	,000	
	N	50	50

** . Correlation is significant at the 0.01 level (2-tailed).

Способности саморегуляции – Стили саморегуляции

		VAR00001	VAR00002
VAR00001	Pearson Correlation		1,736**
	Sig. (2-tailed)		,000
	N	50	50
VAR00002	Pearson Correlation	,736**	1
	Sig. (2-tailed)	,000	
	N	50	50

** . Correlation is significant at the 0.01 level (2-tailed).

Корреляции между шкалами опросника «Жизнеспособность человека» и релевантными конструктами

Способности саморазвития – Готовность саморазвития

		VAR00001	VAR00002
VAR00001	Pearson Correlation		1,699**
	Sig. (2-tailed)		,000
	N	50	50
VAR00002	Pearson Correlation	,699**	1
	Sig. (2-tailed)	,000	
	N	50	50

** . Correlation is significant at the 0.01 level (2-tailed).

Осмысленность жизни – Смысложизненные ориентации

		VAR00001	VAR00002
VAR00001	Pearson Correlation		1,842**
	Sig. (2-tailed)		,000
	N	50	50
VAR00002	Pearson Correlation	,842**	1
	Sig. (2-tailed)	,000	
	N	50	50

** . Correlation is significant at the 0.01 level (2-tailed).

Условные обозначения:

VAR00001 – показатели опросника «Жизнеспособность человека»

VAR00002 – показатели релевантных конструктов

Показатели однородности-согласованности опросника «Жизнеспособность человека»

Общий показатель жизнеспособности

		VAR00001	VAR00002
VAR00001	Pearson Correlation	1	,890**
	Sig. (2-tailed)		,000
	N	50	50
VAR00002	Pearson Correlation	,890**	1
	Sig. (2-tailed)	,000	
	N	50	50

** . Correlation is significant at the 0.01 level (2-tailed).

Шкала «Способности адаптации»

		VAR00001	VAR00002
VAR00001	Pearson Correlation	1	,858**
	Sig. (2-tailed)		,000
	N	50	50
VAR00002	Pearson Correlation	,858**	1
	Sig. (2-tailed)	,000	
	N	50	50

** . Correlation is significant at the 0.01 level (2-tailed).

Шкала «Способности саморегуляции»

		VAR00001	VAR00002
VAR00001	Pearson Correlation	1	,870**
	Sig. (2-tailed)		,000
	N	50	50
VAR00002	Pearson Correlation	,870**	1
	Sig. (2-tailed)	,000	
	N	50	50

** . Correlation is significant at the 0.01 level (2-tailed).

Приложение 3 (продолжение)

Шкала «Способности саморазвития»

		VAR00001	VAR00002
VAR00001	Pearson Correlation		1,872**
	Sig. (2-tailed)		,000
	N	50	50
VAR00002	Pearson Correlation	,872**	1
	Sig. (2-tailed)	,000	
	N	50	50

** . Correlation is significant at the 0.01 level (2-tailed).

Шкала «Осмысленность жизни»

		VAR00001	VAR00002
VAR00001	Pearson Correlation		1,899**
	Sig. (2-tailed)		,000
	N	50	50
VAR00002	Pearson Correlation	,899**	1
	Sig. (2-tailed)	,000	
	N	50	50

** . Correlation is significant at the 0.01 level (2-tailed).

Условные обозначения:

VAR00001 – ответы на четные пункты опросника «Жизнеспособность человека»

VAR00002 – ответы на нечетные пункты опросника «Жизнеспособность человека»

Показатели ретестовой надежности общего показателя опросника

«Жизнеспособность человека»

Общий показатель жизнеспособности

		VAR00001	VAR00002
VAR00001	Pearson Correlation		1,897**
	Sig. (2-tailed)		,000
	N	50	50
VAR00002	Pearson Correlation	,897**	1
	Sig. (2-tailed)	,000	
	N	50	50

** Correlation is significant at the 0.01 level (2-tailed).

Шкала «Способности адаптации»

		VAR00001	VAR00002
VAR00001	Pearson Correlation		1,899**
	Sig. (2-tailed)		,000
	N	50	50
VAR00002	Pearson Correlation	,899**	1
	Sig. (2-tailed)	,000	
	N	50	50

** Correlation is significant at the 0.01 level (2-tailed).

Шкала «Способности саморегуляции»

		VAR00001	VAR00002
VAR00001	Pearson Correlation		1,887**
	Sig. (2-tailed)		,000
	N	50	50
VAR00002	Pearson Correlation	,887**	1
	Sig. (2-tailed)	,000	
	N	50	50

** Correlation is significant at the 0.01 level (2-tailed).

Приложение 4 (продолжение)

Показатели ретестовой надежности общего показателя опросника

«Жизнеспособность человека»

Шкала «Способности саморазвития»

		VAR00001	VAR00002
VAR00001	Pearson Correlation	1	,898**
	Sig. (2-tailed)		,000
	N	50	50
VAR00002	Pearson Correlation	,898**	1
	Sig. (2-tailed)	,000	
	N	50	50

** . Correlation is significant at the 0.01 level (2-tailed).

Шкала «Осмысленность жизни»

		VAR00001	VAR00002
VAR00001	Pearson Correlation	1	,901*
	Sig. (2-tailed)		,000
	N	50	50
VAR00002	Pearson Correlation	,901**	1
	Sig. (2-tailed)	,000	
	N	50	50

** . Correlation is significant at the 0.01 level (2-tailed).

Условные обозначения:

VAR00001 – результаты первого тестирования

VAR00002 – результаты «ретеста»

Матрица интеркорреляций шкал опросника «Жизнеспособность человека» и теста жизнестойкости

VAR00001	VAR00002	VAR00003	VAR00004	VAR00005	VAR00006	VAR00007	VAR00008
1 ,681** ,000 50	,681** ,000 50	,432** ,002 50	,366** ,000 50	,325* ,000 50	,301* ,050 50	,178 ,451 50	,578** ,000 50
,681** ,000 50	1 ,223 ,120 50	,223 ,120 50	,584** ,000 50	,696** ,000 50	,313* ,027 50	,583** ,000 50	,583** ,000 50
,432** ,002 50	,223 ,120 50	1 ,287* ,043 50	,287* ,043 50	,291* ,033 50	,302* ,017 50	-,084 ,563 50	,404** ,001 50
,366** ,000 50	,584** ,000 50	,287* ,043 50	1 ,662** ,000 50	,662** ,000 50	,212 ,127 50	-,434** ,002 50	,534** ,000 50
,325* ,000 50	,696** ,000 50	,291* ,033 50	,662** ,000 50	1 ,329* ,020 50	,329* ,020 50	-,322* ,023 50	,426** ,023 50
,301* ,050 50	,313* ,027 50	,302* ,017 50	,212 ,127 50	,329* ,020 50	1 ,310* ,029 50	,310* ,029 50	,550** ,000 50
,178 ,451 50	,583** ,000 50	-,084 ,563 50	-,434** ,002 50	-,322* ,023 50	,310* ,029 50	1 ,000 50	,398** ,000 50
,578** ,000 50	,583** ,000 50	,404** ,001 50	,534** ,000 50	,426** ,023 50	,550** ,000 50	,398** ,000 50	1 ,000 50

Условные обозначения: VAR 00001 – жизнеспособность, VAR 00002 – жизнестойкость, VAR 00003 – способности адаптации, VAR 00004 – контроль, VAR 00005 – способности саморегуляции, VAR 00006 – способности саморазвития, VAR 00007 – принятие риска, VAR 00008 – осмысленность жизни.

**Матрица интеркорреляций шкалы связности и
опросника «Жизнеспособность человека»**

VAR00001	VAR00002	VAR00003	VAR00004	VAR00005	VAR00010
1,837** ,000 50	,432** ,002 50	,766** ,000 50	,825** ,000 50	,590** ,000 50	
,837** ,000 50	1,291* ,033 50	,302* ,017 50	,404** ,001 50	,444** ,000 50	
,432** ,002 50	,291* ,033 50	1,329* ,020 50	,426** ,023 50	,436 ,000 50	
,766** ,000 50	,302* ,017 50	,329* ,020 50	1,550** ,000 50	,351** ,000 50	
,825** ,000 50	,404** ,001 50	,426** ,023 50	,550** ,000 50	1,333* ,008 50	
,590** ,000 50	,444** ,000 50	,436 ,000 50	,351** ,000 50	,333* ,008 50	1 50

Условные обозначения: VAR00001 – жизнеспособность, VAR00002 – способности адаптации, VAR00003 – способности саморегуляции, VAR00004 – способности саморазвития, VAR00005 – осмысленность жизни, VAR00010 – чувство связности.

Проверка критериальной валидности опросника «Жизнеспособность человека»

Mann-Whitney Test

		Ranks		
var00002		N	Mean Rank	Sum of Ranks
var00001	1	24	27,93	614,50
	2	27	14,42	288,50
	Total	51		

		Test Statistics ^a	
		var00001	
Mann-Whitney U			78,500
Wilcoxon W			288,500
Z			-3,621
Asymp. Sig. (2-tailed)	,000		

a. Grouping Variable: var00002

Условные обозначения:

VAR00001 – крайняя выборка «нежизнеспособные»,

VAR00002 – крайняя выборка «жизнеспособные».

Социальная желательность опросника «Жизнеспособность человека»

		VAR00001	VAR00002
VAR00001	Pearson Correlation		1,458*
	Sig. (2-tailed)		,000
	N	35	35
VAR00002	Pearson Correlation	,458**	1
	Sig. (2-tailed)	,000	
	N	35	35

** . Correlation is significant at the 0.01 level (2-tailed).

Условные обозначения:

VAR00001 – искренние ответы испытуемых,

VAR00002 – социально желательные ответы испытуемых.

**Стандартизация опросника «Жизнеспособность человека»
(проверка нормальности распределения)**

One-Sample Kolmogorov-Smirnov Test

		VAR00001	VAR00002	VAR00003	VAR00004	VAR00005
N		522	522	522	522	522
Normal Parameters(a,b)	Mean	203,1867	73,3600	36,0267	51,2267	41,7333
	Std. Deviation	32,39398	13,77094	5,98415	9,06668	8,73380
Most Extreme Differences	Absolute	,064	,072	,090	,064	,073
	Positive	,064	,065	,086	,064	,066
	Negative	-,061	-,072	-,090	-,061	-,073
Kolmogorov-Smirnov Z		,557	,626	,783	,551	,636
Asymp. Sig. (2-tailed)		,916	,828	,573	,921	,814

a Test distribution is Normal.

b Calculated from data.

Опросник «Жизнеспособность человека»

1. Временами мне очень хотелось бы покинуть свой дом.
2. Мне кажется, что меня никто не понимает.
3. У меня отсутствуют неприятности из-за моего поведения.
4. Я человек общительный.
5. Иногда я так настаиваю на своем, что люди теряют терпение.
6. Запоры у меня бывают очень редко.
7. Я охотно берусь воплощать новые идеи.
8. Я могу назвать себя целеустремленным человеком.
9. У меня мало уверенности в себе.
10. Иногда я испытываю сильное желание нарушить правила приличия или кому-нибудь навредить.
11. Обычно я полон энергии.
12. В жизни я имею ясные цели и намерения.
13. Самая трудная борьба для меня – это борьба с самим собой.
14. Мышечные судороги или подергивания у меня бывают крайне редко (или почти не бывают).
15. Свои планы на будущее я люблю разрабатывать в малейших деталях.
16. Придерживаюсь девиза «Выслушай совет, но сделай по-своему».
17. Меня ужасно задевает, когда меня критикую или ругают.
18. Окружающие отмечают, что я недостаточно критичен к себе и своим действиям, но сам я это не всегда замечаю.
19. Моя жизнь представляется мне вполне осмысленной и определенной.
20. Мне трудно себя заставить что-либо переделывать, даже если качество сделанного меня не устраивает.
21. Если бы мне пришлось решить, как прожить жизнь заново, я прожил бы ее совсем иначе.
22. Мои повседневные дела приносят мне удовлетворение.
23. Все окружающее вызывает у меня растерянность и беспокойство.
24. Я был бы довольно спокоен, если бы у кого-нибудь из моей семьи были неприятности из-за нарушения закона.

Приложение 10 (продолжение)

Опросник «Жизнеспособность человека»

25. Я избегаю риска, плохо справляюсь с неожиданными ситуациями.
26. Не всегда замечаю свои ошибки, чаще это делают окружающие меня люди.
27. Жизнь кажется мне волнующей и захватывающей.
28. Всегда стараюсь продумать способы достижения цели, прежде чем начну действовать.
29. Чтобы скрыть свою застенчивость, мне приходится затрачивать большие усилия.
30. Лучше синица в руках, чем журавль в небе.
31. Я могу сказать, ради чего я живу.
32. В жизни я нашел свое призвание.
33. Мне трудно поддерживать разговор с людьми, с которыми я только что познакомился.
34. Предпочитаю сохранять независимость даже от близких мне людей.
35. При большом объеме работы неминуемо страдает качество результатов.
36. Думаю, что я человек обреченный.
37. Я часто о чем-нибудь тревожусь.
38. Всю свою жизнь я строго следую принципам, основанным на чувстве долга.
39. Люблю перемены в жизни, смену обстановки и образа жизни.
40. Бывает, что я настаиваю на своем, даже когда не уверен в своей правоте.
41. Моя жизнь в моих руках, я сам управляю ею.
42. Мои родители и (или) другие члены моей семьи придираются ко мне больше, чем надо.
43. Не люблю посвящать кого-либо в свои планы, редко следую чужим советам.
44. В жизни я осуществил многое из того, что мною было задумано.
45. Считаю, что человек всегда может осуществить свой жизненный выбор.
46. В школе я усваивал материал медленнее, чем другие.
47. Неожиданности дарят мне интерес к жизни.
48. В ожидании важных событий я стремлюсь заранее представить последовательность своих действий, при том или ином развитии ситуации.
49. Редко отступаю от начатого дела.

Приложение 10 (продолжение)

Опросник «Жизнеспособность человека»

50. Мне легко заставить других людей бояться себя, и иногда я делаю это ради забавы.
51. Если я считаю, что прав, то меня мало волнует мнение окружающих о моих действиях.
52. Счастливее всего я бываю, когда один.
53. В моей жизни был один или несколько случаев, когда я чувствовал, что кто-то посредством гипноза заставляет меня совершать те или иные поступки.
54. Если в работе не удалось добиться устраивающего меня качества, стремлюсь переделать ее, даже если окружающим это не важно.
55. Обычно я резко реагирую на возражения, стараюсь думать и делать все по-своему.
56. У меня есть желание узнать себя.
57. Глупо осуждать человека, обманувшего того, кто сам позволяет себя обманывать.
58. Могу сказать, что я обязательный человек.
59. Жизнь для меня почти всегда связана с напряжением.
60. Мне неприятно, когда вокруг меня люди.
61. Часто полагаюсь на свои способности ориентироваться по ходу дела и не стремлюсь заранее представить последовательность своих действий.
62. Мне, как правило, везет.
63. Я легко теряю терпение с людьми.
64. Чтобы чувствовать себя уверенно, необходимо знать, что ждет тебя завтра.
65. Переход на новую систему работы не причиняет мне особых неудобств.
66. Мне трудно отказаться от принятого решения даже под влиянием близких мне людей.
67. Часто я перехожу на другую сторону улицы, чтобы избежать встречи с тем, кого я увидел.
68. Я считаю, что мне нет необходимости в чем-либо меняться.
69. Я верю, что все задуманное мною осуществится.
70. Мои жизненные планы и цели вполне определились.

Опросник «Жизнеспособность человека»

71. Почти каждый день случается что-нибудь, что пугает меня.
72. Если бы мне пришлось сейчас подвести итог своей жизни, я бы сказал, что она была осмысленной.
73. Даже среди людей я чувствую себя одиноким.
74. Я часто обращаюсь к людям за советом.
75. Мои убеждения и взгляды непоколебимы.
76. Не выношу, когда меня опекают и за меня что-то решают.
77. Моя жизнь пуста и неинтересна.
78. У меня нет желания знать свои положительные и отрицательные стороны.
79. Не люблю много раздумывать о своем будущем.
80. В своих планах я чаще надеюсь на удачу, чем на себя.
81. Каждый день кажется мне похожим на все остальные.
82. Я думаю, что можно, не нарушая закона, попытаться найти в нем лазейку.
83. Я хочу лучше и эффективнее работать.
84. Когда я уйду на пенсию, я постараюсь не обременять себя никакими заботами.
85. Есть люди, которые мне настолько неприятны, что я в глубине души радуюсь, когда они получают нагоняй за что-нибудь.
86. Мои планы на будущее обычно реалистичны и я не люблю их менять.
87. Я посещаю всевозможные общественные мероприятия, потому что это позволяет мне побыть среди людей.
88. В первые дни отпуска (каникул) при смене образа жизни всегда появляется чувство дискомфорта.
89. Не всегда вовремя замечаю изменения обстоятельств и из-за этого терплю неудачи.
90. Люблю придерживаться заранее намеченного на день плана.
91. Когда нужно, я умею заставить изменить себя.
92. Моя жизнь сложилась совсем не так, как я мечтал.
93. Можно простить людям нарушение правил, которые они считают неразумными.
94. Считаю разумным принцип: сначала надо ввязаться в бой, а затем искать средства для победы.

Приложение 10 (продолжение)

Опросник «Жизнеспособность человека»

95. Мне трудно самостоятельно добиться задуманного и воспитать себя.
96. Люблю мечтать о будущем, но это скорее фантазии, чем реальность.
97. В любом деле я не боюсь неудач и ошибок.
98. Мои способности и умения полностью соответствуют требованиям моей профессии.
99. Прежде чем взяться за дело, мне необходимо собрать подробную информацию об условиях его выполнения и сопутствующих обстоятельствах.
100. Сколько не анализирую свои жизненные трудности, не могу достичь полной ясности.
101. Как правило, мне бывает трудно выделить главное в сложившейся ситуации.
102. Я охотно знакомлюсь с новыми людьми.
103. Если я плохого мнения о человеке или даже презираю его, то почти не стараюсь скрыть это от него.
104. Когда нужно разобраться в сложной обстановке, чувствую прилив сил.
105. Часто допускаю небрежное отношение к своим обязательствам в случае усталости и плохого самочувствия.
106. Не умею и не люблю заранее планировать свой бюджет.

Ключ для обработки результатов опросника «Жизнеспособность человека»

	Положительные пункты	Отрицательные пункты
Способности адаптации	5, 11, 21, 40, 48, 65, 81, 105	1, 2, 9, 10, 18, 19, 28, 34, 35, 39, 52, 53, 54, 60, 66, 71, 73, 77, 78, 84, 87, 88, 91, 95, 97, 99, 100, 102, 103, 104
Способности саморегуляции	4, 8, 16, 37, 38, 46, 61, 64, 68, 76, 82, 90, 98, 101	24, 32, 43, 79, 86, 93
Способности саморазвития	14, 26, 31, 44, 47, 50, 56, 58, 59, 63, 69, 74, 75, 85	13, 15, 20, 22, 30, 41, 45, 51, 55, 62, 67, 70, 92, 106
Осмысленность жизни	3, 6, 7, 12, 25, 27, 29, 33, 36, 42, 49, 72, 80, 96	17, 23, 57, 83, 89, 94

**Различия объективного критериального признака жизнеспособности (решение
жизненных задач) в зависимости от количественной выраженности ее**

КОМПОНЕНТОВ

Выборки N³ и N^{3/4}

NPar Tests
Chi-Square Test
Frequencies

VAR00001

	Observed N	Expected N	Residual
,00	48	37,5	20,5
1,00	27	37,5	-20,5
Total	75		

Test Statistics

	VAR00001
Chi-Square(a)	22,413
df	1
Asymp. Sig.	,000

a 0 cells (.0%) have expected frequencies less than 5. The minimum expected cell frequency is 37,5.

Выборки N^{3/4} и N⁰

NPar Tests
Chi-Square Test
Frequencies

VAR00001

	Observed N	Expected N	Residual
,00	27	42,0	-23,0
1,00	55	42,0	23,0
Total	81		

Test Statistics

	VAR00001
Chi-Square(a)	25,190
df	1
Asymp. Sig.	,000

a 0 cells (.0%) have expected frequencies less than 5. The minimum expected cell frequency is 42,0.

Условные обозначения:

Выборка N³ – испытуемые с двумя высоко выраженными компонентами жизнеспособности, выборка N^{3/4} – испытуемые с тремя высоко выраженными компонентами жизнеспособности, N⁰ – испытуемые с четырьмя высоко выраженными компонентами жизнеспособности.

**Различия по диагностическим критериям беспомощности в выборках
«жизнеспособных», «беспомощных», «самостоятельных»**

Различия по критерию «атрибутивный стиль»

Kruskal-Wallis Test

Ranks

	VAR00002	N	Mean Rank
VAR00001	1,00	60	81,83
	2,00	41	117,23
	3,00	49	32,83
	Total	150	

Test Statistics(a,b)

	VAR00001
Chi-Square	86,951
df	2
Asymp. Sig.	,000

a Kruskal Wallis Test

b Grouping Variable: VAR00002

Различия по критерию «депрессивность»

Kruskal-Wallis Test

Ranks

	VAR00002	N	Mean Rank
VAR00001	1,00	60	33,68
	2,00	41	76,34
	3,00	49	126,00
	Total	150	

Test Statistics(a,b)

	VAR00001
Chi-Square	122,089
df	2
Asymp. Sig.	,000

a Kruskal Wallis Test

b Grouping Variable: VAR00002

**Различия по диагностическим критериям беспомощности в выборках
«жизнеспособных», «беспомощных», «самостоятельных»**

Различия по критерию «самооценка»

Kruskal-Wallis Test

		Ranks	
	VAR00002	N	Mean Rank
VAR00001	1,00	60	80,07
	2,00	41	126,98
	3,00	49	26,84
	Total	150	

Test Statistics(a,b)

		VAR00001
Chi-Square		120,337
df		2
Asymp. Sig.		,000

a Kruskal Wallis Test

b Grouping Variable: VAR00002

Различия по критерию «тревожность»

Kruskal-Wallis Test

		Ranks	
	VAR00002	N	Mean Rank
VAR00001	1,00	60	64,04
	2,00	41	40,94
	3,00	49	123,16
	Total	150	

Test Statistics(a,b)

		VAR00001
Chi-Square		94,971
df		2
Asymp. Sig.		,000

a Kruskal Wallis Test

b Grouping Variable: VAR00002

Условные обозначения:

VAR00001 – «жизнеспособные», VAR00002 – «самостоятельные», VAR00003 – «беспомощные»

Различия между «жизнеспособными» и «беспомощными» по диагностическим критериям беспомощности

Различия по критерию «атрибутивный стиль»

Mann-Whitney Test

		Ranks		
	VAR00002	N	Mean Rank	Sum of Ranks
VAR00001	1,00	60	73,28	4396,50
	2,00	49	32,62	1598,50
	Total	109		

Test Statistics(a)

	VAR00001
Mann-Whitney U	373,500
Wilcoxon W	1598,500
Z	-6,709
Asymp. Sig. (2-tailed)	,000

a Grouping Variable: VAR00002

Различия по критерию «депрессивность»

Mann-Whitney Test

		Ranks		
	VAR00002	N	Mean Rank	Sum of Ranks
VAR00001	1,00	60	36,82	2209,00
	2,00	49	77,27	3786,00
	Total	109		

Test Statistics(a)

	VAR00001
Mann-Whitney U	379,000
Wilcoxon W	2209,000
Z	-6,658
Asymp. Sig. (2-tailed)	,000

a Grouping Variable: VAR00002

Приложение 13 (продолжение)

Различия между «жизнеспособными» и «беспомощными» по диагностическим критериям беспомощности

Различия по критерию «тревожность»

Mann-Whitney Test

		Ranks		
	VAR00002	N	Mean Rank	Sum of Ranks
VAR00001	1,00	60	31,62	1897,00
	2,00	49	79,37	3254,00
	Total	109		

Test Statistics(a)

	VAR00001
Mann-Whitney U	67,000
Wilcoxon W	1897,000
Z	-8,050
Asymp. Sig. (2-tailed)	,000

a Grouping Variable: VAR00002

Различия по критерию «самооценка»

Mann-Whitney Test

		Ranks		
	VAR00002	N	Mean Rank	Sum of Ranks
VAR00001	1,00	60	78,10	4686,00
	2,00	49	26,71	1309,00
	Total	109		

Test Statistics(a)

	VAR00001
Mann-Whitney U	84,000
Wilcoxon W	1309,000
Z	-8,485
Asymp. Sig. (2-tailed)	,000

a Grouping Variable: VAR00002

**Различия между «жизнеспособными» и «самостоятельными»
по диагностическим критериям беспомощности**

Различия по критерию «самооценка»

Mann-Whitney Test

		Ranks		
	VAR00002	N	Mean Rank	Sum of Ranks
VAR00001	1,00	60	32,47	1948,00
	2,00	41	78,12	3203,00
	Total	101		

Test Statistics(a)

	VAR00001
Mann-Whitney U	118,000
Wilcoxon W	1948,000
Z	-7,738
Asymp. Sig. (2-tailed)	,000

a Grouping Variable: VAR00002

Различия по критерию «тревожность»

Mann-Whitney Test

		Ranks		
	VAR00002	N	Mean Rank	Sum of Ranks
VAR00001	1,00	60	31,62	1897,00
	2,00	41	79,37	3254,00
	Total	101		

Test Statistics(a)

	VAR00001
Mann-Whitney U	67,000
Wilcoxon W	1897,000
Z	-8,050
Asymp. Sig. (2-tailed)	,000

a Grouping Variable: VAR00002

Факторная структура имплицитных представлений о жизнеспособном человеке

Rotated Component Matrix(a)

	Component			
	1	2	3	4
VAR00001	-,722	,334	-,110	,177
VAR00002	-,641	,317	-,095	,175
VAR00003	-,311	,884	,006	,119
VAR00004	-,019	,934	,000	,118
VAR00005	,062	,874	-,050	,023
VAR00006	,175	,033	-,262	,133
VAR00007	,578	-,226	-,313	,019
VAR00008	,800	-,033	-,086	,159
VAR00009	,619	,009	-,081	-,063
VAR00010	,446	-,147	,218	,350
VAR00012	-,325	-,069	-,193	,836
VAR00013	,017	,102	,029	,945
VAR00014	,281	,278	,127	,853
VAR00015	,247	,132	,044	,629
VAR00016	,664	,424	,170	,440
VAR00017	,704	,401	,279	,318
VAR00018	-,152	-,018	,848	,144
VAR00019	-,037	-,129	,925	,104
VAR00020	,100	,052	,951	,025
VAR00021	,257	,080	,834	-,092

Extraction Method: Principal Component Analysis. Rotation Method: Varimax with Kaiser Normalization.
a. Rotation converged in 8 iterations.

Условные обозначения: VAR00001 – идущий прямо к цели, VAR00002 – напористый, VAR00003 – творчески мыслящий, VAR00004 – готовый к саморазвитию, VAR00005 – рефлексивный, VAR00006 – коммуникабельный, общительный, VAR00007 – любящий, умеющий любить, VAR00008 – имеющий смысл жизни, VAR00009 – удовлетворенный жизнью, VAR00010 – любимый, VAR00011 – оптимист, VAR00012 – реализующий жизненную программу, VAR00013 – управляющий собой, способный к самоуправлению, VAR00014 – самостоятельный, VAR00015 – объективно оценивающий свои возможности, VAR00016 – радующийся самой жизни, VAR00017 – оптимист, VAR00018 – стрессоустойчивый, VAR00019 – умение гибко реагировать на изменения, VAR00020 – адаптированный, способный к адаптации, VAR00021 – коммуникабельный, общительный.

**Различия в удовлетворенности жизнью
в зависимости от количественной выраженности компонентов
жизнеспособности
Выборки N³ и N^{3/4}**

**NPar Tests
Chi-Square Test
Frequencies**

VAR00001

	Observed N	Expected N	Residual
,00	48	37,5	18,5
1,00	27	37,5	-18,5
Total	75		

Test Statistics

	VAR00001
Chi-Square(a)	18,253
df	1
Asymp. Sig.	,000

a 0 cells (,0%) have expected frequencies less than 5. The minimum expected cell frequency is 37,5.

Выборки N^{3/4} и N⁰

**NPar Tests
Chi-Square Test
Frequencies**

VAR00001

	Observed N	Expected N	Residual
,00	27	42,0	-22,0
1,00	55	42,0	22,0
Total	81		

Test Statistics

	VAR00001
Chi-Square(a)	23,048
df	1
Asymp. Sig.	,000

a 0 cells (,0%) have expected frequencies less than 5. The minimum expected cell frequency is 42,0.

Условные обозначения:

Выборка N³ – испытуемые с двумя высоко выраженными компонентами жизнеспособности, выборка N^{3/4} – испытуемые с тремя высоко выраженными компонентами жизнеспособности, N⁰ – испытуемые с четырьмя высоко выраженными компонентами жизнеспособности.

**Различия в беспомощности
в зависимости от количественной выраженности компонентов
жизнеспособности
Выборки N³ и N^{3/4}**

**NPar Tests
Chi-Square Test
Frequencies**

VAR00001

	Observed N	Expected N	Residual
,00	48	37,5	18,5
1,00	27	37,5	-18,5
Total	75		

Test Statistics

	VAR00001
Chi-Square(a)	19,654
df	1
Asymp. Sig.	,000

a 0 cells (.0%) have expected frequencies less than 5. The minimum expected cell frequency is 37,5.

Выборки N^{3/4} N⁰

**Chi-Square Test
Frequencies**

VAR00001

	Observed N	Expected N	Residual
,00	27	37,5	-23,5
1,00	55	37,5	23,5
Total	81		

Test Statistics

	VAR00001
Chi-Square(a)	29,453
df	1
Asymp. Sig.	,000

a 0 cells (.0%) have expected frequencies less than 5. The minimum expected cell frequency is 37,5.

Условные обозначения:

Выборка N³ – испытуемые с двумя высоко выраженными компонентами жизнеспособности, выборка N^{3/4} – испытуемые с тремя высоко выраженными компонентами жизнеспособности, N⁰ – испытуемые с четырьмя высоко выраженными компонентами жизнеспособности.

**Предикторы жизнеспособности человека
(результатирующая предсказательная модель)**

Coefficients(a)

Model		Unstandardized Coefficients		Standardized Coefficients	t	Sig.
		B	Std. Error	Beta		
1	(Constant)	166,168	12,445		13,352	,000
	VAR00002	,807	,139	,377	5,804	,000
	VAR00003	-,157	,272	-,077	-,578	,564
	VAR00004	,654	,233	,404	2,801	,006
	VAR00005	,484	,347	,248	1,393	,165
	VAR00006	-3,444	,878	-,240	-3,923	,000
	VAR00007	-1,729	,481	-,206	-3,593	,000
	VAR00008	-1,054	,393	-,190	-2,683	,008
	VAR00009	-,582	,148	-,243	-3,943	,000
2	(Constant)	166,205	12,420		13,382	,000
	VAR00002	,797	,138	,373	5,788	,000
	VAR00004	,636	,231	,393	2,755	,007
	VAR00005	,369	,284	,189	1,299	,196
	VAR00006	-3,455	,876	-,241	-3,944	,000
	VAR00007	-1,626	,446	-,194	-3,646	,000
	VAR00008	-1,094	,386	-,197	-2,831	,005
	VAR00009	-,587	,147	-,245	-3,993	,000
	3	(Constant)	162,700	12,149		13,392
VAR00002		,844	,133	,395	6,339	,000
VAR00004		,898	,113	,555	7,969	,000
VAR00006		-3,389	,876	-,236	-3,867	,000
VAR00007		-1,541	,442	-,184	-3,487	,001
VAR00008		-1,056	,386	-,190	-2,737	,001
VAR00009		-,567	,147	-,238	-3,870	,000

a Dependent Variable: VAR00001

Условные обозначения: VAR00001 – жизнеспособность, VAR00002 – познавательные потребности, VAR00004 – позитивные представления о природе человека, VAR00006 – ригидность, VAR00007 – интенсивность эмоционально окрашенных жалоб по поводу состояния здоровья, VAR00008 – установка открытой жестокости в общении, VAR00009 – субъективное ощущение одиночества.

**Факторная структура жизнеспособности человека
(выборка от 34 до 39 лет)**

Rotated Factor Matrix(a)

	Factor			
	1	2	3	4
VAR00001		,887	,108	
VAR00002	,153	,508		-,350
VAR00003	,903	,194		,248
VAR00004	,939	,244		,167
VAR00005	-,500	,260		,118
VAR00006	-,191	-,514		
VAR00007	,632	,201	,171	
VAR00008	,109	-,234	-,310	,526
VAR00009	,126	-,320	-,197	,551
VAR00010	,101	-,221	-,183	,617
VAR00011	,584	-,316	-,121	,181
VAR00012	,318	-,319	-,205	,760
VAR00013	,524	-,153		
VAR00014	-,787	-,145		,200
VAR00015	-,959			-,114
VAR00016	-,380	,103		,214
VAR00017	-,968			
VAR00018	-,867	-,147	,218	,183
VAR00019	-,922		,184	-,141
VAR00020	-,921		,147	-,178
VAR00021	-,924		,126	-,191
VAR00022	,724		,216	,306
VAR00032		,486		
VAR00033			-,155	
VAR00034		,176	-,349	
VAR00035			-,211	
VAR00036			-,454	
VAR00037		-,348	-,123	,113
VAR00038		,248	,348	
VAR00039		-,129	-,170	,101
VAR00040		,100		
VAR00041		-,443		
VAR00042		,826	,287	
VAR00043		,781	-,161	
VAR00044		,827		
VAR00045		,521	,115	-,112
VAR00046		,240	,938	
VAR00047		,295	,729	
VAR00058	,761		,233	,143
VAR00059		,224		,114

Extraction Method: Maximum Likelihood. Rotation Method: Varimax with Kaiser Normalization.

a. Rotation converged in 6 iterations.

Приложение 19 (продолжение)

Факторная структура жизнеспособности человека (выборка от 34 до 39 лет)

Условные обозначения: VAR00001 – внутренняя поддержка, VAR00002 – ценности самоактуализации, VAR00003 – жизненная включенность, VAR00004 – общая удовлетворенность жизнью, VAR00005 – установка обоснованного негативизма в общении, VAR00006 – ригидность, VAR00007 – телесность, VAR00008 – мотивация аффилиации, VAR00009 – альтероцентрическая направленность личности в общении, VAR00010 – отношения любви, VAR00011 – самооффективность, VAR00012 – духовность, VAR00013 – уверенность в себе, VAR00014 – напряженность, VAR00015 – усталость от жизни, VAR00016 – субъективное ощущение одиночества, VAR00017 – разочарование в жизни, VAR00018 – социальная фрустрированность, VAR00019 – интенсивность субъективно окрашенных жалоб по поводу состояния здоровья, VAR00020 – нейротизм, VAR00021 – беспокойство о будущем, VAR00022 – самоуважение, VAR00032 – транскоммунитивный потенциал, VAR00033 – синергичность, VAR00034 – депрессия, VAR00036 – тревожность, VAR00037 – установка открытой жестокости в общении, VAR00038 – диалогическая направленность в общении, VAR00041 – негативный опыт общения, VAR00042 – познавательные потребности, VAR00043 – спонтанность, VAR00044 – компетентность во времени, VAR00045 – позитивные представления о природе человека, VAR00046 – оптимистический атрибутивный стиль, VAR00047 – самооценка, VAR00058 – социальная смелость.

**Факторная структура жизнеспособности человека
(выборка от 40 до 45 лет)**

Rotated Factor Matrix(a)

	Factor			
	1	2	3	4
VAR00001			,108	,760
VAR00002	,153			,526
VAR00003	,903	,194		,248
VAR00004	,939	,244		,167
VAR00005	-,500	,260		,118
VAR00006	-,191			-,750
VAR00007	,632	,201	,171	
VAR00008	,109	,569	-,210	
VAR00009	,126	,603	-,197	
VAR00010	,101	,643	-,183	
VAR00011	,584		-,121	
VAR00012	,118	,782	-,205	,160
VAR00013	,524	-,153		
VAR00014	-,787	-,145		,200
VAR00015	-,959			-,114
VAR00016	-,380	,103		,214
VAR00017	-,968			
VAR00018	-,867	-,147	,218	,183
VAR00019	-,922		,184	-,141
VAR00020	-,921		,147	-,178
VAR00021	-,924		,126	-,191
VAR00022	,724		,216	,106
VAR00032		,486		
VAR00033	,928		-,155	
VAR00034		,176	-,454	
VAR00035			-,211	
VAR00036			-,349	
VAR00037		-,443	-,123	
VAR00038		,148	,348	
VAR00039		-,129	-,170	,101
VAR00040		,100		
VAR00041		-,514		
VAR00042			,287	,551
VAR00043		-,348	-,161	
VAR00044				,617
VAR00045		,521	,115	-,112
VAR00046		,240	,938	
VAR00047		,295	,729	
VAR00058	,761		,233	,143
VAR00059		,124		,214

Extraction Method: Maximum Likelihood. Rotation Method: Varimax with Kaiser Normalization.
a. Rotation converged in 6 iterations.

Приложение 20 (продолжение)

Факторная структура жизнеспособности человека

(выборка от 40 до 45 лет)

Условные обозначения: VAR00001 – внутренняя поддержка, VAR00002 – ценности самоактуализации, VAR00003 – жизненная включенность, VAR00004 – общая удовлетворенность жизнью, VAR00005 – установка обоснованного негативизма в общении, VAR00006 – ригидность, VAR00007 – телесность, VAR00008 – мотивация аффилиации, VAR00009 – альтероцентрическая направленность личности в общении, VAR00010 – отношения любви, VAR00011 – самооффективность, VAR00012 – духовность, VAR00013 – уверенность в себе, VAR00014 – напряженность, VAR00015 – усталость от жизни, VAR00016 – субъективное ощущение одиночества, VAR00017 – разочарование в жизни, VAR00018 – социальная фрустрированность, VAR00019 – интенсивность субъективно окрашенных жалоб по поводу состояния здоровья, VAR00020 – нейротизм, VAR00021 – беспокойство о будущем, VAR00022 – самоуважение, VAR00032 – транскоммунитивный потенциал, VAR00033 – синергичность, VAR00034 – депрессия, VAR00036 – тревожность, VAR00037 – установка открытой жестокости в общении, VAR00038 – диалогическая направленность в общении, VAR00041 – негативный опыт общения, VAR00042 – познавательные потребности, VAR00043 – спонтанность, VAR00044 – компетентность во времени, VAR00045 – позитивные представления о природе человека, VAR00046 – оптимистический атрибутивный стиль, VAR00047 – самооценка, VAR00058 – социальная смелость, VAR00059 – душевность.

**Факторная структура жизнеспособности человека
(выборка от 46 до 51 года)**

Rotated Factor Matrix(a)

	Factor			
	1	2	3	4
VAR00001		,874	,111	-,120
VAR00002	,142	,514		-,152
VAR00003	,932	,189		,252
VAR00004	,939	,238		,176
VAR00005	-,502	,244		,124
VAR00006	-,198	-,531		
VAR00007	,716	,192	,167	
VAR00008		-,129	-,107	,569
VAR00009	,134	-,104	-,175	,603
VAR00010	,195	-,104	-,153	,643
VAR00011	,638	-,192	-,107	
VAR00012	,128	-,274	-,192	,782
VAR00013	,552	-,159		
VAR00014	-,804	-,108		,188
VAR00015	-,958	,119		-,124
VAR00016	-,398	,175		,223
VAR00017	-,967			
VAR00018	-,866	-,144	,253	,172
VAR00019	-,915		,201	-,163
VAR00020	-,914		,147	-,195
VAR00021	-,917		,133	-,204
VAR00022	,766		-,234	,120
VAR00032		,469		
VAR00033			-,142	
VAR00034		,169	-,369	
VAR00035			-,183	
VAR00036			-,461	
VAR00037		-,376	-,102	,105
VAR00038		,147	,365	
VAR00039		-,182	-,155	
VAR00040		,312		
VAR00041		-,442	-,112	
VAR00042		,817	,296	-,104
VAR00043		,799	-,154	
VAR00044		,838		
VAR00045		,528	,468	-,123
VAR00046		,231	,923	
VAR00047		,268	,744	
VAR00058	,907		,240	,141
VAR00059		,194		,538

Extraction Method: Maximum Likelihood. Rotation Method: Varimax with Kaiser Normalization.

a. Rotation converged in 6 iterations.

Приложение 21 (продолжение)

Факторная структура жизнеспособности человека

(выборка от 46 до 51 года)

Условные обозначения: VAR00001 – внутренняя поддержка, VAR00002 – ценности самоактуализации, VAR00003 – жизненная включенность, VAR00004 – общая удовлетворенность жизнью, VAR00005 – установка обоснованного негативизма в общении, VAR00006 – ригидность, VAR00007 – телесность, VAR00008 – мотивация аффилиации, VAR00009 – альтероцентрическая направленность личности в общении, VAR00010 – отношения любви, VAR00011 – самооэффективность, VAR00012 – духовность, VAR00013 – уверенность в себе, VAR00014 – напряженность, VAR00015 – усталость от жизни, VAR00016 – субъективное ощущение одиночества, VAR00017 – разочарование в жизни, VAR00018 – социальная фрустрированность, VAR00019 – интенсивность субъективно окрашенных жалоб по поводу состояния здоровья, VAR00020 – нейротизм, VAR00021 – беспокойство о будущем, VAR00022 – самоуважение, VAR00032 – транскоммунитивный потенциал, VAR00033 – синергичность, VAR00034 – депрессия, VAR00036 – тревожность, VAR00037 – установка открытой жестокости в общении, VAR00038 – диалогическая направленность в общении, VAR00040 – сензитивность к себе, VAR00041 – негативный опыт общения, VAR00042 – познавательные потребности, VAR00043 – спонтанность, VAR00044 – компетентность во времени, VAR00045 – позитивные представления о природе человека, VAR00046 – оптимистический атрибутивный стиль, VAR00047 – самооценка, VAR00058 – социальная смелость, VAR00059 – душевность.

Возрастные различия жизнеспособности человека

Различия по компоненту «способности адаптации»

T-Test

Group Statistics

	VAR00002	N	Mean	Std. Deviation	Std. Error Mean
VAR00001	1,00	78	73,2821	13,55019	1,53426
	2,00	72	67,8472	14,06690	1,65780

Independent Samples Test

		Levene's Test for Equality of Variances		t-test for Equality of Means						
		F	Sig.	t	df	Sig. (2-tailed)	Mean Difference	Std. Error Difference	95% Confidence Interval of the Difference	
									Lower	Upper
VAR00001	Equal variances assumed	,059	,809	-2,410	148	,017	-5,4348	2,25542	-,97785	-9,89181
	Equal variances not assumed			-2,406	145,970	,017	-5,4348	2,25882	-,97062	-9,89904

Различия по компоненту «осмысленность жизни»

T-Test

Group Statistics

	VAR00002	N	Mean	Std. Deviation	Std. Error Mean
VAR00001	1,00	78	41,4744	8,68006	,98282
	2,00	72	49,9028	4,88216	,57537

Independent Samples Test

		Levene's Test for Equality of Variances		t-test for Equality of Means						
		F	Sig.	t	df	Sig. (2-tailed)	Mean Difference	Std. Error Difference	95% Confidence Interval of the Difference	
									Lower	Upper
VAR00001	Equal variances assumed	26,291	,000	7,248	148	,000	8,4284	1,16292	10,72650	6,13034
	Equal variances not assumed			7,401	123,138	,000	8,4284	1,13885	10,68269	6,17415

Возрастные различия жизнеспособности человека

Различия по компоненту «способности саморазвития»

T-Test

Group Statistics

	VAR00002	N	Mean	Std. Deviation	Std. Error Mean
VAR00001	1,00	78	51,0769	9,18747	1,04028
	2,00	72	61,6944	8,61646	1,01546

Independent Samples Test

		Levene's Test for Equality of Variances		t-test for Equality of Means						
		F	Sig.	t	df	Sig. (2-tailed)	Mean Difference	Std. Error Difference	95% Confidence Interval of the Difference	
									Lower	Upper
VAR00001	Equal variances assumed	,530	,468	7,285	148	,000	10,6175	1,45749	13,49769	7,73735
	Equal variances not assumed			7,304	147,960	,000	10,6175	1,45373	13,49028	7,74477

**Различия в распределении анализируемых признаков в тесте «Дерево» у
испытуемых с высокими и низкими показателями жизнеспособности**

Различия по признаку «размер рисунка»

**Chi-Square Test
Frequencies**

VAR00001

	Observed N	Expected N	Residual
,00	16	50,0	-34,0
1,00	84	50,0	34,0
Total	100		

Test Statistics

	VAR00001
Chi-Square(a)	46,240
df	1
Asymp. Sig.	,000

a 0 cells (.0%) have expected frequencies less than 5. The minimum expected cell frequency is 50,0.

Различия по признаку «Листва веером»

**Chi-Square Test
Frequencies**

VAR00001

	Observed N	Expected N	Residual
,00	12	50,0	-38,0
1,00	88	50,0	38,0
Total	100		

Test Statistics

	VAR00001
Chi-Square(a)	57,760
df	1
Asymp. Sig.	,000

a 0 cells (.0%) have expected frequencies less than 5. The minimum expected cell frequency is 50,0.

Приложение 23 (продолжение)

**Различия в распределении анализируемых признаков в тесте «Дерево» у
испытуемых с высокими и низкими показателями жизнеспособности**

Различия по признаку «рубцы на стволе»

**Chi-Square Test
Frequencies**

VAR00001

	Observed N	Expected N	Residual
,00	64	50,0	14,0
1,00	36	50,0	-14,0
Total	100		

Test Statistics

	VAR00001
Chi-Square(a)	7,840
df	1
Asymp. Sig.	,005

a 0 cells (.0%) have expected frequencies less than 5. The minimum expected cell frequency is 50,0.

Различия по признаку «склоненное дерево»

**Chi-Square Test
Frequencies**

VAR00001

	Observed N	Expected N	Residual
,00	6	20,0	-14,0
1,00	34	20,0	14,0
Total	40		

Test Statistics

	VAR00001
Chi-Square(a)	19,600
df	1
Asymp. Sig.	,000

a 0 cells (.0%) have expected frequencies less than 5. The minimum expected cell frequency is 20,0.

Приложение 23 (продолжение)

Различия в распределении анализируемых признаков в тесте «Дерево» у испытуемых с высокими и низкими показателями жизнеспособности

Различия по признаку «ствол в виде волнистой линии»

**Chi-Square Test
Frequencies**

VAR00001

	Observed N	Expected N	Residual
,00	28	16,5	11,5
1,00	5	16,5	-11,5
Total	33		

Test Statistics

	VAR00001
Chi-Square(a)	16,030
df	1
Asymp. Sig.	,000

a. 0 cells (.0%) have expected frequencies less than 5. The minimum expected cell frequency is 16,5.

Различия по признаку «тонкая, «скудная» листва»

**Chi-Square Test
Frequencies**

VAR00001

	Observed N	Expected N	Residual
,00	48	26,0	22,0
1,00	4	26,0	-22,0
Total	52		

Test Statistics

	VAR00001
Chi-Square(a)	37,231
df	1
Asymp. Sig.	,000

a. 0 cells (.0%) have expected frequencies less than 5. The minimum expected cell frequency is 26,0.

Приложение 23 (продолжение)

**Различия в распределении анализируемых признаков в тесте «Дерево» у
испытуемых с высокими и низкими показателями жизнеспособности**

Различия по признаку «хорошая прорисовка верхней части дерева»

**Chi-Square Test
Frequencies**

VAR00001

	Observed N	Expected N	Residual
,00	35	50,0	-15,0
1,00	65	50,0	15,0
Total	100		

Test Statistics

	VAR00001
Chi-Square(a)	9,000
df	1
Asymp. Sig.	,003

a. 0 cells (.0%) have expected frequencies less than 5. The minimum expected cell frequency is 50,0.

Различия по признаку «хорошая структурированность рисунка»

**Chi-Square Test
Frequencies**

VAR00001

	Observed N	Expected N	Residual
,00	36	50,0	-14,0
1,00	64	50,0	14,0
Total	100		

Test Statistics

	VAR00001
Chi-Square(a)	7,840
df	1
Asymp. Sig.	,005

a. 0 cells (.0%) have expected frequencies less than 5. The minimum expected cell frequency is 50,0.

**Различия в вербальных проявлениях коммуникативных состояний
у испытуемых с высоким и низким показателями жизнеспособности**

Различия по состояниям к-стресса

Chi-Square Test
Frequencies

VAR00001

	Observed N	Expected N	Residual
,00	31	38,5	7,5
1,00	46	38,5	-7,5
Total	77		

Test Statistics

	VAR00001
Chi-Square(a)	2,922
df	1
Asymp. Sig.	,087

a 0 cells (,0%) have expected frequencies less than 5. The minimum expected cell frequency is 38,5.

Различия по состояниям к-транса

Chi-Square Test
Frequencies

VAR00001

	Observed N	Expected N	Residual
,00	54	38,5	-15,5
1,00	23	38,5	15,5
Total	77		

Test Statistics

	VAR00001
Chi-Square(a)	12,481
df	1
Asymp. Sig.	,000

a 0 cells (,0%) have expected frequencies less than 5. The minimum expected cell frequency is 38,5.

Приложение 24 (продолжение)

**Различия в вербальных проявлениях коммуникативных состояний
у испытуемых с высоким и низким показателями жизнеспособности**

Различия по состояниям транс-стресс-формации

**Chi-Square Test
Frequencies**

VAR00001

	Observed N	Expected N	Residual
,00	27	17,5	9,5
1,00	8	17,5	-9,5
Total	35		

Test Statistics

	VAR00001
Chi-Square(a)	10,314
df	1
Asymp. Sig.	,001

a 0 cells (,0%) have expected frequencies less than 5. The minimum expected cell frequency is 17,5.

Различия по состояниям стресс-транс-формации

**Chi-Square Test
Frequencies**

VAR00001

	Observed N	Expected N	Residual
,00	42	25,5	-16,5
1,00	9	25,5	16,5
Total	51		

Test Statistics

	VAR00001
Chi-Square(a)	21,353
df	1
Asymp. Sig.	,000

a 0 cells (,0%) have expected frequencies less than 5. The minimum expected cell frequency is 25,5.

**Примеры сложных смысловых категорий, репрезентирующих
значимость целостностного решения жизненных задач**

...Не представляю жизни без общения со своими близкими, детьми, родителями и друзьями. Совершенно определенно не смогу жить без своих малышей (я педагог начальных классов). Каждый день видеть их искренний взгляд, милые улыбки – это большое счастье.

...Главные ценности – семья, любовь и взаимопонимание, здоровье и благополучие детей и внуков. Помогает жить любовь к труду, которую привили родители и стремление все делать честно, на «совесть», помогать детям.

...Здоровье и счастье близких, успешность в работе, очень хочу ребенка (желательно двойню).

...Сделать карьеру на работе, чтобы обеспечить будущее сына, остальное надеюсь ему дать и привить. Хочется воспитать его достойным человеком, чтобы не было стыдно перед людьми. Необходимость заботиться о других.

...Главная цель в жизни – иметь собственную дружную семью, большой, красивый дом, в котором у каждого отдельная комната, где можно заниматься любимым делом, а вечером все собираются за одним столом. Необходима любимая работа, которая приносит радость.

...Ради чего жить? Любовь к семье, к людям, к природе делает человека счастливым, добродушным. Стремление выучить детей, дожидаться внуков, улучшить жилищные условия.

...Главные цели в жизни – успехи в спорте, в производственной деятельности, общение с друзьями, занять достойное место в обществе.

...Самые дорогие – моя семья и человек, которого люблю. Люблю вкусную еду и готовить (я – повар). Люблю свою работу. Стремлюсь к лучшему, как все люди, и быть нужной другим.

**Примеры сложных смысловых категорий, репрезентирующих
значимость любви к Родине как сущностного свойства человека**

...Это случилось в те дни, когда Красная Армия прорвала на одном из участков немецкий фронт и выбила немцев из сел и деревень. Медведовка была занята, первыми туда ворвались партизаны. На улице к Евтюхову подошла Анна, – волосы у девочки были, как колтун, забиты землей, лицо обтянутое, старушечье, пыльное, платьишко изодрано на коленях.

– Вы папашку моего ищите?

– Да, да, что такое с ним?

– Нашу избу сожгли немцы, маму, брата убили. Папашку моего четыре дня пытали, он еще живой висит, идемте.

Анна, как сонная, пошла впереди Евтюкова к прежнему горшковскому дому под железной крышей. Обернулась, с трудом приоткрыла зубы:

– Вы не подумайте, папашка мой ничего им не сказал...

В коровьем сарае под перекладиной висел Горшков..., с синими опущенными ступнями; искривленное туловище его было все исполосовано, руки скручены за спиной, ребра выпячены, с правой стороны в грудь был всунут крюк, – он висел под перекладиной, повешенный за ребро...

Когда Евтюхов, крикнув ребят, попытался приподнять его, чтобы облегчить муку, Петр Филиппович, видимо, уже не в себе, проговорил:

– Ничего... Мы люди русские.

Толстой А.Н. Повести и рассказы / А.Н. Толстой. – М., 1985. – С. 329.

**Примеры сложных смысловых категории, репрезентирующие
значимость любви как сущностного свойства человека**

Боже мой, человече!
Мне уже тридцать восемь.
Сквозь светоносный вечер,
Раздвигая локтями осень,
На берег опустелый
Выйду. Перед тобою
Не душа моя – только тело
С невостробованной любовью...

Время приборки в доме –
Время седин...
Хочется жить потому –
Что не один....

Хочется жить потому,
Что для других...

Карпов А.В. Психология способностей / А.В. Карпов,
Е.Ф. Яценко. – Челябинск., 2007. – С. 80.

Различия в процентных соотношениях смысловой категории «гармоничность и рефлексивность жизненных задач» в образе мира испытуемых с различными показателями жизнеспособности

Первый и второй кластеры

**Chi-Square Test
Frequencies**

VAR00001

	Observed N	Expected N	Residual
,00	149	177,0	-28,0
1,00	205	177,0	28,0
Total	354		

Test Statistics

	VAR00001
Chi-Square(a)	8,859
df	1
Asymp. Sig.	,003

a. 0 cells (.0%) have expected frequencies less than 5. The minimum expected cell frequency is 177,0.

Первый и третий кластеры

**Chi-Square Test
Frequencies**

VAR00001

	Observed N	Expected N	Residual
,00	51	128,0	-77,0
1,00	205	128,0	77,0
Total	256		

Test Statistics

	VAR00001
Chi-Square(a)	92,641
df	1
Asymp. Sig.	,000

a. 0 cells (.0%) have expected frequencies less than 5. The minimum expected cell frequency is 128,0.

Приложение 28 (продолжение)

**Различия в процентных соотношениях смысловой категории «гармоничность
и рефлексивность жизненных задач»
в образе мира испытуемых с различными показателями
жизнеспособности**

Второй и третий кластеры

**Chi-Square Test
Frequencies**

VAR00001

	Observed N	Expected N	Residual
,00	51	100,0	-49,0
1,00	149	100,0	49,0
Total	200		

Test Statistics

	VAR00001
Chi-Square(a)	48,020
df	1
Asymp. Sig.	,000

a. 0 cells (.0%) have expected frequencies less than 5. The minimum expected cell frequency is 100,0.

**Различия в процентных соотношениях смысловой категории «значимость
жизненных задач»**

**в образе мира испытуемых с различными показателями
жизнеспособности**

Первый и третий кластеры

**Chi-Square Test
Frequencies**

VAR00001

	Observed N	Expected N	Residual
,00	77	134,5	-57,5
1,00	192	134,5	57,5
Total	269		

Test Statistics

	VAR00001
Chi-Square(a)	49,164
df	1
Asymp. Sig.	,000

a. 0 cells (.0%) have expected frequencies less than 5. The minimum expected cell frequency is 134,5.

Второй и третий кластеры

**Chi-Square Test
Frequencies**

VAR00001

	Observed N	Expected N	Residual
,00	78	141,5	-63,5
1,00	205	141,5	63,5
Total	283		

Test Statistics

	VAR00001
Chi-Square(a)	56,993
df	1
Asymp. Sig.	,000

a. 0 cells (.0%) have expected frequencies less than 5. The minimum expected cell frequency is 141,5.

**Различия в процентных соотношениях смысловой категории «любовь»
в образе мира испытуемых с различными показателями
жизнеспособности**

Первый и третий кластеры

**Chi-Square Test
Frequencies**

VAR00001

	Observed N	Expected N	Residual
,00	64	147,5	-83,5
1,00	231	147,5	83,5
Total	295		

Test Statistics

	VAR00001
Chi-Square(a)	94,539
df	1
Asymp. Sig.	,000

a. 0 cells (,0%) have expected frequencies less than 5. The minimum expected cell frequency is 147,5.

Второй и третий кластеры

**Chi-Square Test
Frequencies**

VAR00001

	Observed N	Expected N	Residual
,00	64	143,5	-79,5
1,00	223	143,5	79,5
Total	287		

Test Statistics

	VAR00001
Chi-Square(a)	88,087
df	1
Asymp. Sig.	,000

a. 0 cells (,0%) have expected frequencies less than 5. The minimum expected cell frequency is 143,5.

**Различия в процентных соотношениях смысловой категории
«автобиографическая память»
в образе мира испытуемых с различными показателями
жизнеспособности**

Первый и третий кластеры

**Chi-Square Test
Frequencies**

VAR00001

	Observed N	Expected N	Residual
,00	77	137,5	-60,5
1,00	198	137,5	60,5
Total	275		

Test Statistics

	VAR00001
Chi-Square(a)	53,240
df	1
Asymp. Sig.	,000

a. 0 cells (.0%) have expected frequencies less than 5. The minimum expected cell frequency is 137,5.

Второй и третий кластеры

**Chi-Square Test
Frequencies**

VAR00001

	Observed N	Expected N	Residual
,00	68	115,0	-47,0
1,00	162	115,0	47,0
Total	230		

Test Statistics

	VAR00001
Chi-Square(a)	38,417
df	1
Asymp. Sig.	,000

a. 0 cells (.0%) have expected frequencies less than 5. The minimum expected cell frequency is 115,0.

Различия в процентных соотношениях смысловой категории «холистическое мышление»

в образе мира испытуемых с различными показателями

жизнеспособности

Первый и второй кластеры

**Chi-Square Test
Frequencies**

VAR00001

	Observed N	Expected N	Residual
,00	103	135,0	-32,0
1,00	167	135,0	32,0
Total	270		

Test Statistics

	VAR00001
Chi-Square(a)	15,170
df	1
Asymp. Sig.	,000

a 0 cells (,0%) have expected frequencies less than 5. The minimum expected cell frequency is 135,0.

Второй и третий кластеры

**Chi-Square Test
Frequencies**

VAR00001

	Observed N	Expected N	Residual
,00	39	70,5	-31,5
1,00	102	70,5	31,5
Total	141		

Test Statistics

	VAR00001
Chi-Square(a)	28,149
df	1
Asymp. Sig.	,000

a 0 cells (,0%) have expected frequencies less than 5. The minimum expected cell frequency is 70,5.

**Различия в процентных соотношениях смысловой категории «здоровье»
в образе мира испытуемых с различными показателями
жизнеспособности**

Первый и второй кластеры

**Chi-Square Test
Frequencies**

VAR00001

	Observed N	Expected N	Residual
,00	228	236,0	-8,0
1,00	244	236,0	8,0
Total	472		

Test Statistics

	VAR00001
Chi-Square(a)	,542
df	1
Asymp. Sig.	,461

a. 0 cells (.0%) have expected frequencies less than 5. The minimum expected cell frequency is 236,0.

Второй и третий кластеры

**Chi-Square Test
Frequencies**

VAR00001

	Observed N	Expected N	Residual
,00	192	210,0	-18,0
1,00	228	210,0	18,0
Total	420		

Test Statistics

	VAR00001
Chi-Square(a)	3,086
df	1
Asymp. Sig.	,079

a. 0 cells (.0%) have expected frequencies less than 5. The minimum expected cell frequency is 210,0.

**Субъективная значимость прошлого, настоящего и будущего в нарративах
испытуемых с высокими показателями жизнеспособности (первый кластер)**

Настоящее и будущее

**Chi-Square Test
Frequencies**

VAR00001

	Observed N	Expected N	Residual
,00	123	109,0	14,0
1,00	95	109,0	-14,0
Total	218		

Test Statistics

	VAR00001
Chi-Square(a)	3,596
df	1
Asymp. Sig.	,008

a 0 cells (.0%) have expected frequencies less than 5. The minimum expected cell frequency is 109,0.

Прошлое и будущее

**Chi-Square Test
Frequencies**

VAR00001

	Observed N	Expected N	Residual
,00	123	80,5	42,5
1,00	38	80,5	-42,5
Total	161		

Test Statistics

	VAR00001
Chi-Square(a)	44,876
df	1
Asymp. Sig.	,000

a 0 cells (.0%) have expected frequencies less than 5. The minimum expected cell frequency is 80,5.

Приложение 34 (продолжение)

**Субъективная значимость прошлого, настоящего и будущего в нарративах
испытуемых с высокими показателями жизнеспособности (первый кластер)**

Прошлое и настоящее

**Chi-Square Test
Frequencies
VAR00001**

	Observed N	Expected N	Residual
,00	95	66,5	28,5
1,00	38	66,5	-28,5
Total	133		

Test Statistics

	VAR00001
Chi-Square(a)	24,429
df	1
Asymp. Sig.	,000

a. 0 cells (.0%) have expected frequencies less than 5. The minimum expected cell frequency is 66,5.

**Субъективная значимость прошлого, настоящего и будущего в нарративах
испытуемых со средними показателями жизнеспособности
(второй кластер)**

Настоящее и будущее

**Chi-Square Test
Frequencies**

VAR00001

	Observed N	Expected N	Residual
,00	29	85,0	-56,0
1,00	141	85,0	56,0
Total	170		

Test Statistics

	VAR00001
Chi-Square(a)	73,788
df	1
Asymp. Sig.	,000

a. 0 cells (,0%) have expected frequencies less than 5. The minimum expected cell frequency is 85,0.

Прошлое и настоящее

**Chi-Square Test
Frequencies**

VAR00001

	Observed N	Expected N	Residual
,00	102	80,5	21,5
1,00	59	80,5	-21,5
Total	161		

Test Statistics

	VAR00001
Chi-Square(a)	11,484
df	1
Asymp. Sig.	,001

a. 0 cells (,0%) have expected frequencies less than 5. The minimum expected cell frequency is 80,5.

**Субъективная значимость прошлого, настоящего и будущего в нарративах
испытуемых с низкими показателями жизнеспособности
(третий кластер)**

Настоящее и будущее

**Chi-Square Test
Frequencies**

VAR00001

	Observed N	Expected N	Residual
,00	13	25,5	-12,5
1,00	38	25,5	12,5
Total	51		

Test Statistics

	VAR00001
Chi-Square(a)	12,255
df	1
Asymp. Sig.	,000

a. 0 cells (.0%) have expected frequencies less than 5. The minimum expected cell frequency is 25,5.

Прошлое и будущее

**Chi-Square Test
Frequencies**

VAR00001

	Observed N	Expected N	Residual
,00	13	109,0	-96,0
1,00	205	109,0	96,0
Total	218		

Test Statistics

	VAR00001
Chi-Square(a)	169,101
df	1
Asymp. Sig.	,000

a. 0 cells (.0%) have expected frequencies less than 5. The minimum expected cell frequency is 109,0.

Приложение 36 (продолжение)

Субъективная значимость прошлого, настоящего и будущего в нарративах
испытуемых с низкими показателями жизнеспособности
(третий кластер)

Прошлое и настоящее

Chi-Square Test
Frequencies

VAR00001

	Observed N	Expected N	Residual
,00	38	121,5	-83,5
1,00	205	121,5	83,5
Total	243		

Test Statistics

	VAR00001
Chi-Square(a)	114,770
df	1
Asymp. Sig.	,000

a. 0 cells (.0%) have expected frequencies less than 5. The minimum expected cell frequency is 121,5.

**Статистики общей субъективной «протяженности» прошлого,
настоящего и будущего в нарративах испытуемых с высокими показателями
жизнеспособности
(1 кластер)**

Прошлое и настоящее

**Chi-Square Test
Frequencies**

VAR00001

	Observed N	Expected N	Residual
,00	95	70,5	24,5
1,00	46	70,5	-24,5
Total	141		

Test Statistics

	VAR00001
Chi-Square(a)	17,028
df	1
Asymp. Sig.	,000

a. 0 cells (.0%) have expected frequencies less than 5. The minimum expected cell frequency is 70,5.

Прошлое и будущее

**Chi-Square Test
Frequencies**

VAR00001

	Observed N	Expected N	Residual
,00	46	80,5	-34,5
1,00	115	80,5	34,5
Total	161		

Test Statistics

	VAR00001
Chi-Square(a)	29,571
df	1
Asymp. Sig.	,000

a. 0 cells (.0%) have expected frequencies less than 5. The minimum expected cell frequency is 80,5.

**Статистики общей субъективной «протяженности» прошлого,
настоящего и будущего в нарративах испытуемых со средними показателями
жизнеспособности
(2 кластер)**

Настоящее и будущее

Chi-Square Test
Frequencies

VAR00001

	Observed N	Expected N	Residual
,00	74	94,5	-20,5
1,00	115	94,5	20,5
Total	189		

Test Statistics

	VAR00001
Chi-Square(a)	8,894
df	1
Asymp. Sig.	,003

a. 0 cells (.0%) have expected frequencies less than 5. The minimum expected cell frequency is 94,5.

Прошлое и настоящее

Chi-Square Test
Frequencies

VAR00001

	Observed N	Expected N	Residual
,00	115	90,5	24,5
1,00	66	90,5	-24,5
Total	181		

Test Statistics

	VAR00001
Chi-Square(a)	13,265
df	1
Asymp. Sig.	,000

a. 0 cells (.0%) have expected frequencies less than 5. The minimum expected cell frequency is 90,5.

**Статистики общей субъективной «протяженности» прошлого,
настоящего и будущего в нарративах испытуемых с низкими показателями
жизнеспособности
(3 кластер)**

Настоящее и будущее

Chi-Square Test
Frequencies

VAR00001

	Observed N	Expected N	Residual
,00	13	29,5	-16,5
1,00	46	29,5	16,5
Total	59		

Test Statistics

	VAR00001
Chi-Square(a)	18,458
df	1
Asymp. Sig.	,000

a. 0 cells (.0%) have expected frequencies less than 5. The minimum expected cell frequency is 29,5.

Прошлое и будущее

Chi-Square Test
Frequencies

VAR00001

	Observed N	Expected N	Residual
,00	13	105,0	-92,0
1,00	197	105,0	92,0
Total	210		

Test Statistics

	VAR00001
Chi-Square(a)	161,219
df	1
Asymp. Sig.	,000

a. 0 cells (.0%) have expected frequencies less than 5. The minimum expected cell frequency is 105,0.

Приложение 39 (продолжение)

Статистики общей субъективной «протяженности» прошлого,
настоящего и будущего в нарративах испытуемых с низкими показателями
жизнеспособности
(3 кластер)

Прошное и настоящее

Chi-Square Test
Frequencies

VAR00001

	Observed N	Expected N	Residual
,00	46	121,5	-75,5
1,00	197	121,5	75,5
Total	243		

Test Statistics

	VAR00001
Chi-Square(a)	93,831
df	1
Asymp. Sig.	,000

a. 0 cells (.0%) have expected frequencies less than 5. The minimum expected cell frequency is 121,5.

**Статистики целостности жанров нарратива как характеристики
образа жизни испытуемых с различными показателями
жизнеспособности**

Высокие и средние показатели жизнеспособности (1, 2 кластер)

Chi-Square Test
Frequencies

VAR00001

	Observed N	Expected N	Residual
,00	84	119,0	-35,0
1,00	154	119,0	35,0
Total	238		

Test Statistics

	VAR00001
Chi-Square(a)	20,588
df	1
Asymp. Sig.	,000

a 0 cells (.0%) have expected frequencies less than 5. The minimum expected cell frequency is 119,0.

Высокие и низкие показатели жизнеспособности (1, 3 кластер)

Chi-Square Test
Frequencies

VAR00001

	Observed N	Expected N	Residual
,00	18	86,0	-68,0
1,00	154	86,0	68,0
Total	172		

Test Statistics

	VAR00001
Chi-Square(a)	107,535
df	1
Asymp. Sig.	,000

a 0 cells (.0%) have expected frequencies less than 5. The minimum expected cell frequency is 86,0.

Приложение 40 (продолжение)

**Статистики целостности жанров нарратива как характеристики
образа жизни испытуемых с различными показателями
жизнеспособности**

Средние и низкие показатели жизнеспособности (2, 3 кластер)

**Chi-Square Test
Frequencies**

VAR00001

	Observed N	Expected N	Residual
,00	18	51,0	-33,0
1,00	84	51,0	33,0
Total	102		

Test Statistics

	VAR00001
Chi-Square(a)	42,706
df	1
Asymp. Sig.	,000

a. 0 cells (.0%) have expected frequencies less than 5. The minimum expected cell frequency is 51,0.