

ФГБОУ ВПО «ЯРОСЛАВСКИЙ ГОСУДАРСТВЕННЫЙ
ПЕДАГОГИЧЕСКИЙ УНИВЕРСИТЕТ им. К. Д. Ушинского»

На правах рукописи

Солынин Никита Эдуардович

**Психологическая структура этнической толерантности учащихся
средней школы, студентов средних и высших профессиональных
образовательных учреждений**

19.00.07 – педагогическая психология

ДИССЕРТАЦИЯ

на соискание ученой степени кандидата психологических наук

научный руководитель:
доктор психологических наук,
профессор Н. В. Нижегородцева

Ярославль – 2014

Содержание

Введение	4
Глава I. Теоретический анализ исследований проблемы этнической толерантности в психологии	14
1.1. История и онтология исследований толерантности в контексте междисциплинарного подхода.....	14
1.2. Психологическое содержание понятия толерантности	28
1.3. Феноменология этнической толерантности	42
1.4. Психологическая структура этнической толерантности.....	49
1.5. Психологические особенности учащихся юношеского возраста	67
1.6. Методы диагностики и формирования этнической толерантности.....	73
Выводы по первой главе.....	93
Глава II. Эмпирическое исследование психологической структуры этнической толерантности учащихся средней школы, студентов средних и высших профессиональных образовательных учреждений	96
2.1. Организация и методы исследования.....	96
2.2. Эмпирическое исследование психологической структуры этнической толерантности учащихся средней школы.....	108
2.3. Эмпирическое исследование психологической структуры этнической толерантности студентов среднего профессионального образовательного учреждения	119
2.4. Эмпирическое исследование психологической структуры этнической толерантности студентов высшего профессионального образовательного учреждения.....	131
2.5. Сравнительный анализ психологической структуры этнической толерантности обучающихся на разных уровнях образования, различающихся по полу, возрасту и уровню развития	140

этнической толерантности	
2.5.1. Особенности психологической структуры этнической толерантности обучающихся на разных уровнях образования, отличающихся по возрасту	140
2.5.2. Сравнительный анализ психологической структуры этнической толерантности у юношей и девушек.....	148
2.5.3. Психологическая структура этнической толерантности обучающихся с разным уровнем ее развития.....	159
2.6. Формирование этнической толерантности у обучающихся юношеского возраста.....	170
Выводы по второй главе.....	179
Заключение.....	183
Выводы.....	186
Библиографический список.....	189
Приложения.....	212

Введение

Актуальность исследования. В современных условиях экономической нестабильности, социального расслоения общества, размывания нравственных ориентиров, снижения культурных ценностей обостряется проблема взаимоотношений людей, поэтому поиск конкретных принципов, условий и подходов к целенаправленной организации воспитания толерантности, прежде всего, подрастающего поколения, становится одной из важнейших задач образовательных учреждений, отвечающих за духовное, нравственное развитие личности.

На современном этапе исследование толерантности приобретает особую актуальность на фоне конфликтных явлений и отношений между людьми, этническими группами, общественными организациями, партиями и государствами, причём не только в полиструктурных, но и моноструктурных обществах.

Проявление толерантности к человеку, принадлежащему к иной этнической общности, является важным условием как для функционирования и адаптации человека в современном обществе, так и для выживания и развития самого общества.

Актуальность исследований толерантности определяется и мировыми тенденциями глобализации и интеграции, следствием которых является активизация миграционных процессов. В последние десятилетия во всех регионах России увеличилось число некоренного населения, а в образовательных учреждениях количество учащихся нетрадиционных для региона национальностей и этнических групп. Это создаёт определенные трудности в организации учебного процесса и взаимодействия учащихся и педагогов в учебных и не учебных ситуациях. Поэтому, для понимания психологических механизмов этнической толерантности, необходимо определение ее психологической структуры.

Интерес к проблеме толерантности появился после второй Мировой войны. В конце XXI столетия ЮНЕСКО акцентировала внимание на данной проблеме, приняв 16 ноября 1995 г. «Декларацию принципов толерантности» и объявив 1996 год годом толерантности и терпимости. В этом же году состоялось большое количество научных конференций по этой проблематике, в том числе и международных. Именно в это время появились и отечественные исследования, посвященные различным аспектам и сторонам толерантности, в том числе и этнической

В силу своей практической значимости, проблема этнической толерантности изучается в разных науках. Например, философские основы исследований этого феномена заложены в трудах Р.Р. Валитовой, В.М. Золотухина, В.А. Лекторского, А.В. Перцева, В.А. Тишкова и других. Они рассматривают толерантность как терпимое отношение к иному рода взглядам, нравам, привычкам, которое проявляется по отношению к особенностям различных народов, наций и религий. Толерантность является практической нормой общения, признаком уверенности в себе и сознания надежности своих собственных позиций.

Проблема толерантности рассматривается в педагогической литературе, где понимается как владение умениями и навыками толерантного взаимодействия со всеми субъектами образовательного процесса. При этом отмечается, что толерантность является профессионально-важным качеством педагога, определяет эффективность педагогического общения (Д.В. Зиновьев, О.Б. Нурлигаянова, О.Б. Скрыбина).

В психологической литературе, посвящённой проблемам этнической толерантности, данный феномен рассматривается как сложное образование личности, которое проявляется в терпимости к чужому образу жизни, чужим обычаям, традициям, нравам, иным чувствам, мнениям и идеям. Она называется важнейшей ценностью межэтнических отношений в условиях

роста многонациональности и поликультурности сообществ (А.Г. Асмолов, Н.М. Лебедева, О.А. Северина).

Распространённым является понимание этнической толерантности как сложной социально - психологической установки личности, проявляющейся в степени принятия или неприятия представителей других этнических групп (Н.Г. Анциферова, Ю.П. Ивкова, Г.Л. Бардиер, Е.П. Непочатых).

Тем не менее, в психологии нет чёткого ответа по психологическому содержанию этнической толерантности, не выявлены индивидуально-психологические факторы этнической толерантности и компоненты её структуры.

Таким образом, феноменологический анализ определений толерантности и этнической толерантности, обобщение результатов эмпирических исследований в этой области позволяют говорить о том, что специфику этнической толерантности определяют, прежде всего, психологические особенности человека как целостной индивидуальности (концепция индивидуальности Б.Г. Ананьева). При этом в качестве основных компонентов психологической структуры этнической толерантности выступают свойства всех уровней индивидуальности (личностного, субъектного, индивидного) в единстве и взаимосвязи.

Поэтому этническая толерантность может рассматриваться как свойство целостной индивидуальности, которое аккумулирует личностные, субъектные и индивидные свойства человека, взаимосвязь которых определяет особенности толерантного поведения. Необходимость исследования этнической толерантности как интегрального свойства индивидуальности определила цель и задачи нашего исследования.

Цель исследования – определить психологическую структуру этнической толерантности и ее специфику у учащихся средней школы и студентов средних и высших профессиональных образовательных учреждений.

Объект исследования – этническая толерантность как интегральное свойство индивидуальности человека.

Предмет исследования – психологическое содержание структуры этнической толерантности учащихся средней школы и студентов средних и высших профессиональных образовательных учреждений.

Гипотеза исследования:

1. этническая толерантность обучающихся юношеского возраста (школьников и студентов) представляет собой целостную структуру индивидуально-психологических качеств соответствующих индивидуальному, субъектно-деятельностному и личностному уровням индивидуальности (является интегральным свойством индивидуальности),
2. психологическая структура этнической толерантности обладает спецификой в зависимости от пола, возраста обучающихся и типа образовательного учреждения.

Цель и гипотеза определили **задачи** исследования:

Теоретические:

- Проанализировать на теоретическом уровне исследования этнической толерантности.
- Определить содержания основных понятий исследования.
- Разработать теоретическую модель психологической структуры этнической толерантности.

Методические:

- Разработать методический комплекс эмпирического исследования как релевантного средства изучения компонентов психологической структуры этнической толерантности учащихся.
- Разработать комплекс методов и технологий формирования этнической толерантности у обучающихся.

Эмпирические:

– Выявить взаимосвязь компонентов психологической структуры этнической толерантности и определить базовые компоненты, характеризующие этническую толерантность как свойство целостной индивидуальности.

– Определить особенности психологической структуры этнической толерантности учащихся разных образовательных учреждений и разного пола.

– Доказать возможность формирования этнической толерантности у учащихся.

Методологическую основу исследования составили философские, социологические, педагогические и психологические концепции толерантности как предмета междисциплинарного исследования:

- теоретические концепции этноса и межэтнического взаимодействия, теоретические положения этнопсихологии о взаимодействии позитивной этнической идентичности и этнической толерантности (Ю.В. Бромлей, Г.У. Солдатова, Т.Г. Стефаненко, Н.М. Лебедева),

- психолого-педагогические концепции толерантности (А. Г. Асмолов, М. Уолцер, В. Ю. Хотинец, М. М. Мириманова, Г. У. Солдатова),

- принципы системного подхода в психологии (Б.Г. Ананьев, И.В. Блауберг, В.П. Кузьмин, Б.Ф. Ломов, В.А. Лекторский, В.Н. Садовский),

- концепция индивидуальности (Б.Г. Ананьев);

- принципы системогенетического подхода к исследованию личности и деятельности (В.Д. Шадриков, А.В. Карпов, В. Н. Дружинин, Ю.П. Поварёнков, Н.В. Нижегородцева),

- концептуальные положения о периодизации психического развития, подходы к пониманию психического развития и психологических особенностях юношеского возраста (Л. И. Божович, А. В. Толстых, Д.Б. Эльконин, Э.Эриксон).

Для решения поставленных задач и проверки гипотез были использованы следующие методы: теоретический анализ и обобщение

исследований по проблеме; психодиагностические методы; методы математической статистики.

Для исследования компонентов психологической структуры этнической толерантности был сформирован психодиагностический комплекс, состоящий из методик: методика изучения уровня эмпатии (В.В. Бойко); «Диагностический тест отношений» (Г.У. Солдатова) для изучения величины авто- и гетеростереотипа, а так же таких компонентов Я-концепции, как я-реальное и я-идеальное; шкала социальной дистанции (Э. Богардус) для измерения дистанции, связанной с расовой или национальной принадлежностью; тест А. Басса и А. Дарки для измерения степени агрессивности и враждебности; опросник «Типы этнической идентичности» (Г.У. Солдатова, С.В. Рыжова), для измерения трансформации этнического сознания по типу гиперидентичности; методика В.В. Бойко для диагностики общей коммуникативной толерантности. Тест К. Томаса для определения предпочтительных стратегий поведения в межличностном конфликте; опросник оценки нервно-психической устойчивости, разработанный ЛВМА им. Кирова; авторская методика «Экспертная оценка проявлений этнической толерантности».

Для обработки и интерпретации результатов исследования использовались методы первичной описательной статистики; непараметрические методы (критерий U-Манна-Уитни, критерий K-S-Колмогорова-Смирнова), критерий *H*-Краскала-Уоллеса, методы анализа данных; методы корреляционного анализа; факторный анализ данных; структурно-функциональный анализ В.Н. Дружинина – А.В. Карпова, структурный анализ по обобщенным показателям – индексу когерентности, индексу дифференцированности и индексу организованности структуры (А.В. Карпов).

Математическая обработка данных проводилась с помощью компьютерных программ «Statistica 6.0» и «SPSS 19 for Windows».

Научная новизна исследования. Разработана теоретическая модель психологической структуры этнической толерантности. Этническая толерантность рассмотрена как интегральное свойство целостной индивидуальности человека (в соответствии с концепцией индивидуальности Б.Г. Ананьева) в единстве личностных, субъектных и индивидных свойств, проявляющееся в ситуации межэтнического взаимодействия. Разработан и апробирован методический комплекс для диагностики степени выраженности компонентов психологической структуры этнической толерантности. Этническая толерантность рассмотрена как интегральное свойство индивидуальности человека (на примере учащихся средней школы и студентов средних и высших профессиональных образовательных учреждений); определена психологическая структура этнической толерантности в соответствии с уровнями индивидуальности (индивидный, субъектный, личностный) и выделены компоненты в структуре этнической толерантности (эмпатия, величина авто- и гетеростереотипа, Я-концепция, социальная дистанция, агрессивность, враждебность, этническая идентичность, коммуникативная толерантность, эффективность поведения в конфликте, нервно-психическая устойчивость).

Теоретическая значимость исследования. Проведен анализ и обобщение научно-исследовательского материала по проблемам изучения этнической толерантности; предложено определение этнической толерантности как интегрального свойства индивидуальности человека; разработана и эмпирически подтверждена теоретическая модель психологической структуры этнической толерантности; выделены подструктуры психологической структуры этнической толерантности, позволяющие понять психологические механизмы, реализующие изучаемое свойство индивидуальности; показано, что знание психологического содержания структуры этнической толерантности позволяет разрабатывать и проводить эффективную развивающую и воспитательную работу по

формированию этнической толерантности; результаты исследования дополняют научные представления о сущности этнической толерантности.

Практическая значимость исследования. Полученные результаты исследования могут быть использованы для диагностики уровня этнической толерантности учащихся средней школы и студентов средних и высших профессиональных образовательных учреждений, для разработки развивающих программ и тренингов, для чтения лекций педагогам в рамках курсов повышения квалификации, при подготовке студентов педагогических специальностей. По результатам исследования была разработана и апробирована формирующая программа по развитию этнической толерантности.

Результаты работы вносят вклад в теорию педагогической и социальной психологии, а также теорию психологии конфликта и практику воспитания обучающихся средней школы, средних и высших профессиональных образовательных учреждений.

Итоги исследования могут быть использованы в диагностической, консультативной, коррекционной работе практических психологов, в работе психологической службы образования, использоваться в учебном процессе в рамках преподаваемых дисциплин. Внедрение результатов исследования способствует повышению уровня этнической толерантности студентов и развитию у них способностей конструктивного поведения в ситуации межэтнического взаимодействия.

Достоверность результатов исследования обеспечивалась всесторонним теоретическим анализом проблемы, применением обоснованного диагностического комплекса методик, сочетанием качественного и количественного методов исследования, применением методов математической статистики.

Положения, выносимые на защиту:

1. Психологическую структуру этнической толерантности обучающихся в юношеском возрасте (школьников и студентов) составляют

индивидуально-психологические качества личностного (агрессивность, враждебность, эмпатия, Я-концепция, этническая идентичность, коммуникативная толерантность), субъектно-деятельностного (эффективность поведения в конфликте, этнические стереотипы) и индивидного (нервно-психическая устойчивость) уровней индивидуальности. Компоненты психологической структуры этнической толерантности образуют значимые взаимосвязи.

2. У учащихся средней школы, студентов средних и высших профессиональных образовательных учреждений имеются значимые различия в уровне развития этнической толерантности. Интегральный показатель уровня этнической толерантности у учащихся средней школы - выше среднего; у студентов среднего профессионального образовательного учреждения – средний, у студентов высшего профессионального образовательного учреждения – средний.

3. У учащихся средней школы и студентов средних и высших профессиональных образовательных учреждений имеются различия в особенностях организации структуры этнической толерантности.

4. Существуют различия в развитии психологической структуры этнической толерантности, а так же в особенностях организации структуры этнической толерантности у обучающихся с высоким и низким уровнем этнической толерантности, а так же у юношей и девушек.

Основные этапы исследования.

На первом этапе (2008-2009) изучалось состояние разработанности рассматриваемой проблемы в научной литературе. Результатом работы на первом этапе исследования явилось определение объекта и предмета исследования. Были сформулированы цель, задачи, гипотеза исследования.

На втором этапе (2010) проводилось экспериментальное исследование. Были апробированы методики исследования компонентов этнической толерантности, проанализирована взаимосвязь компонентов этнической

толерантности. Проведена формирующая серия по развитию этнической толерантности у студентов средне-специального учебного заведения.

На третьем этапе (2011-2012) Качественная и количественная обработка полученных в ходе эмпирического исследования данных, их анализ и интерпретация, обобщение результатов исследования

Апробация и внедрение результатов исследования. Основные теоретические положения, результаты и выводы диссертационного исследования нашли отражение в выступлениях на 60-й, 61-й, 62-й и 63-й Международных конференциях «Чтения Ушинского» (Ярославль, 2007, 2008, 2009, 2010), 4-й, 5-й и 6-й Всероссийской научно-практической конференции «Системогенез учебной и профессиональной деятельности» (Ярославль, 2009, 2011, 2013); Международных конференции молодых учёных «Психология- наука будущего» (Москва, 2007, 2008), конференциях молодых ученых института педагогики и психологии ЯГПУ (Ярославль, 2008, 2009), научно-практической конференции «Педагогическое обеспечение работы с молодёжью» (Ярославль, 2008), Всероссийской научно-практической заочной конференции «Конфликты в образовании» (Ярославль, 2010). Результаты обсуждены на кафедре педагогической психологии факультета социального управления института педагогики и психологии Ярославского государственного педагогического университета им. К.Д. Ушинского. Полученные результаты используются в образовательном процессе в курсах «Социальная психология», «Этнология», «Конфликтология» и в практике работы психологической службы ЯГПУ им К.Д. Ушинского.

Структура диссертации обусловлена логикой проведенного исследования и состоит из введения, двух глав, заключения, библиографического списка и 15 приложений. Диссертация содержит 26 таблиц, 14 рисунков. Объем основного текста составляет 211 страниц. Библиографический список включает 230 наименований, из них 5 на английском языке.

Глава I. Теоретический анализ исследований проблемы этнической толерантности в психологии

1.1. История и онтология исследований толерантности в контексте междисциплинарного подхода

Понятие «толерантность» приобрело особую популярность в различных отраслях науки и общественной практики. Вместе с тем, многие авторы (А.Г. Асмолов, М.П. Мчедлов М.А. Николаева, В.А. Тишков и др.) отмечают неоднозначность определения толерантности и схожих с ним понятий (терпимость, интолерантность, нонтолерантность и других) и специфику определения этого понятия в различных областях науки, что показывает междисциплинарный характер толерантности как предмета научного исследования.

При определении толерантности достаточно часто используется программа «Гражданское общество», разработанная Институтом «Открытое Общество» на основе межведомственной программы «Формирование установок толерантного сознания и профилактика экстремизма в российском обществе (Национальная стратегия содействия становлению гражданского общества)». Толерантность определяется здесь как «базовая ценность общества и главная добродетель этики. Толерантность дает возможность мирного существования и развития в ситуации плюрализма» [191, с.54].

В исследовании Н.И. Элиасберг, Г.А. Сунгуровой, Д.А. Нерознак предлагаются и иные определения толерантности [68]:

- способность человека, сообщества, государства слышать и уважать мнение других, невраждебно встречать отличное от своего мнение [68, с. 15];
- готовность и способность без протеста воспринимать личность или явление [68, с. 15];
- взаимопонимание [68, с. 15];
- уважение свободы другого, его образа мыслей, поведения, политических и религиозных взглядов [68, с. 15];

– уважение, принятие и правильное понимание богатого многообразия культур нашего мира, форм самовыражения и проявления человеческой индивидуальности [68, с. 15];

– проявление терпимости к представителям других культур, верований и стран: «они не хуже и не лучше, они просто – другие» [68, с. 16];

– стремление решать конфликты без насилия [68, с. 16];

– способность и стремление к диалогу [68, с. 16];

– мирная настроенность, антипод агрессивности, злобности, раздражительности [68, с. 16].

Б.Э. Риэрдон показывает специфику термина «толерантность» в разных языках. В итоге, понимание толерантности сводится к способности терпеть, т. е. «допускать, принимать существование чего-то/кого-то, считаться с мнением других, быть снисходительным» [145, с.31].

Л.Г. Федоренко отмечает, что каждое из определений выражает сущность толерантности – «требование уважать права других («иных») быть такими, какие они есть; не допускать причинения им вреда» [192, с.11].

Г.В. Безюлева и Г.М. Шеламова выделяют шесть пониманий толерантности [17, с.5-7], в целом определяя её как «морально-нравственное качество личности, характеризующееся способностью человека принимать другого во всем его многообразии, признавать индивидуальность, уважать свои и чужие мнения и взгляды» [17, с.16]. Авторы полагают, что «толерантность занимает среднюю позицию между агрессивностью и безразличием» [17, с.7].

П.В. Степанов рассматривает толерантность в двух контекстах: ценностного отношения к людям вообще и ценностного отношения к людям как представителям иных социокультурных групп. Толерантность определяется автором как «ценностное отношение человека к людям, выражающееся в признании, принятии и понимании им представителей иных культур» [174, с.5].

Похожая позиция и у Л.П. Шустовой. Толерантность понимается ею как «уважение, принятие и правильное понимание богатого многообразия культур нашего мира, форм самовыражения и способов проявления человеческой индивидуальности» [214, с.77].

И.Г. Пчелинцева отмечает, что «толерантность характеризует индивидуальное и общественное отношение к социальным и культурным различиям, терпимость к чужим мнениям, верованиям и формам поведения, способность человека, сообщества, государства слышать и уважать мнение других, невраждебно встречать отличные от своего мнения» [142, с. 33].

И.Г. Филатова подчёркивает, что толерантность – это не только терпимость, «но и готовность воспринимать жизнь во всём её многообразии и, конкретнее, способность к оптимальным формам взаимодействия в сложноструктурированном социальном пространстве». Толерантность предполагает активность жизненной позиции [193, с.13].

М.И. Дударев, И.Ю. Демьянюк, Д.И. Полторак толерантность понимают как «терпимость к чужим мнениям, верованиям, поведению, национальной принадлежности. Это готовность и способность принимать без протеста и вмешательства личность» [49, с.6].

В.А. Кортешев в словаре «Этнотолерантность подростка» определяет толерантность как «готовность принять «других» такими, какие они есть, и взаимодействовать с ними на основе понимания и согласия. Это означает уважение и правильное понимание многообразия культур, форм самовыражения и способов проявления индивидуальности человека. Это гармония в многообразии. Это активное отношение, которое формируется на основе признания универсальных прав и свобод человека. Толерантность проявляют отдельные люди, группы, государства» [222, с.250-251].

Аналогичное понимание толерантности содержится в работе Г.У. Солдатовой и других авторов [168, с.180].

В.В. Шалин считает, что толерантность выражается в человеческом стремлении достичь взаимного понимания и согласования самых разных

мотивов, установок, ориентаций, не прибегая к насилию, подавлению человеческого достоинства, а используя гуманитарные возможности - диалог, разъяснение, сотрудничество [206].

С.В. Баныкина и В.К. Егоров называют толерантность одним из важнейших качеств в структуре личности и подразумевают под ним «искреннее уважение и признание другой личности, её духовных ценностей» [189, с.7].

О.Я. Воробьёва выделила ряд социальных компетенций, являющихся, по её мнению, ключевыми составляющими толерантности: компетентность социального взаимодействия с обществом, компетентность общения на основе диалога, компетентность в сфере культурно-досуговой деятельности [33, с.4-5]:

М.С. Мириманова рассматривает толерантность с одной стороны – как «цель и результат воспитания, сопровождающийся формированием определенных социальных установок». С другой стороны – как «ценность и качество личности, проявляющееся в поведении и поступках» [115, с.108].

Вместе с тем, некоторые исследователи считают «все мысли и разговоры о толерантности утопическими» [84, с.228].

Таким образом, анализ исследований позволяет сделать вывод об *отсутствии единства в подходах к пониманию содержания понятия «толерантность»* и многоаспектности феноменологии толерантности. В работах разных авторов толерантность определяется как терпимость, способность, отношение, стремление решать конфликты, антипод агрессивности, снисходительность, уважение прав, адаптация, устойчивость, допущение, принятие, социальная норма, качество в структуре личности, жизненная позиция, интегральная характеристика индивида, добродетель, компетентность.

Необходимо отметить существование разных точек зрения на соотношение понятий «толерантность» и «терпимость».

Некоторые из исследователей считают указанные понятия синонимами. Например, М.П. Мчедлов проводит анализ значений слов «терпимость» и «толерантность» в разных языках и на основе этого говорит о синонимичности этих понятий [182].

Аналогичная точка зрения представлена в работах М.И. Дударева, М. Уолцера, в словаре «Этнотолерантность подростка» и др. [49, 188, 222 и др.].

В других исследованиях понятия «толерантность» и «терпимость» различаются. Например, в работе М.С. Миримановой терпимость рассматривается как «способность, умение терпеть и ассоциируется с пассивным принятием окружающей реальности», тогда как толерантность представляется как «активная жизненная позиция, предполагающая формирование самосознания, ответственности» [113, с.26].

А.А. Реан считает, что «понятие «терпимость», включая в себя понятие «толерантность», не сводится к нему, а является более общим» [143, с.269].

Различие понятий толерантность и терпимость показано О.А. Михайловой с позиций лингвокультурологии. Она отмечает, что толкование слова толерантность (толерантный) через слово терпимость (терпимый) говорит об их семантической близости и о принадлежности к одному лексико-семантическому полю. Если терпимость семантически сближается с глаголом смириться, перестать упорствовать, покориться обстоятельствам, то толерантность имеет более сильные семантические связи с глаголом примириться [116].

В общественной практике используется понятие «нонтолерантность», подразумевающее под собой отсутствие толерантности [223], и понятие «нулевая толерантность» (zero tolerance). В наиболее общем смысле эти понятия означают агрессивный стиль поддержания социального порядка, предполагающий аресты даже за незначительные проявления асоциального поведения [225].

Такое многообразие подходов и определений во многом определяется историей изучения толерантности.

Как отмечает Н.В. Круглова, появление первых идей о толерантности связано с развитием человеческого общества, и, прежде всего, с возникновением скептических идей, которые являлись, по ее мнению, признаком эволюции культуры. Этому способствовал культурный, религиозный и философский плюрализм в обществе. Первыми скептиками считаются софисты, с которых начинается становление идей о толерантности [87].

Первые идеи об умеренности наблюдаются в философском наследии «семи мудрецов» (Фалес Милетский, Солон, Биант Приенский, Питтак Митиленский и др). [203].

Идея толерантности развивается в учении Сократа [194], где, как отмечает Е.В. Швачко, речь идет о чувственной толерантности [208].

О терпимых отношениях писали и пифагорейцы [203]. Идеи терпимого отношения к окружающим высказывал Аристотель. В своём сочинении «Никомахова этика» он описывал особый душевный склад, который одинаково позволяет «вести себя с незнакомыми и знакомыми, близкими и посторонними» [11, с.138].

Развитие идей о терпимости и толерантности во многом связано с распространением христианства. Одним из первых теоретические обоснования терпимости предложил Тертуллиан, считавший терпение «высочайшей добродетелью», а образцом его является Христос. Нетерпеливость противоречит вере, в ней – начало осуждения и греха [179].

В религиозно-философском учении Августина Аврелия сформировалось понимание терпимости как способности переносить наказания Божьи за свои поступки. Терпение является пассивным. Необходимо смириться и мужественно вынести трудности, выпавшие на свою долю [4, с.169, 262].

Г.В. Лейбниц не соглашается с Августином, и утверждает, что «недостаточно обладать терпением, но нужно быть действительно

удовлетворенным всем тем, что произошло с нами по его (Бога) воле» [100, с.128].

В наиболее полном виде идеи о сущности терпимости представлены в работах Дж. Локка «Опыт о веротерпимости» и «Послание о веротерпимости» [107, 108]. По мнению исследователей, именно они составили теоретический фундамент современных научных представлений о толерантности [57, 71].

Дж. Локк противопоставляет понятия «терпимость» и «принуждение». «Принуждение и насилие – самые худшие средства переубеждения» [107, с.81]. Он рассуждает о «границах принуждения и свободы», или границах терпимости. Речь идет о религиозных воззрениях и спекулятивных мнениях, к которым примешиваются учения, разрушительные для общества. В таком случае долг правителя – использовать все средства для их подавления [107].

Дж. Локк заявляет о необходимости четкого разделения границ между церковью и государством, т.к. никто, прикрываясь религией, не может искать для себя моральной вседозволенности и безнаказанности преступлений. Поэтому и вопрос о терпимости рассматривается с двух точек зрения: религиозной и гражданской (светской) [108]. Принцип веротерпимости не должен распространяться на нарушающего законы, установленные церковью. Но все гражданские и человеческие права такого человека должны сохраняться, так как не имеют никакого отношения к религии [108, с.100].

С.Г. Ильинская отмечает, что Дж. Локк очень узко понимает терпимость. Моральный консенсус, например, у него достигается не признанием важности различий, а признанием их несущественности [66, с.23-24].

В «Лекциях по этике» И. Канта встречается понятие толерантность. «Терпеливым считается тот, кто переносит даже то, что ему противно, только потому, чтобы избежать ссоры. Терпеливый толерантен. Не толерантен тот, кто без ненависти не может перенести несовершенства других. Часто в обществе есть люди нетолерантные потому, что не терпят других и поэтому

становятся непереносимы сами и нетерпимы другими. Отсюда следует, что терпимость является всеобщим человеческим долгом. Всем людям свойственны действительные и мнимые недостатки, и поэтому один должен с терпением относиться к недостаткам другого» [69, с.305].

Таким образом, если Дж. Локк противопоставлял понятия «терпимость» и «принуждение», то И.Кант – «терпимость» и «ненависть». Ненавидеть люди могут только зло, терпение по отношению к нему невозможно.

Г.В.Ф. Гегель рассматривал терпимость в сфере научной деятельности, и указывал, что необходимо обеспечить занятиям философией терпимость и официальное существование [35]. То есть познание истины возможно только при условии отношений терпимости в обществе.

Европейская философия оказала существенное влияние на развитие идей о толерантности и терпимости в русской философии.

Н.М. Карамзин говорил о взаимоотношениях людей: необходимости уважения и признания собственного достоинства, себя, а также других людей. Терпимый человек «со всеми может ужиться в мире; кто любит, и несогласных с его образом мыслей» [74, с.134].

И.В. Киреевский отмечал, что «терпимость вместе с уважением к религии явилась на место ханжества, неверия и таинственной мечтательности». Она выражает стремление к «мирительному соглашению» враждующих сторон [80, с.82].

Вл. Соловьев называет терпеливость добродетелью и сводит её к великодушию, мужественности, невозмутимости. Терпеливость рассматривается им как особое нравственное свойство, терпимость – «способность переносить взгляды, не совпадающие с своими собственными» [169, с.195].

Н.А. Бердяев рассматривает веротерпимость и отмечает, что «легко быть терпимым ко всякой вере тому, кто ни во что не верит, кто равнодушен к истине». Веротерпимость сравнивается им со свободой совести. Только

«христианство признает свободу совести и требует терпимого отношения к человеческой душе» [19, с. 108].

Таким образом, проблема терпимости и толерантности рассматривается философами с древнейших времён и с различных сторон: как этическая норма, как религиозная добродетель, смирение, веротерпимость, всеобщий человеческий долг, разновидность терпеливости и др. Такое многообразие трактовок, существующее до сих пор, говорит о сложности и многогранности проблемы толерантности, подчёркивает ее многоаспектность и междисциплинарный характер.

В современной науке сложились различные трактовки понятия «толерантность». М.А. Николаева выделяет следующие подходы: культурологический, философский, психологический, психолингвистический, диалогический, эколого-валеологический [123].

Философский подход. В современной философии толерантность рассматривается с различных точек зрения [188, 58, 202 и др.]. Например, как терпимость к иного рода взглядам, нравам, привычкам. Толерантность проявляется по отношению к особенностям различных народов, наций и религий; является признаком уверенности в себе и сознания надёжности своих собственных позиций, признаком открытого для всех идейного течения, которое не боится сравнения с другими точками зрения и не избегает духовной конкуренции [195].

А.Н. Кузибецкий отмечает, что использование понятия толерантности обосновано «для обозначения внешней и внутренней свободы; ненасилия как принципа регуляции отношений; отрицания принуждения, догматизма и абсолютизации истины; терпимости к «инакости» - иным взглядам, нравам, привычкам, образу жизни, культуре; принятия мнений других как объективно существующей реальности; способности к диалогу и продуманному выбору между альтернативными мнениями» [89, с. 7].

В.М. Золотухин рассматривает толерантность как норму легального поведения для субъекта, выдвигающую следующие характеристики:

открытость, стойкость при выборе или принятии решения, дисциплинированность и ответственность. При разрешении конфликта субъект толерантности должен обладать адекватностью восприятия, саморефлексией, эффективностью общения, готовностью к всестороннему обсуждению проблем [59].

Философы часто связывают понятия толерантность и плюрализм. О.Хеффе, например, предполагает, что «толерантность и плюрализм характеризуют один и тот же феномен с различных точек зрения». Толерантность – «действенность и гарантии свободы других, уважение к другому мировоззрению и способам поведения, свободным в своей инаковости» [200, с.22].

В. Игрунов, наоборот, отмечает, что права человека не являются продуктом плюрализма и толерантности, и предлагает обратить внимание на Китай и Индию, где с древних времён представители различных групп взаимодополняют друг друга [64]. О специфике толерантных отношений в Индии говорит и Д. Абрамов [3].

Достаточно часто в рамках философского подхода ставится вопрос о границах толерантности. Исследователи отмечают, что впервые он проявился в философской концепции Дж. Локка [64, 72, 107 и др.].

Наиболее чётко сущность границ толерантности отражена П.Святенковым: «это санитарный кордон, отделяющий нормальное общество от зоны нетерпимых явлений». Толерантность позволяет отсечь явления, грозящие гибелью обществу. Например, не может быть толерантности к геноциду. «Внешняя граница толерантности касается хаотического внешнего мира, ограничивает, отсекает его от общества. Внутренняя граница толерантности проходит по границе нормального общества» [149, с. 2].

Б.Г. Капустин отмечает, что любая теория толерантности – это история её границ. Необходимо обосновывать границы, за которыми толерантность не действует, за которыми действует безжалостное подавление. Толерантность – это режим господства, так как «предполагает, что кто-то

имеет право терпеть кого-то». Границы толерантности не являются неизменными и зависят от конкретных исторических реалий [72, с. 3].

М.Б. Хомяков считает, что толерантность в собственном смысле требуется только по отношению к тому, к чему нельзя относиться терпимо. Поэтому объем понятия сжимается до нуля. «Под толерантностью имеется в виду нечто большее, нежели просто отказ от насилия — как в случаях чистого расизма или кровной мести, когда от людей требуется попросту потерять их ненависть, их предрассудки. Если мы просим людей быть толерантными, то мы просим о чем-то гораздо более сложном. Им действительно будет нужно утратить что-то — их желание подавить или уничтожить иное верование; но они также сохранят приверженность тем своим представлениям, которые и породили это желание» [202, с.15-16].

Таким образом, философский подход рассматривает толерантность в таких категориях, как уважение, норма поведения субъекта, плюрализм. Существенное внимание уделяется границам толерантности.

Социологический подход. Социология рассматривает толерантность как социальный феномен, связывающийся исследователями с методологическими принципами теории социального действия [132, 195 и др.].

Вопрос о толерантности в социологии – «это вопрос о том, как при глубоких различиях в положении, интересах, воззрениях, люди могут наладить совместную жизнь» [34, с.64].

Толерантность определяется как «терпимость к чужому образу жизни, поведению, обычаям, чувствам, мнениям, идеям, верованиям». Антиподами выступают авторитаризм и тоталитаризм в силу их веры в обладание высшей истиной, единственным способом достижения благосостояния и счастья. Понимается широко: от как почти ничем не ограниченного принципа, до ограничительной трактовки, принимающей во внимание соображения общественной и индивидуальной морали, законности и т.д. [161, с.350].

В.М. Соколов считает, что толерантность является нравственно-психологической установкой личности. Её суть – терпимость к «чуждому» и «иному». Толерантность может быть присуща не только отдельному человеку, но и группе [162].

Как отмечает В.Н. Петров, «социологическое исследование толерантности обнаруживает взаимосвязь этого феномена с условиями ситуации (объективная реальность) и субъективными факторами (субъективная реальность), а также его принадлежность всем компонентам системы социального действия, включающего такие подсистемы, как личность, ситуация действия, сами акты социального действия и взаимодействия. Понимание толерантности в контексте теории социального действия опирается на представление о том, что это свойство принадлежит всем элементам его структуры: потребностям, интересам, находит свое воплощение в идеях (как проекте движения к удовлетворению потребностей), мотивах и целях» [132, с. 88].

Ряд авторов под толерантностью понимают свойство свободного мышления. «Это личностная или общественная характеристика, которая предполагает осознание того, что мир и социальная среда являются многомерными, а значит, и взгляды на этот мир различны и не могут и не должны сводиться к единообразию в чью-либо пользу» [183,с.31]. На социальном уровне толерантность - действие или общественная норма. Именно она является основой и залогом социальной безопасности [183].

А.В. Логинов предлагает рассматривать толерантность в связи с понятием идеологии. По его мнению, «толерантность определяется как форма сосуществования идеологий» [106, с. 124]. Он отмечает принципиально иной способ постановки проблемы толерантности – «не как понятия или ценности, которые «даны», а как формы взаимодействия, которые по-разному воспроизводятся в разных типах социальности» [106, с. 126].

Д.В. Зиновьев выделяет понятие «социокультурная толерантность» – моральное качество личности, характеризующее терпимое отношение к другим людям, независимо от их этнической, национальной либо культурной принадлежности, терпимое отношение к иного рода взглядам, нравам, привычкам [57].

Рассуждая о ситуации в России, социологи отмечают, что исторически сложившаяся ситуация благоприятствует более для развития интолерантных отношений. Этому способствует фрагментация общества, отсутствие чёткой социальной структуры [201].

Итак, социология рассматривает толерантность в сфере отношений и взаимодействий людей, групп, социальных институтов и других социальных структур.

Политологический подход. Толерантность в политологии определяется как «принятие, признание и уважение своих конкурентов, их взглядов, программ, мероприятий при взаимном стремлении субъектов социального взаимодействия (наций, государств, классов, политических партий, организаций и т. д.) реализовать свои интересы и цели, связанные с проблемами сохранения или ослабления (свержения) существующей власти, её укрепления или подрыва, а так же с изменением их политического статуса в обществе, если это не противоречит идеям безопасности и демократии» [50, с. 121].

В.А. Тишков под толерантностью понимает «приобретаемую и намеренно культивируемую личностную установку и коллективную позицию, как реакцию и условие существования сложных обществ». На политическом уровне выражается как «действие или осуществляемая через закон и традицию общественная норма». В политическом действии предполагает игнорирование или утверждение превосходства одной из сторон путём убеждения, дискуссии и завоевания на свою сторону большего числа сторонников через аргументацию и демократическую процедуру [180, с.12].

В.А. Тишков особо замечает, что в современном обществе существует политическая нетерпимость. Причина её – недостаток опыта, просвещенности и непонимание, что демократия имеет свою цену и издержки, к которым необходимо относиться терпимо [180, с.22].

Толерантность политическая и моральная, подчёркивает А.В. Перцев, это позиция неустойчивого равновесия. «Это переходное состояние от конфликта, который может вылиться в насилие, к взаимопониманию и сотрудничеству» [131, с.33].

М.Н. Мчедлов отмечает, что «терпимость не означает уступку или потворство любой идеологической системе, это не безразличие и не смирение перед общественным или бытовым злом» [181, с. 58]. Такая точка зрения преобладает в большинстве современных исследований [114, 188].

В политологии рассматриваются региональные проблемы толерантности. О.В. Лебедева, например, выделила факторы, влияющие на снижение толерантности на юге России, ключевой из которых – отношение к власти и борьба за неё [98]. К ситуации в Кабардино – Балкарии обращается М. Поташник. Он отметил, что воспитание толерантного сознания в регионе – «не отвлечённая философская проблема, а актуальная, жизненно важная задача» [102].

Таким образом, толерантность в политологии рассматривается как отношение к власти, выраженной в законах, праве и т.д. Большое внимание уделяется диалогу и демократическим процедурам при решении политических конфликтов.

Педагогический подход. В педагогике под толерантностью понимают владение умениями и навыками толерантного взаимодействия со всеми субъектами образовательного процесса; установку на толерантность как активную позицию по формированию толерантности личности педагога, личности учащихся и их родителей. Это качество личности; норма поведения, одна из составляющих педагогической этики. Проявляется в

установке на принятие другого человека, на эмпатическое понимание, на открытое и доверительное общение.

Педагогическая толерантность несет в себе черты всех видов и уровней толерантности. Определяется целями, задачами и особенностями педагогической деятельности учителя и всем многообразием встречающихся педагогических ситуаций. Считается, что толерантность является профессионально-важным качеством педагога, определяет эффективность педагогического общения [143, 127].

Педагогика ненасилия рассматривает терпимость как сложное качество личности. Это активная форма взаимодействия людей, которая «выступает в качестве внутреннего гибкого механизма существования позиции ненасилия, она сориентирована на другого человека, понимание его в сопоставлении с собой и своими взглядами» [156, с.111-116].

Считается, что в педагогической деятельности взаимодействие непосредственно связано с толерантностью [127, 157 и др.].

Таким образом, толерантность в педагогической сфере рассматривается с точки зрения взаимодействия субъектов педагогического процесса, как профессионально важное качество педагога.

Теоретический анализ исследований толерантности в контексте междисциплинарного подхода позволяет сделать *вывод* о том, что основные аспекты проблемы толерантности и терпимости были поставлены еще философами древнего мира, получили дальнейшее распространение в последующие эпохи, и послужили теоретической основой для формирования специфики современных научных концепций толерантности и разработки новых научных задач, решение которых имеет важное теоретическое и практическое значение.

1.2. Психологическое содержание понятия толерантности

Среди исследователей нет единства мнений относительно введения в научный оборот термина «толерантность». М.А. Семашко отмечает, что

впервые понятие «толерантность» в научный оборот ввел в XVIII в. французский философ, экономист и политический деятель Антуан Луи Клод Дестют де Траси [152]. Н.Г. Капустина утверждает, что термин «толерантность» введен в 1953 году английским иммунологом П.Б. Медавара для обозначения «терпимости» иммунной системы организма к пересаженным инородным тканям. При этом автор отмечает, что толерантность может быть полной, или касаться одной из форм иммунного ответа [73].

Затем термин «толерантность» стал активно использоваться в медицинских науках, где понимался более широко. В токсикологии и фармакологии термин обозначает снижение чувствительности к токсичным и фармацевтическим препаратам (например, к наркотикам) [24]. В иммунологии - полное или частичное отсутствие иммунологической реакции; потеря или снижение организмом способности вырабатывать антитела [137].

Позже понятие «толерантность» было перенесено на область социальных и межличностных явлений, и в настоящее время активно используется в различных отраслях психологии, социологии, этнологии, конфликтологии и др.

Вероятно, именно логикой возникновения термина обусловлено одно из распространённых в современной психологической науке его определений. С позиций индивидуально-психологических особенностей личности толерантность трактуется как отсутствие или ослабление реагирования на какой-либо неблагоприятный фактор в результате снижения чувствительности к его воздействию [45, 129]. Например, толерантность к тревоге проявляется в повышении порога эмоционального реагирования на угрожающую ситуацию, а внешне – в выдержке, самообладании, способности длительно выносить неблагоприятные воздействия без снижения адаптивных возможностей [129].

Тем не менее, многие исследователи говорят о трудности определения психологического содержания понятия «толерантность» в силу многозначности, многоаспектности и неоднозначности этого феномена.

Например, В.П. Лежников говорит о сложности определения толерантности, но утверждает, что она зависит от темперамента человека, типа его личности, направленности психической энергии, от доминирования одной из главных психических функций человека. По мнению автора, толерантность есть функция психики в целом, ее изменчивых состояний [99].

Р.Т. Мамбетова доказывает, что уравновешенность нервных процессов определяет выбор толерантных и интолерантных установок личности, проявляющихся в процессе общения. При доминировании тормозного процесса в силу недостаточности возбуждения человек будет выбирать интолерантные установки в коммуникации [110, с.23]

Ряд авторов (Ю.П. Ивкова, Е.П. Непочатых, А. А. Реан) рассматривают толерантность как установку и выделяют в ней три компонента: когнитивный (социально-перцептивный), аффективный и поведенческий [63, 124, 143].

Т.И. Дрынкина понимает толерантность более широко – как структуру, включающую аффективные, когнитивные и поведенческие компоненты, поэтому реакция на различия, утверждает автор, может быть эмоциональной, когнитивной, конативной или комплексной [47].

В.В. Савельев называет толерантностью высокий уровень самосознания, и считает, что это качество «не приобретает от рождения и не формируется стихийно, автоматически, а порождается в результате контактов культур, преодоления конфликтов через культурное взаимодействие, культурный компромисс и плюрализм» [181, с.56].

В.А. Бачинин рассматривает толерантность как нравственно-психологическое качество, которое «выступает существенным субъективным фактором, способствующим надежности конвенциональных взаимодействий. Оно является цивилизованной формой психологического, социально-

поведенческого, морального реагирования субъектов на несовпадение интересов и различие позиций сторон договорных отношений» [16, с.216]

Г.У. Солдатова считает толерантность интегральной характеристикой индивида, которая определяет его способность в кризисных и проблемных ситуациях активно взаимодействовать с окружающей средой с целью восстановления собственного нервно-психического равновесия, позитивной адаптации, недопущения конфронтации и развития позитивных взаимоотношений с самим собой и окружающим миром [164].

А.Н. Асташова рассматривает толерантность как «свойство личности, которое проявляется в способности воспринимать, осознавать и понимать разнообразные мнения, суждения личности или группы, ментальные, этнические, культурные проявления при сохранении своей уникальности в движении к миру, пониманию и сотрудничеству», и считает, что толерантность имеет моральные истоки [13, с.23].

В трактовке И.Б. Гриншпун, толерантность – «стабильное или ситуативное индивидуальное свойство, заключающееся в способности к сохранению саморегуляции фрустрирующих воздействий среды; в способности к неагрессивному поведению по отношению к другому человеку на основе открытости в относительной независимости от действий другого. В первом случае акцент делается на способность к самосохранению, во втором – на готовность к взаимодействию» [42, с.33].

У М.С. Миримановой терпимость рассматривается как способность, умение терпеть, мириться с чужим мнением, быть снисходительным к поступкам других людей. Такое содержание понятия, по сути, означает пассивное принятие окружающей реальности, непротивление злу. Толерантность представляется как активная жизненная позиция, предполагающая формирование самосознания, ответственности, защиту прав любого человека и своих прав: «Уважай другого, умея уважать себя» [113, с.26].

А.А. Реан выделяет два механизма обусловленности социально-психологической терпимости: в первом случае «терпимость определяется толерантностью и связана с повышением порога социально-психологической чувствительности партнёров к различным воздействиям». Во втором случае повышение терпимости личности связывается автором с формированием определённых установок личности [143, с.270].

И.В. Вагурин ведёт речь о межличностной толерантности, которую понимает как социально-психологический феномен, который представляет собой континуум толерантности/интолерантности, включает ценности как смысловое ядро данного феномена, проявляется в форме разных видов толерантности (этнической, коммуникативной и др.). [27].

С.Л. Братченко выделяет пять психологических подходов к рассмотрению толерантности [26]:

1. Гуманистический. Толерантность – проявление сознательного, осмысленного и ответственного выбора человека, его собственной позиции.
2. Диверсификационный. Содержание толерантности не сводится к одному свойству. Это сложный, многоаспектный и многокомпонентный феномен.
3. Личностный. Психологической основой толерантности являются ценности, смыслы и личностные установки.
4. Диалогический. Основа – межличностная толерантность: особый способ взаимоотношения и межличностного взаимодействия с Другим, межличностный диалог.
5. Фасилитативный. Толерантность не столько формируется, сколько развивается, поэтому необходимо создание условий для её развития.

Анализируя психологические подходы к определению толерантности, заметим, что исследователи указывают на компоненты, соответствующие трём уровням индивидуальности (по Б.Г. Ананьеву): индивидуальный (темперамент, устойчивость), субъектно-деятельностный (способности, особенности взаимоотношений) и личностный (установки, самосознание).

Это позволяет говорить об интегральном характере толерантности как свойстве целостной индивидуальности, затрагивающем все её три уровня: индивидный, субъектно-деятельностный и личностный.

Для более чёткого понятия феномена толерантности необходимо рассмотреть типы, формы и виды толерантности.

Типы толерантности.

Д. В. Зиновьев выделяет три типа толерантности [56, с.33-35]:

1. «Скрытая» толерантность. Характерна для мифологического типа общественного сознания. Толерантность ещё не осмыслена концептуально. Общество терпимо относится к специфике философского мышления, поскольку оно ещё не ведёт к разрушению образов мифического сознания, но в конечном итоге возникает тенденция подавления такого образа мыслей.
2. «Парадоксальная» толерантность. Характерна для религиозного типа общественного сознания. В структуре абсолютной веры, монотеизма толерантность невозможна в принципе, т.к. она разрушает абсолютность. Но религиозные войны, основой которых была религиозная нетерпимость, в результате, и подготовили легитимизацию толерантности.
3. «Социокультурная» толерантность. Характерна для секулярного типа общественного сознания. В секулярном обществе толерантность становится реальностью в результате признания истинных универсальных нравственных принципов. На данной основе возможно уважение к иному, принятие этнических и национальных особенностей, различий в социальных воззрениях, которые порождаются особенностями условий жизни, профессиональной деятельности, культурных традиций. Толерантность здесь – следствие высокой духовной и нравственной культуры.

Выделенные типы толерантности отражают эволюцию общественного сознания и соответствующее изменение понимания толерантности.

Формы толерантности.

В.А. Лекторский выделяет 4 возможных формы толерантности [102]:

1. Толерантность как «безразличие к существованию различных взглядов и практик, так как последние рассматриваются в качестве неважных перед лицом основных проблем, с которыми имеет дело общество».
2. Толерантность как невозможность взаимопонимания. Все культуры равноправны и несоизмеримы и поэтому по сути дела не могут взаимодействовать друг с другом. Поэтому толерантность здесь выступает как «уважение к другому, которого я вместе с тем не могу понимать и с которым я не могу взаимодействовать».
3. Толерантность как снисхождение. У человека есть некоторая система взглядов, поэтому она оптимальна для этого человека. Соответственно, остальные точки зрения выглядят менее привлекательными, более слабыми. Поэтому толерантность здесь выступает как «снисхождение к слабости других, сочетающаяся с некой долей презрения к ним». Заметим, что этот подход противоречит Декларации принципов толерантности, где заявлено, что «толерантность – это не уступка, снисхождение или потворство».
4. Толерантность как расширение собственного опыта и критический диалог. У человека есть некоторая система взглядов. Он считает, что эта система обладает рядом преимуществ, но не отрицает и того факта, что некоторые из его взглядов могут быть ошибочными. Толерантность здесь – «уважение к чужой позиции с установкой на взаимное изменение позиций в результате критического диалога».

Майкл Уолцер выделяет пять форм проявления толерантности: [188, с.25-26]:

1. Отстранённо – смиренное отношение к различиям во имя сохранения мира. Уходит своими корнями в религиозную терпимость XVI – XVII вв. Терпимость рассматривается как стадия, наступающая после продолжительных конфликтов;
2. Позиция пассивности, расслабленности, милостивого безразличия к различиям: «Пусть расцветают все цветы»;

3. Принципиальное признание того, что и «другие» обладают правами, даже если их способ пользования этими правами вызывает неприязнь;

4. Открытость в отношении других, любопытство, уважение, желание прислушиваться и учиться;

5. Одобрение различий, воспринимающихся как культурная ипостась огромности и многообразия природы, либо как неотъемлемое условие развития человечества, предоставляющее любому мужчине и любой женщине всю полноту свободы выбора, т.к. именно свобода выбора составляет смысл их автономии.

А.Е. Зимбули отмечает, что формы и основания сдержанного поведения дают возможность различать подлинную и неподлинную терпимость. За терпимость могут быть ошибочно приняты: замедленность реакции, нерешительность, неспособность к ценностному различению, упование на автоматизм Судьбы и циничное равнодушие. Поэтому автором предлагается выделить следующие формы терпимости [55, с.22-27]:

1. Квазитерпимость. Формы сдержанности, которые предстают как терпимость, но мнимые, ненастоящие, иллюзорные;

2. Псевдотерпимость. Случаи сознательного, намеренного введения кого-то в заблуждение. Сдержанное поведение на основе лицемерия;

3. «Негативная терпимость». Носит показной характер или злонамеренное невмешательство;

4. «Позитивная терпимость». Обусловлена такими мотивами, как внимание, понимание и симпатия.

Виды толерантности.

Политическая толерантность. Понимается как выдержка, умение проявлять терпимость к чужим мнениям, убеждениям, привычкам и обычаям, отличающихся от собственных, к иным проявлениям политических взглядов [135]

А.Г. Асмолов, Г.У. Солдатова под политической толерантностью понимают «готовность власти допустить инакомыслие в обществе и даже в

своих рядах, разрешать в рамках конституции деятельность оппозиции, способность достойно признать своё поражение в политической борьбе, принимать политический плюрализм как проявление разнообразия в государстве» [12, с.9].

В наиболее общем виде толерантность в политической сфере можно определить как «принятие, признание и уважение своих конкурентов, их взглядов, программ, мероприятий при взаимном стремлении субъектов социального взаимодействия (наций, государств, классов, политических партий, организаций и т. д.) реализовать свои интересы и цели, связанные с проблемами сохранения или ослабления (свержения) существующей власти, её укрепления или подрыва, а так же с изменением их политического статуса в обществе, если это не противоречит идеям безопасности и демократии» [170, с. 171].

Таким образом, толерантность в сфере политики – понятие динамичное, которое может изменяться, как и сама политика, и зависит от непосредственной ситуации, существующей в данное время и в данном регионе.

Религиозная толерантность. Для Российской Федерации, являющейся многонациональным и многоконфессиональным государством, формирование толерантности, веротерпимости и миролюбия, профилактика различных видов экстремизма имеют особую актуальность.

По мнению В.В. Форсовой, религиозная толерантность является исторически первым видом толерантности [197].

Наиболее общее определение религиозной толерантности предполагает терпимость к чужим верованиям [224,с.82].

Как правило, религиозную толерантность принято связывать с политической толерантностью. Считается, что должно присутствовать равное отношение государства ко всем религиям и вероисповеданиям, при котором главным условием выступает отделение церкви от государства и невмешательство государства в вопросы вероисповедания. К.В. Султанов

отождествляет религиозную толерантность с «экуменическим движением», основанном «не на изобретении некой новой «вселенской» религии, но на диалоге (то есть межрелигиозном поликультурном диалоге) исторически сложившихся конфессий. Таким образом, религиозная толерантность подразумевает как обеспечение фундаментального неотъемлемого права свободы совести, так и экуменический конфессиональный диалог» [176, с.101].

Под религиозной толерантностью Ю. Хабермас понимает толерантность к мировым религиям с их миссией спасения, ставшей прообразом толерантности в широком смысле. Он считает, что религиозная толерантность как непредвзятое отношение к людям иной веры ныне расширилась до толерантного отношения к инакомыслящим вообще [199].

А. Верховский отмечает, что понятие религиозной толерантности понимается чаще не как толерантность к взглядам, вере и поведению конкретного человека или группы людей, а как толерантность к самому вероисповеданию — по аналогии с тем, как межрелигиозные отношения понимаются в первую очередь как взаимоотношения больших религиозных организаций или даже религий в целом. «Толерантность к вере» имеет смысл только в рамках конкретного религиозного взгляда на мир. Такая толерантность — предмет богословских диалогов. Светское общество не может обосновать того или иного отношения именно к вере: у тех, кто не определяет себя в религиозных терминах, нет и инструмента для оценочного суждения о вере [31].

Межкультурная толерантность. В научной литературе выделяется такой вид толерантности, как межкультурная. П.В. Степанов, например, понимает под ней способность видеть в другом носителя иных ценностей, логик, форм поведения, осознание его права быть другим, способность взглянуть на мир с точки зрения другого и своей. К культурным группам автор относит различающиеся по этническим, конфессиональным, гендерным, имущественным и др. признакам [172].

Н.В. Янкина под межкультурной толерантностью понимает «уважение и правильное понимание богатого многообразия культур при сохранении позитивного образа своей собственной культуры» [224, с.82].

Таким образом, культурная толерантность является наиболее широким видом толерантности, и включает в себя другие виды: политическую, этническую, религиозную и др.

Коммуникативная толерантность. В.В. Бойко понимает под коммуникативной толерантностью «характеристику отношения личности к людям, которая показывает степень переносимости ею неприятных или неприемлемых, по ее мнению, психических состояний, качеств и поступков партнеров по взаимодействию» [23, с.215].

Механизм возникновения и проявления коммуникативной толерантности связывается автором с психологией эмоционального отражения личностных различий. Она проявляется в тех случаях, когда человек либо не видит особых различий между подструктурами своей личности и личности партнера, либо не испытывает негативных переживаний по поводу этого.

Толерантность воспринимается окружающими как положительное энергетическое проявление личности. Отсутствие же коммуникативной толерантности или ее низкий уровень объясняются негативными реакциями человека на обнаруженные различия между подструктурами своей личности и личности партнера. Человек с пониженным уровнем коммуникативной толерантности является источником негативной эмоциональной энергии.

Основные подструктуры личности, обуславливающие коммуникативную толерантность: интеллектуальная, ценностно-ориентационная, этическая, эстетическая, эмоциональная, сенсорная, энерго-динамическая, алгоритмическая, характерологическая, функциональная.

В.В. Бойко выделяет четыре уровня коммуникативной толерантности:

1. Уровень ситуативной коммуникативной толерантности — фиксируется в отношениях данной личности к конкретному другому человеку, например, к коллеге, случайному попутчику;
2. Уровень типологической коммуникативной толерантности — выявляется в отношениях человека к собирательным типам личностей или группам людей, например, к представителям конкретной нации;
3. Уровень профессиональной толерантности — проявляется в отношениях к собирательным типам людей, с которыми приходится иметь дело по роду деятельности;
4. Уровень общей коммуникативной толерантности — в нем просматриваются тенденции отношения к людям в целом, обусловленные жизненным опытом, установками, свойствами характера, состоянием психического здоровья человека.

Для диагностики коммуникативной толерантности В.В. Бойко была разработана соответствующая методика.

Педагогическая толерантность - это владение умениями и навыками толерантного взаимодействия со всеми субъектами образовательного процесса; установка на толерантность как активную позицию по формированию толерантности своей личности, личности учащихся и их родителей; как качество личности; как норма своего поведения, представляющая собой одну из составляющих педагогической этики [127]. Педагогическая толерантность является социальной категорией и проявляется в установке на принятие другого человека, на эмпатическое понимание, на открытое и доверительное общение [190].

Педагогическая толерантность выступает как интегрирующая форма, несущая в себе черты всех видов и уровней толерантности, определяемой целями, задачами и особенностями педагогической деятельности учителя и всем многообразием встречающихся педагогических ситуаций, является профессионально-важным качеством учителя [127, 190]. Отмечается, что в

педагогической деятельности взаимодействие непосредственно связано с толерантностью [127,с.53-59].

Этническая толерантность понимается как способность индивида проявлять терпимость к образу жизни представителей других этнических общностей, групп и личностей, их поведению, этническим традициям, обычаям, чувствам, мнениям, идеям, верованиям. Считается, что этническая толерантность способствует обеспечению благоприятных возможностей коммуникации на основе культуры межэтнического общения; обеспечивается высокой выдержкой, самообладанием, способностью личности длительно выносить непривычные воздействия иноэтнической культуры [222].

Функционирование феномена межэтнической толерантности, обусловленного процессами межгруппового взаимодействия и взаимовосприятия этносов как специфических устойчивых социальных групп, как отмечает В.Л. Литвинова, осуществляется на двух уровнях: групповом и индивидуальном [105].

В качестве единой основы развития межэтнической толерантности на личностном и групповом уровне выступает устойчивость к этническим различиям, формирующаяся в процессе социализации и интериоризации закрепленных в общественном сознании норм культурного многообразия, индивидуальных различий и основных общечеловеческих ценностей. Межэтническая толерантность – основанная на уважении к другой личности, ее правам и свободам устойчивость индивида или группы к не представляющим собой социальной угрозы и отличным от собственных этнических культурных образцов идеям, мнениям, традициям, верованиям, обычаям, нормам, образцам поведения [105].

Ю.П. Ивкова отмечает, что специфика понятия «этническая толерантность» заключается в том, что, во-первых, она понимается как вид толерантности, в основе которого - принятие «иного», обусловленного принадлежностью к другой этнической группе. Во-вторых, этническая

толерантность понимается как комплекс установок по отношению к другой этнической группе. Этническая толерантность/интолерантность, обусловленная как внутренними, так и внешними факторами, легче поддается изменению. Под этнической толерантностью/интолерантностью понимается социально-психологическая характеристика, проявляющаяся в степени принятия/непринятия представителей других этнических групп [63].

Некоторые авторы отдельным видом считают толерантность к неопределённости, связанную с готовностью человека действовать в условиях дефицита информации и времени [44]

Таким образом, этническая толерантность строится в основном на отношении к истории, культуре людей, принадлежащих к другой этнической группе. По сути, это разрушение старых стереотипов («образа чужого») и построение новых, т. е. это более постоянное, стабильное, устойчивое образование, чем, например, политическая толерантность, которое формируется, как и этничность, в детстве и мало подвержено изменению в связи с наличной ситуацией.

Таким образом, теоретический анализ исследований позволяет сделать *вывод* о сложности психологического содержания и структурно-уровневой природе феномена толерантности, который отражает все уровни индивидуальности человека (личность, субъект деятельности, индивид), следовательно, может рассматриваться как интегральное свойство индивидуальности.

Исходя из этого, *этническая толерантность* (как один из видов толерантности) понимается нами как интегральное свойство целостной индивидуальности человека (в соответствии с концепцией индивидуальности Б.Г. Ананьева) в единстве личностных, субъектных и индивидных свойств, проявляющееся в ситуации межэтнического взаимодействия. Психологической основой толерантности человека является структура психических качеств, образующих устойчивые связи и отражающих все уровни индивидуальности: индивидный, субъектный, личностный.

1.3. Феноменология этнической толерантности

По мнению исследователей, рассмотрение проблемы толерантности требует учета множественности способов ее проявления. Понять явление – значит, понять отведенное ему место в социальном процессе [99].

В.Л. Литвинова утверждает, что феноменология межэтнической толерантности отличается с одной стороны накоплением значительного количества эмпирического материала, описывающего различные аспекты изучаемого феномена, а с другой – увеличенной степенью разноплановости критериев и подходов к его изучению [105].

Н.Л. Иванова замечает сложность вопроса о показателях толерантности, о проявлении этого качества в поведении, общении и деятельности человека [60, с.55].

Г.У. Солдатова, Л.А. Шайгерова и О.Д. Шарова выделяют следующие способы выражения этнической толерантности [168]:

1) равноправие (равный доступ к социальным благам, образовательным, экономическим и управленческим возможностям для каждого человека, независимо от его пола, расы, национальности, религии или принадлежности к какой-либо иной группе);

2) взаимоуважение членов группы или общества, доброжелательность и терпимое отношение к различным группам, в том числе инвалидам и беженцам;

3) равные возможности для участия в политической жизни всех членов общества;

4) сохранение и развитие культуры, самобытности, языковой специфики национальных меньшинств;

5) охват событиями общественного характера, праздниками большего количества людей, если это не противоречит их культурным традициям и религиозным верованиям;

6) возможность соблюдать свои традиции для всех культур, представленных в обществе;

7) свобода вероисповедания, если это не ущемляет права и возможности остальных членов общества;

8) сотрудничество и солидарность в решении общих проблем;

9) позитивная лексика в наиболее чувствительных областях межэтнических, межрасовых отношений, в том числе между полами.

В.П. Лежников считает, что толерантность активно проявляет себя в определенных социальных связях, отношениях и взаимодействиях людей, то есть является толерантностью чего-либо (оценочных действий, поведения, отношения, поступков) или кого-либо (отдельно взятого индивида, любого представителя социального сообщества), выступает в качестве общечеловеческой ценности [99].

По мнению Г.Л Бардиер, социально-психологические границы и нормы толерантности базируются на сформированных в процессе социализации внутренних морально-этических (воспитанность, нравственность) и внешних законодательно-правовых (законопослушность, правовая грамотность) нормативных границах человека как личности и как гражданина [15].

Е.И. Громова называет следующие показатели этнической толерантности: социальная активность – готовность к взаимодействию в различных социальных межэтнических ситуациях с целью достижения поставленных целей и выстраивания конструктивных отношений в обществе; дивергентность поведения – способность нестандартно решать обычные проблемы, задачи; мобильность поведения – способность к быстрой смене стратегии или тактики с учетом складывающихся обстоятельств [43].

С.И. Тягунов замечает, что толерантность проявляется в общении и предполагает познание и творческое отношение к различным мнениям и оценкам [186].

Е.Ю Почтарева определяет следующие структурные компоненты социокультурной компетентности личности в аспекте феноменологии толерантности: социальную зрелость; позитивную ценностно-ориентационную сферу принятия решений; систему мотивационных факторов

полноценного участия в жизни общества; установку на понимание и признание культурного и социального разнообразия в обществе [138].

Б.Э. Риэрдон выделяет следующие симптомы нетерпимости [145, с.18-20]:

- язык – очернительный, уничижительный или отчуждающий, обесценивающий и унижающий различные группы (расовые, национальные и др.);
- стереотипы – определение всех членов группы посредством обобщённых, как правило негативных характеристик;
- насмешки – привлечение внимания к конкретным моделям поведения людей, к их качествам с целью высмеивания или оскорбления;
- предубеждения – вынесение суждения по поводу отдельных людей или групп на основании негативных обобщений и стереотипов, а не реальных фактов;
- поиск «козла отпущения» - обвинение конкретной группы или человека в существовании каких-либо проблем;
- дискриминация – лишение отдельных лиц или групп каких-либо прав; преследования по причине этнического происхождения, национальности и др.;
- преследование – преднамеренные действия, направленные на устрашение и унижение других;
- запугивание – использование физического, морального или численного превосходства для унижения других;
- сегрегация – установление каких-либо ограничений для людей определённой группы по признаку расы, национальности и т. д.;
- подавление – ограничение и лишение человека его прав.

К симптомам интолерантности, обозначенным в изданиях ЮНЕСКО, относятся [85]:

- язык: использование оскорбительной, высокомерной или пренебрежительной лексики, унижающей людей, которые относятся к

иной культуре, расе, нации, полу, религии, людей с физическими недостатками, с нетрадиционной сексуальной ориентацией и др., осмеяние;

- стереотипы и предубеждения: как правило, отрицательные, характеризующие всех представителей той или иной группы как имеющих одинаковые свойства. Возложение вины за случившееся несчастье или наличие социальных проблем на ту или иную группу;
- дискриминация: разные социальные статусы, лишение социальных благ, отторжение от жизни в обществе;
- остракизм: поведение, при котором существование других нарочито игнорируется. Отказ вступать с ними в беседу, признавать их самих или культуру;
- репрессии: насильственное лишение возможности реализации прав человека;
- запугивание: использование физического или численного превосходства с целью унижения или лишения собственности или положения;
- уничтожение: содержание в заключении, физические расправы, изгнание из района проживания, вооруженные нападения и убийства. Геноцид.

Т.П. Ермишина называет основные черты толерантной личности: расположенность к другим людям; снисходительность; терпение; чувство юмора; чуткость; доверие; альтруизм; терпимость к различиям (национальным, религиозным и т.п.); умение владеть собой; доброжелательность; умение не осуждать других; гуманизм; умение слушать собеседника; любознательность; способность к сопереживанию [52].

О.В. Рубцова считает, что при обучении педагогов, руководителей правилам и нормам толерантного поведения необходимо учитывать, что толерантность проявляется в общении (межличностном, личностно-

групповом, межгрупповом), а также тот факт, что общение осуществляется посредством языка, мимики и жестов и конкретных действий [147].

По мнению Е.И. Шлягиной, этническая толерантность личности проявляется в различных критических ситуациях межличностного и внутриличностного выбора, когда выработанные в ином социально–культурном образе жизни этнические стереотипы и нормы решения встающих перед личностью проблем не срабатывают, а новые нормы или стереотипы находятся в процессе своего формирования. Этническая толерантность личности обнаруживается и в определенном смысле формируется в проблемно–конфликтных ситуациях взаимодействия с представителями других этнических групп [211].

Проявлять национальную (этническую) толерантность – значит, рассматривать «чужие культуры, обычаи, мировоззренческие, политические, этнические особенности как достойное, уважительное, ценностное. Национальная толерантность – это основа этнического разнообразия и одновременно политика компромисса, согласия, единства [178, с.516-517].

О.Е. Черствая предполагает, что позитивной толерантности соответствуют следующие типы взаимодействия: диалог, сотрудничество, опека [205]. Аналогичная точка зрения представлена в исследованиях Н.П. Пищулина, С.Н. Пищулина, И.А. Коробецкого [133]. По их мнению, в диалоге проявляется индивидуальность и понимается своеобразие другого, т.к. именно диалоговое взаимодействие имеет в виду одинаковость воззрений в общении. В структуре диалогового взаимодействия преобладают эмоциональный и когнитивный компоненты, которые могут быть охарактеризованы через высокую степень эмпатии, чувство партнера, умение принять его таким, каков он есть, отсутствие стереотипности в восприятии иных, гибкость мышления; а также через умение знать свою индивидуальность, адекватно оценивать свою личность.

Сотрудничество подразумевает общее выявление целей деятельности, совместное ее планирование, распределение сил и средств на основе

возможностей каждого. Это уровень толерантного поведения, который характеризуется такими признаками как контактность; доброжелательность (отсутствие агрессии и самоагрессии); отсутствие тревожности; мобильность действий; вежливость и учтивость; терпение; доверительность; социальная активность.

Опека является типом взаимодействия, соотносимым с понятием толерантности. Опека подразумевает заботу, не унижающую достоинства опекаемого, являющуюся естественной этической нормой. Такой тип взаимодействия возможен в том случае, если обе стороны принимают и терпимо относятся друг к другу, и характеризуется такими признаками, как эмоциональная стабильность, высокий уровень эмпатии, экстравертность, социальная активность, умение прийти на помощь. Подавление, индифферентность, конфронтация и конфликт более соотносятся с понятием интолерантности.

Среди основных критериев толерантности и их показателей Н.П. Пищулин, С.Н. Пищулин, И.А. Коробецкий выделяют: устойчивость личности, эмоциональную стабильность, доброжелательность, вежливость, терпение, социальную ответственность, самостоятельность, социальную релаксацию, эмпатию, высокий уровень сопереживания, учтивость, экстравертность, способность к рефлексии, дивергентность мышления, отсутствие стереотипов, предрассудков, гибкость мышления, критичность мышления, мобильность, поведения, отсутствие напряженности в поведении, отсутствие тревожности, коммуникабельность, умение найти выход из сложной ситуации, автономность поведения, прогностицизм, динамизм, социальную активность, социальную самоидентификацию, социальную адаптированность, креативность, социальный оптимизм, инициативность.

Эти критерии, по мнению О.С. Павловой, можно развить по направлениям [130]:

устойчивость личности - сформированность социально-нравственных мотивов поведения личности в процессе взаимодействия с людьми иных социальных и этнических общностей;

эмпатия - адекватное представление о том, что происходит во внутреннем мире другого человека;

дивергентность поведения - способность необычно решать рядовые проблемы, задачи, то есть ориентация на поиск нескольких вариантов решения;

мобильность поведения — способность к быстрой смене стратегии или тактики поведения с учетом наличной ситуации;

социальная активность — готовность к взаимодействию в различных социальных межэтнических ситуациях с целью достижения поставленных целей и выстраивания конструктивных отношений в обществе.

С позиций психологии и педагогики ненасилия, выделяются следующие показатели толерантности: смирение как понимание своего места в мире в зависимости от событий, самоуважение и чувство собственного достоинства, эмоциональная устойчивость и способность не раздражаться, уверенность в себе, отсутствие боязни оказаться в проигрыше, нанести ущерб, использование позитива в любой ситуации для поддержания собственной самооценки и своей жизнедеятельности посредством осознания своей ответственности. Центральным звеном в данной концепции считается смирение, сопровождающееся скромностью и самоуважением [156, с.115-116].

Л.Г. Федоренко большое значение придаёт способности грамотно вести себя в конфликтной ситуации, ответственности, доброте, уверенности в себе [192].

О.А. Северина показателями толерантности считает коммуникабельность, внимательность, умение слушать, принятие других, эгоцентризм, способность к эмпатии, эмоциональную устойчивость [151].

О.Я. Воробьева выделяет черты, характерные группы толерантных учащихся: умение слушать и слышать, стремление разобраться, согласие, подбадривание, утешение, уважение, поддержка [33].

В рамках гуманистической психологии (К. Роджерс, Р. Мэй) толерантность соотносится с понятием ненасилия. Для позиции ненасилия характерны следующие черты: доверие, уважение, принятие, признание, демократичность, диалог, эмпатия, гуманизм, альтруизм, отношения равноправия и равенства [189].

Таким образом, феноменологический анализ этнической толерантности позволяет сделать *вывод* о том, что среди авторов нет единства мнений относительно способов проявления этнической толерантности. Чаще всего называются следующие: взаимоуважение, сотрудничество, позитивная лексика, нравственность, умение слушать, социальную ответственность и др. При этом большинство исследователей не разделяют внешние проявления толерантности и свойства толерантной личности, что доказывает утверждение о многоаспектности и сложности проявлений этнической толерантности в поведении и деятельности. В сфере образования этот факт затрудняет возможность определения уровня этнической толерантности у учащихся через анализ их внешнего поведения. Поэтому возникает необходимость разработки методического инструментария, позволяющего изучать индивидуальные особенности психологической структуры этнической толерантности.

1.4. Психологическая структура этнической толерантности

Анализ современных исследований толерантности позволяет выделить пять основных подходов к определению понятия «этническая толерантность».

Первый подход – *историко-эволюционный*. Этническая толерантность рассматривается как сложное образование личности, которое выражается в терпимости к чужому образу жизни, чужим обычаям, традициям, нравам, иным чувствам, мнениям и идеям. Проявляется в разнообразных ситуациях

межличностного и внутриличностного выбора, когда известные способы решения проблем не срабатывают, а новые находятся в стадии становления [95,118].

В трактовке понятия «этническая толерантность» схожи позиции А.Г. Асмолова и Н.Л. Ивановой. Они считают, что на индивидуальном уровне толерантность является добродетелью, нормой поведения личности. Этот уровень существования толерантного сознания – необходимое условие стабильности общества. «Поэтому толерантность, критическое мышление, свобода, и ответственность личности в открытом обществе составляют фундамент демократии и создают условия развития, движения общества вперед» [60, с.54-55].

Второй подход – культурологический. В.И. Шпунтов не соглашается с существующими определениями термина, отмечает их узость, т. к. считает неправомерно ограничивать действие этнотолерантности только рамками межэтнических отношений. Поэтому этническая толерантность в его понимании – «терпимое отношение этнической общности или отдельного ее представителя к любой инаковости: ценностям, нормам, образу жизни, поведению, традициям, чувствам, мнениям, идеям, убеждениям». Культурологический подход показывает «отграниченность этнотолерантности от природы как системы особых институтов, символов, норм и отношений, иллюстрирует явление как способ жизни людей, имеющий многофакторную детерминацию» [213].

О.А. Северина называет толерантность «важнейшей ценностью межэтнических отношений в условиях роста многонациональности, поликультурности сообществ». Толерантность подразумевает «терпимость к различиям среди людей, умение жить, не мешая другим, способность иметь права и свободы, не нарушая права и свободы других» [151, с.8].

Третий подход - социально-психологический. Сущность его заключается в понимании этнической толерантности как социально-психологической установки.

Этническая толерантность – социально-психологическая характеристика, проявляющаяся в готовности одних представителей этносов и этнических общностей взаимодействовать с другими. Это выражается в их взаимной терпимости на основе признания и принятия различий, существующих между ними и их культурами, а также понимании и уважении иного образа жизни [138].

В рамках данного подхода Н.Г. Анциферова понимает этническую толерантность как сложную социально - психологическую установку личности, которая выражается в терпимости к чужому образу жизни, чужим обычаям, традициям, нравам, иным чувствам, мнениям и идеям [10].

Ю.П. Ивкова определяет этническую толерантность как социально-психологическую характеристику, проявляющуюся в степени принятия/непринятия представителей других этнических групп. Рассматривая этническую толерантность как комплекс установок, она выделяет в ее структуре следующие компоненты:

1. Когнитивный (представления о других этнических группах, их культуре, межэтнических отношениях; знания о феномене толерантности, правах людей вне зависимости от этнической принадлежности);
2. Эмоциональный (отношение к другим этническим группам);
3. Поведенческий (конкретные акты толерантного/интолерантного поведения, проявляющегося в стремлении общаться, демонстрировать агрессию в отношении представителей других этнических групп) [63, с.12].

Аналогичное понимание компонентного состава и у Е.П. Непочатых, которая рассматривает этническую толерантность как «позитивное отношение к собственной этнической группе в сочетании с позитивным отношением к другим этническим группам» [125, с.7]. То есть, по сути, речь идёт об авто- и гетеростереотипах. Наибольшая значимость автором придаётся когнитивному уровню этнической толерантности [125].

Три уровня проявлений толерантности выделяет и Г.С. Кожухарь [83]:

1. Диспозиционный. Уровень фундаментальных установок, которые формируются на основе ценностно-смысловой системы личности

2. Рефлексивный. Реагирование на внешнюю ситуацию

3. Поведенческий. Акты толерантного реагирования

Данный подход можно использовать при изучении этнической толерантности.

Я.С. Белякова считает, что межличностная толерантность имеет свою структуру, состоящую из двух блоков [18]:

1. Позитивное отношение к личности оппонента, адекватная самооценка.

2. Внешние проявления терпимости, отслеживание своего внутреннего состояния, организация мыслительного процесса.

Психологический смысл толерантности описывается следующим образом: это «приобретённая устойчивость, устойчивость к неопределённости, этническая устойчивость, предел устойчивости (выносливости) человека, устойчивость к стрессу, конфликту, поведенческим отклонениям» [12,с.10].

По мнению Г.У. Солдатовой, кроме психологической устойчивости к компонентам толерантности относится также система позитивных установок, комплекс индивидуальных качеств, система личностных и групповых ценностей. Толерантность является интегральной характеристикой личности и включает все эти компоненты [164].

Четвёртый подход – *индивидуально-психологический*. В соответствии с ним Г.Л. Бардиер определила 4 подструктуры этнической толерантности [15]:

1. Индивид (пол, возраст, особенности функционирования нервных процессов)

2. Индивидуальность (темперамент, характер, базовые отношения)

3. Личность. Сюда включаются следующие компоненты:

Аффективный – эмоциональное переживание сохранности собственной идентичности;

Когнитивный – признание ценности своего равенства с другими;

Конативный – приверженности нормам морали, обеспечивающим произвольность и свободу поведения).

4. Субъект деятельности (потребности, мотивы, цели деятельности, стили и стратегии поведения, личностные защиты, самооценка, уровень притязаний, опыт, умения, навыки).

Этническая толерантность понимается автором, прежде всего, как взаимодействие индивидуальных, субъектных и личностных свойств человека.

Пятый подход – *этнопсихологический*. В рамках этого подхода Г.У. Солдатовой, Л.А. Шайгеровой, О.Д. Шаровой межэтнические отношения рассматриваются как наиболее сложная сфера общественных отношений. Этническая нетерпимость поэтому трактуется исследователями как «реально значимая форма проявлений кризисных трансформаций этнической идентичности» [168, с.184].

Такой формой является гиперболизированная этническая идентичность, или гиперидентичность. Необходимо сосуществование позитивного образа собственной этнической группы с позитивным отношением к другим группам, что представляет баланс толерантности по отношению к собственной и другим этническим группам. Поэтому позитивная этническая идентичность рассматривается авторами как условие самостоятельного развития и существования этнической группы с одной стороны, и как условие мирного межкультурного взаимодействия в поликультурном мире – с другой [168, с.185].

Г.Т. Тавадов использует термин «национальная толерантность», под которым понимает «специфическую черту национального характера, духа народа, являющуюся неотъемлемым элементом структуры менталитета, ориентирующуюся на терпимость, отсутствие или ослабление реакции на

какой либо неблагоприятный фактор в межнациональных отношениях» [177, с.401].

А.В. Шипилов рассматривает взаимодействие толерантности и демократии. По его мнению, к демократии ведёт экономический прогресс, а демократия – к толерантности, в том числе и этнической. Демократическое устройство ведёт к межсословной толерантности, которая, в свою очередь, ведёт к толерантности этнической [209].

Таким образом, обобщая результаты исследований этнической толерантности можно сделать *вывод* о том, что авторы сходятся во мнении, что этническая *толерантность представляет собой сложное, структурно-уровневое образование*, проявляющееся в сфере межнациональных и межэтнических отношений. Специфику поведения в ситуации межэтнического взаимодействия определяют психологические и психофизиологические особенности человека, образующие относительно устойчивую структуру и отражающие целостную индивидуальность человека.

В исследованиях разных авторов выделяется широкий круг индивидуально-психологических свойств человека в качестве компонентов психологической структуры этнической толерантности

Б.Г. Ананьев связывал толерантность с фрустрацией, а именно с выносливостью по отношению к острым критическим ситуациям (фрустраторам), способностью выдерживать длительные и тяжелые переживания при действии их [8, с.258].

Е.И. Громова в качестве компонентов психологической структуры этнической толерантности называет эмпатию, которая понимается ею как адекватное представление о том, что происходит во внутреннем мире другого человека; и устойчивость личности определяемую как сформированность социально-нравственных мотивов поведения личности в процессе взаимодействия с людьми иных этнических и социальных общностей [43].

Л.П. Ильченко понимает толерантность как устойчивость к конфликтам. Это норма цивилизационного компромисса между взаимодействующими культурами и готовность к принятию их логик и взглядов. Толерантность выступает как фактор сохранения разнообразия, исторического права на непохожесть [67].

Т.П. Ермилина выделяет такие черты толерантной личности, как: расположенность к другим людям, снисходительность, терпение, чувство юмора, чуткость, доверие, альтруизм, терпимость к различиям (национальным, религиозным), умение владеть собой, доброжелательность, умение не осуждать других, гуманизм, умение слушать собеседника, любознательность, способность к сопереживанию [52, с.32]. Однако отметим, что автор не указывает, что понимает под тем или иным качеством.

И.В. Сиволобова характеризует толерантность через высокий уровень эмпатии, умение принять человека таким, какой он есть, отсутствие стереотипности, гибкость мышления, умение «видеть» свою индивидуальность, адекватно оценивать свою личность, отсутствие агрессии, тревожности, вежливость, терпение, доверительность, социальная активность [153, с.25].

Представители психологии и педагогики ненасилия выделяют следующие компоненты структуры толерантности: понимание своего места в мире в зависимости от событий, самоуважение и чувство собственного достоинства, эмоциональная устойчивость. Центральным звеном в данной концепции считается смирение, сопровождающееся скромностью и самоуважением [156, с.115-116].

Л.Г. Федоренко выделяет низкую агрессивность в качестве одного из ключевых компонентов толерантности, отмечая, что высокая агрессивность и есть интолерантность. Важное значение, по её мнению, имеет способность грамотно вести себя в конфликтной ситуации, ответственность, доброта, уверенность в себе [192].

О.А. Северина, указывает на следующие элементы, влияющие на толерантность, в том числе и этническую: этническая идентичность, стиль поведения в конфликтной ситуации, коммуникабельность, внимательность, умение слушать, принятие других, эгоцентризм, способность к эмпатии, эмоциональная устойчивость [151].

Классифицируя показатели толерантности, Г.Л. Бардиер по компонентам активности личности выделяет следующие составляющие толерантности: потребности, мотивы, нормы, ценностные ориентации, стиль деятельности, личностный смысл, личностная и социальная идентичность [15].

С.В. Баныкина, В.К. Егоров замечают, что толерантность является комплексным качеством, в состав которого входят опыт общения, культура, ценности, потребности, интересы, установки, индивидуально-психологические черты, особенности мышления. Высоко толерантные личности уравновешены, неагрессивны и способны к самоконтролю. Влияние оказывают и динамические особенности психики [189].

О. Я Воробьева выделяет следующие черты, характерные толерантным учащимся: эмпатия, коммуникативная толерантность и выбор грамотной стратегии поведения в конфликте [33].

Г.В. Безюлева, Г.М. Шеламова считают, что максимально выраженной степенью нетерпимости является агрессивность – «индивидуальное или коллективное поведение, действие, направленное на нанесение физического или психологического вреда, ущерба либо на уничтожение другого человека или группы» [17, с.7]. К основным психологическим составляющим толерантности учёными относится следующее [17]:

-эмпатия (понимание эмоционального состояния, проникновение, вчувствование в переживания другого человека, то есть понимание человека на уровне чувств, желание эмоционально откликнуться на его проблемы);

-коммуникативная толерантность (характеристика отношения личности к людям, показывающая степень переносимости ею неприятных или

неприемлемых, по её мнению, психических состояний качеств и поступков партнеров по взаимодействию);

-идентификация (опознание, уподобление, отождествление себя с кем-либо, чем-либо);

-рефлексия (процесс самопознания человеком внутренних психических состояний, а также понимание и осознание того, как он воспринимается партнерами по общению);

-самооценка (оценка личностью самой себя, своих возможностей, качеств и места среди людей);

-я-концепция (относительно устойчивая система представлений человека о самом себе, на основе которой он строит своё взаимодействие с другими людьми и относится к себе).

На толерантность, по мнению авторов, влияют и биологически заданные характеристики – темперамент и ригидность.

Кроме того, авторами приводятся критерии толерантного человека. К ним относятся: знание себя, самокритичность, разрыв между «Я-идеальным» и «Я-реальным», способность к эмпатии, чувство безопасности, ответственность за происходящее, принятие многообразия мира, ориентация на себя, стремление к независимости, наличие чувства юмора, демократичность [17, с. 79].

Е.Д. Шваб, Н.П. Пудикова считают, что интолерантный путь развития личности характеризуется представлением о собственной исключительности, стремлением переносить ответственность на окружающих, ощущение нависшей угрозы, потребностью в порядке, желанием сильной власти [141, с. 81].

П.В. Степанов предлагает рассматривать толерантность через понятия признание (способность видеть в другом именно другого, как носителя других ценностей, логик, форм поведения, а также осознание его права быть другим), принятие (безусловное положительное отношение к таким

отличиям), понимание (умение видеть другого изнутри, способность взглянуть на мир с двух точек зрения – его и своей собственной) [173, с.19].

Для толерантной личности, по мнению автора, не свойственен эгоцентризм, или видение мира через призму собственных интересов [173, с.18]. Низко толерантный человек может быть агрессивен к другим, не желает принимать их точку зрения, менять собственные убеждения, у него выражены стереотипы по отношению к представителям других культур [174]. Толерантная личность характеризуется наличием альтруизма, гуманности [172, с.7].

Г. Оллпорт выделяет черты толерантной личности [168, с.224-226]:

1. Знание самого себя. Толерантные люди больше знают о своих достоинствах и недостатках. У такого человека разрыв между «Я-Идеальным» и «Я-Реальным» значительно больше, чем у человека низко толерантного.

2. Защищённость. Толерантный человек чувствует себя в безопасности, поэтому не стремится защититься от других групп. Он знает, либо то, что угроза либо отсутствует, либо то, что он с ней справится.

3. Ответственность. Толерантный человек считает, что судьба зависит от него самого. Он не перекладывает ответственность на другого. Человек с низким уровнем толерантности склонен обвинять других, в чём кроется основа предрассудков.

4. Потребность в определенности. Толерантный человек не склонен делить мир на «черное» и «белое». Он признаёт мир в его многообразии, может выслушать любую точку зрения и принять её.

5. Ориентация на себя. Толерантные люди более ориентированы на себя в различных сферах деятельности. В проблемных ситуациях склонны винить себя, а не окружающих. Стремятся к большей независимости от различных институтов общества (например, религиозных и политических групп).

6. Приверженность к порядку. Для низко толерантного человека характерно стремление к порядку во всем. Он придаёт чересчур большое значение чистоплотности, хорошим манерам, социальному порядку. Для человека толерантного данные качества не представляют большой ценности.

7. Способность к эмпатии. Эмпатия определяется автором как социальная чувствительность, способность давать верные суждения о других. Именно это способность в большей мере проявляется у толерантных людей.

8. Чувство юмора. Прежде всего – способность посмеяться над собой. Она снижает потребность чувствовать превосходство над другими.

9. Авторитаризм. Толерантный человек предпочитает жить в свободном и демократическом обществе, тогда как менее толерантный любит общественную иерархию, внешнюю дисциплину.

Представители гуманистической психологии (К. Роджерс, Р. Мэй) считают основными чертами толерантной личности эмпатию и альтруизм [189].

Г.С. Кожухарь, рассматривая проблемы толерантности в межличностном общении, отмечает, что толерантное реагирование основывается на следующих ресурсах: уровне когнитивного развития, самооценки, локусе-контроля, эмпатии, аффилиации, стрессоустойчивости, способность оказывать и принимать поддержку [82, 83].

Я.С. Белякова, рассуждая о структуре межличностной толерантности, указывает на важность таких компонентов, как уровень конфликтности, рефлексия. Ядром структуры толерантности автор называет самооценку [18].

Е.Ю. Клепцова важное место в структуре толерантности уделяет эмоциональной устойчивости. Но ведущим психологическим механизмом толерантности называет принятие – включение другого в индивидуальное пространство. Принятие реализуется за счет эмпатии, понимания и ассертивности. Понимание автор трактует как сопереживание, эмпатию – как сопереживание и сочувствие. Ассертивность рассматривается с трёх сторон: как уверенность в себе и готовность нести ответственность за свои действия;

как конструктивный подход к решению проблем; как желание не ущемлять других интересов [81].

Н.М. Лебедева, разбирая подходы к проблеме этнической толерантности, выделяет следующие категории анализа: этнические границы, психологические свойства и различия культур по показателям индивидуализм/коллективизм, социальная и культурная дистанция, маскулинность/феминность, этнический статус, агрессивность, этническая идентичность [95, 219].

Этническая граница понимается как уровень социальной организации культурных отличий. Выраженная этническая граница связана со снижением этнической толерантности.

Социальная дистанция характеризует степень близости или отчуждения социальных групп. Высокая культурная и социальная дистанция являются показателем низкой этнической толерантности.

Автор отмечает также, что члены коллективистских культур больше ценят разнообразие, т. е. более этнически толерантны.

Опираясь на исследования Д. Берри и М. Плизента по этнической толерантности, Н.М. Лебедева приходит к выводу, что позитивная этническая идентичность является основой этнической толерантности. Кроме того, этноцентризм, агрессивность и неуверенность могут способствовать снижению этнической толерантности.

Негативная этническая идентичность и опыт этнической дискриминации будет способствовать формированию этнической интолерантности [36].

Г.У. Солдатова, Л.А. Шайгерова, О.Д. Шарова выделяют следующие черты толерантной личности: расположенность к другим, снисходительность, терпение, чувство юмора, чуткость, доверие, альтруизм, терпимость к различиям, умение владеть собой, доброжелательность, умение не осуждать других, гуманизм, умение слушать, любознательность, способность к сопереживанию [168].

В исследованиях Г.У. Солдатовой выявлено, что низко толерантных людей увеличено расхождение между позитивностью автостереотипа и негативностью гетеростереотипа, увеличена социальная дистанция, гиперболизирована этническая идентичность [163].

Кроме того, Г.У. Солдатова при рассмотрении межэтнической толерантности отмечает, что особое влияние на её уровень оказывает предрасположенность к предрассудкам [163, с.90]. Согласно Т. Адорно, так можно охарактеризовать авторитарную личность. Она обладает следующими признаками: консерватизм, потребность в сильном лидере, авторитарная агрессия, боязнь проявлять собственные чувства, высокий самоконтроль, предвзятость и стереотипность, деструктивность, цинизм [7].

Ю.П. Ивкова, рассматривая этническую толерантность как комплекс установок и выделяя в её структуре когнитивный, эмоциональный и поведенческий компоненты, для диагностики её сформированности использовала следующие критерии: позитивность этнических гетеростереотипов, низкая социальная дистанция, неодобрение агрессии в адрес представителей других этнических групп [63].

Похожая позиция и у Е.П. Непочатых: главенствующая роль отводится когнитивному уровню этнической толерантности, показателями которого являются: выраженность этнической идентичности, позитивность-негативность авто- и гетеростереотипа, длина социальной дистанции [125, с.7].

Как подчеркивает М.С. Мириманова, можно выделить два основных подхода к толерантности: связанный с межличностными отношениями, где феномен понимается через понятия насилие, агрессия, экстремизм; связанный с личностью – этот уровень характеризуется через саморегуляцию, самоуправление, устойчивость [114, с.41].

Опираясь на методологию системного подхода, М.С. Мириманова подчеркивает важное значение устойчивости личности, которая определяется «особенностями связи между разными уровнями её структуры» [114, с.110].

Т. е. это «сохранение организованности личностной системы» и «адекватное соподчинение психических свойств, состояний и процессов» [114, с.110]. Также толерантность противопоставляется стереотипности и авторитаризму.

Основываясь на анализе эмпирических исследований толерантности, автор выделяет такие компоненты, как локус контроля, способность к эмпатии, рефлексии, Я-концепцию, коммуникативные свойства [114, с.60-63].

А.В. Шипилов считает, что важнейшим социопсихологическим фактором снижения толерантности и роста национально-этнических конфликтов является этноцентризм. Этнокультурные группы становятся ближе друг к другу с увеличением степени интернационализации экономической и социально-политической жизни [209]. То есть, по сути, речь идёт о социальной дистанции.

Об отношениях и восприятии друг другом этнических групп говорит и И.С. Кон. Анализируя личность расиста, он выделяет характерные для неё свойства – это стереотипизация, фрустрация и агрессивность [86].

В исследовании В.А. Собкина и Д.В. Адамчук, в структуре межнациональной толерантности выделяется шесть блоков [159, 160]:

1. Национальная самоидентификация.
2. Эмоциональное отношение к своей нации.
3. Социальная дистанция по отношению к представителям других национальностей.
4. Проявление толерантных (интолерантных) установок по поводу межнациональных отношений на идеологическом уровне.
5. Отношение к межнациональным конфликтам.
6. Эмоциональное принятие/непринятие представителей других национальностей.

В нашем исследовании реализован индивидуально-психологический подход: этническую толерантность мы определяем как интегральное свойство целостной индивидуальности человека в единстве и взаимосвязи

личностных, субъектных и индивидуальных свойств, проявляющееся в ситуации межэтнического взаимодействия. Считаем, что психологической основой толерантности человека является структура психических качеств, образующих устойчивые связи и отражающих все уровни индивидуальности: индивидуальный, субъектный, личностный.

Индивидуальность в соответствии с концепцией индивидуальности Б.Г. Ананьева [8] – определяется в нашей работе как «неотделимая от бытия человека его существенная определенность, благодаря которой он является именно этим, а не иным человеком» [122, с. 211].

В структуре индивидуальности выделяются генетически и онтологически разные подструктуры (уровни) – индивидуальный, субъектный и личностный [8]. Таким образом, «индивидуальность» - это целостное единство свойств человека (как индивида, личности и субъекта деятельности), которые проявляются в разных формах активности (в процессе жизнедеятельности, в поведении и различных видах деятельности), определяют его уникальность и неповторимость, сходство и различия с другими людьми.

В работе используются понятия «личность», «субъект деятельности» и «индивид» в соответствии с концепцией Б.Г. Ананьева. *Личность* – это характеристика человека как социального существа, субъекта общественных отношений. *Субъект* – это индивид как носитель сознания, обладающий способностью к целенаправленной деятельности. *Индивид* – это свойства человека как единичного природного существа, представителя биологического вида *Homo sapiens* [8].

В реальности компоненты структуры (системы) индивидуальности взаимосвязаны. Качественное своеобразие каждого отдельного человека, его сходство и отличие в отношении других людей определяются качественным своеобразием компонентов структуры индивидуальности (индивидуальных качеств человека) и их взаимосвязей.

Для определения *компонентного состава* психологической структуры этнической толерантности (ПСЭТ) в нашем исследовании использовался вариант метода контент-анализа - концептуальный контент-анализ [120], который позволил определить частоту упоминания каждого компонента этнической толерантности в работах разных авторов (табл. 1).

Таблица 1

Частота встречаемости компонентов в определениях этнической толерантности в различных концепциях

Компонент	Частота	Компонент	Частота
Эмпатия	12	Альтруизм	4
Авто/гетеростереотипы	11	Локус контроля	4
Социальная дистанция	9	Чувство юмора	4
Агрессивность	9	Эгоцентризм	3
Этническая идентичность	9	Рефлексия	2
Устойчивость	8	Ценностные ориентации	1
Я-концепция	7	Самоконтроль	2
Коммуникативная толерантность	7		
Поведение в конфликтной ситуации	6		
Пол	6		

Средняя частота встречаемости каждого компонента равна 6. Поэтому учитывались те компоненты, частота встречаемости которых равна и выше 6.

В результате были выделены следующие компоненты психологической структуры этнической толерантности: эмпатия (частота встречаемости - 12), величина авто-и гетеростереотипа (частота - 11), социальная дистанция (частота - 9), агрессивность (частота - 9), этническая идентичность (частота - 9), нервно-психическая устойчивость (частота - 8), я-концепция (частота - 7), коммуникативная толерантность (частота - 7), поведение в конфликтной ситуации (частота - 6).

На основе теоретического анализа исследований толерантности и этнической толерантности, результатов контент-анализа определений этнической толерантности и представлений о структуре индивидуальности Б.Г. Ананьева разработана *теоретическая модель психологической структуры этнической толерантности* (рис.1).

В соответствии с гипотезой исследования о том, что этническая толерантность представляет собой интегральное свойство индивидуальности, выделенные в результате контент анализа качества были объединены в три функциональных блока, соответствующие уровням индивидуальности в концепции Б.Г. Ананьева.

Личностный блок компонентов психологической структуры этнической толерантности – индивидуально-психологические качества, реализующие отношение к себе, представителям других этносов и ситуациям межэтнического взаимодействия

Субъектно-деятельностный блок компонентов психологической структуры этнической толерантности – качества, обеспечивающие сознательную активность человека в ситуации межэтнического взаимодействия.

Индивидуальный блок компонентов психологической структуры этнической толерантности – качества, обеспечивающие энергетические ресурсы, регуляцию внутренней среды организма.

Компоненты психологической структуры этнической толерантности объединяются в блоки для обеспечения определенных функций всей структуры этнической толерантности в межэтническом взаимодействии.

Рабочие понятия исследования определены на основе концепций толерантности (С.Л. Братченко, А.Е. Зимбули, Д.В. Зиновьев, В.А. Лекторский, Б.Э. Риэрдон, М. Уолцер,), этнической толерантности (А.Г. Асмолов, Л.Г. Бардиер, М.М. Мириманова, Г.У. Солдатова, П.В. Степанов, В.Ю. Хотинец), концепции системогенеза деятельности (В.Д. Шадриков, А.В. Карпов, В.Н. Дружинин, Ю.П. Поварёнков, Н.В. Нижегородцева).

Структура – «совокупность устойчивых связей объекта, обеспечивающих сохранение его основных свойств при различных внешних и внутренних изменениях» [122].



Рис.1. Теоретическая модель психологической структуры этнической толерантности

Система – «это структура, рассматриваемая в отношении определенной функции, отвечающая следующим критериям: 1) нечто целостное, отличное от окружающей среды; 2) целостность носит функциональный характер; 3) целостность, дифференцируемая на конечное множество взаимосвязанных элементов, обладающих качественно-количественной определенностью; 4)

отдельные элементы взаимодействуют в соответствии с общей целью и назначением системы; 5) свойства системы не сводятся к свойствам образующих ее компонентов; 6) система находится в информационном и энергетическом взаимодействии с окружающей средой; 7) система изменяет характер функционирования в зависимости от информации о полученных результатах; 8) системы обладают свойствами адаптивности» [122, 206]

Компонент структуры (системы) – «объединяющее название для элементов, подсистем и подструктур» [122, 206].

Функциональный блок компонентов структуры (системы) – «целостное единство компонентов структуры, объединенных для обеспечения конкретных функций данной структуры» [122].

Психологическая структура – «целостное единство психических компонентов и их всесторонних связей, которые побуждают, программируют, регулируют и реализуют деятельность» [206, с. 30].

Этническая толерантность – интегральное свойство целостной индивидуальности человека (в соответствии с концепцией индивидуальности Б.Г. Ананьева) в единстве и взаимосвязи личностных, субъектных и индивидуальных свойств, проявляющееся в ситуации межэтнического взаимодействия. Психологической основой толерантности человека является структура психических качеств, образующих устойчивые связи и отражающих все уровни индивидуальности: индивидуальный, субъектный, личностный.

1.5. Психологические особенности учащихся юношеского возраста

Юношеский возраст – период активного развития молодого человека как целостной индивидуальности: как индивида (физиологическое и психофизическое развитие), личности (социальное развитие, становление идентичности, самосознания и социальных компетенций) и субъекта деятельности (развитие интеллекта, становления учебно-профессиональной деятельности)

На основе существующих периодизаций психического развития, сложно определить хронологические границы юношеского возраста. Условной является и граница между подростковым и юношеским возрастом. Период 14-17 лет рассматривается как завершение подросткового возраста в одних концепциях, а в других – как начало юности [207]. Кроме того, многие исследователи отмечают, что девушки вступают в этот период раньше, чем юноши [8,48,158]

Социологические теории юности рассматривают этот период как важный этап социализации, переход от зависимости в детском возрасте к ответственной и самостоятельной деятельности взрослого при определяющем влиянии со стороны общества.

Психологические теории придают существенное значение индивидуальным качествам, специфическим особенностям внутреннего мира и самосознания взрослеющего человека, его вкладу как активного создателя своего собственного взросления.

В отечественной психологии юношеский возраст рассматривается как этап перехода к независимости, период самоопределения, приобретения психической, гражданской и идейной зрелости, формирования мировоззрения, самосознания и морального сознания. Наиболее часто исследователи выделяют раннюю юность (от 15 до 18 лет) и позднюю юность (от 18 до 23 лет) [129].

Согласно классификации Д. Б. Эльконина, возраст 15-17 лет относится к ранней юности, где ведущим видом деятельности является учебно-профессиональная, а преимущественное развитие получает интеллектуально-познавательная сфера [216]. Автор указывает на сложность и дискуссионность вопроса об определении ведущего вида деятельности в юношеском возрасте. По его мнению, это связано с тем, что образование и присвоение взрослости на этом этапе развития проходят независимо друг от друга [216].

И.В. Дубровина отмечает, что основным новообразованием юношеского возраста является готовность к личностному и жизненному самоопределению [48]. В этот период происходит профессиональное самоопределение в плане реального выбора, а не только во внутреннем плане, в виде намерения кем-то стать (мечты), что было свойственно предыдущим этапам развития [48].

Б.Г. Ананьев подробно рассматривает классификацию возрастного развития, предложенную Д.Б. Бромлей. Она характеризует развитие человека конкретными изменениями личности, ее статуса, позиций в обществе, ролей. Кроме того, Д.Б. Бромлей отмечает наиболее значительные психофизиологические изменения индивида в различные этапы жизни, и именно такой подход, по мнению Б.Г. Ананьева, отличает ее классификацию от других [цит. по 8].

Д.Б. Бромлей разделяет цикл юности на 2 этапа: 1) половое созревание 11-13–15 лет и 2) поздняя юность 15-21 год. Именно на втором этапе юности происходит дальнейшее образование и профессиональная подготовка, изучение профессиональных ролей, начало независимой трудовой и экономической жизни. Важнейшее значение уделяется переходу от экономической, правовой, нравственной зависимости к большей независимости от родителей [цит. по 8].

В юношеском возрасте происходит становление сознательного самоопределения, характеризующегося появлением стремления к действиям, способствующих решению поставленных целей, реализации жизненных планов, именно поэтому происходит освоение определенного образа жизни, выбор будущего жизненного пути личности.

Л.И. Божович отмечает, что обращение в будущее имеет ключевое значение для юношеского возраста. Изменяется отношение к будущему: юноша пытается действовать в настоящем с ориентацией на будущее, что не было свойственно подростковому возрасту [22]. Происходит специализация способностей и интересов. У юношей этот процесс более ярко выражен [48].

Б.Г. Ананьев отмечает, что в период юношества продолжается физиологическая перестройка нервной системы, происходит становление человека как субъекта деятельности, что связано с началом активной профессиональной и трудовой деятельности. Это способствует формированию профессиональной и других видов идентичности [8].

Э. Шпрангер считает, что в юности происходит вхождение человека в культуру, в нормативный и объективный дух эпохи. При этом, по его мнению, вероятны три типа развития: 1) очень бурное развитие, юность переживается в качестве второго рождения, в результате которого возникает новая я-концепция; 2) достаточно плавное развитие, кардинальных изменений личности не происходит; 3) юноша сознательно воспитывает себя, учась преодолевать собственные кризисы и тревоги. Основные новообразования возраста – осознание собственной индивидуальности и возникновение рефлексии [212]. Все эти особенности определяют содержание кризиса юношеского возраста.

Многообразие индивидуальных способов перехода к периоду взрослости способствует тому, что в современной науке активно используется понятие задачи развития. Прежде всего, это понятие было сформулировано в исследованиях психологии юности. Решение возрастных задач развития определяется появлением способности решать те или иные проблемы. Значимость успешности решения задач развития определяется важностью юношеского возраста в процессе становления личности.

В исследованиях юношеского возраста часто используется точка зрения Р. Хавигхерста, определившего следующие возрастные задачи развития в период взросления [144, 128, 158 и др.]:

- усвоение мужской или женской роли: складывание индивидуальной структуры своего гендерного поведения, образа гендерной роли, внутренней позиции мужчины или женщины;
- принятие своей внешности, осознание особенностей собственного тела и развитие умений результативно его использовать;

- получение эмоциональной самостоятельности от родителей и других значимых взрослых;
- формирование новых и более зрелых отношений со сверстниками обоих полов;
- получение профессии (в школе при дифференциации учебных предметов, при посещении подготовительных курсов, в вузе, непосредственно на рабочем месте и т.д.);
- формирование социально ответственного поведения, гражданской, а также политической, идеологической, экологической и т.д. позиции;
- подготовка к семейной жизни, получение знаний и социальной готовности принять на себя ответственность, связанную с партнерством и семьей;
- формирование внутренней системы ценностей.

В западной психологии процесс самоопределения обозначается как процесс формирования идентичности.

Э. Эриксон в своей психосоциальной теории указывает, что в период юности должна быть решена центральная задача – достижение идентичности, создание непротиворечивого образа себя в условиях множественности выборов (ролей, партнеров, групп общения и т.п.). Идентичность понимается исследователем как осознание личностью собственной принадлежности к какой-либо социально-личностной позиции в рамках социальных ролей и эго состояний [217].

Таким образом, Э. Эриксон рассматривает поиск личностной идентичности как основную задачу этапа взросления, тем не менее, по его мнению, изменение идентичности может происходить также и в другие периоды жизни. Идентичность как сознание тождественности субъекта самому себе, непрерывности собственной личности во времени требует ответить на вопросы: «Какой я? Каким мне хотелось бы стать? Каким меня видят другие?»

В период юности, на фоне значительных физических и психических изменений и новых социальных ожиданий, необходимо достичь нового

качества идентичности, т.е. объединить различные свойства, связанные с гендерными, семейными, профессиональными ролями в непротиворечивую целостность, согласовать внутреннюю оценку себя и оценку, данную другими. То есть речь идет о формировании различных видов идентичности, в том числе гендерной, семейной, профессиональной и этнической.

Э. Эриксон описал кризис идентичности, который включает ряд противостояний:

- идеологическая убежденность или спутанность системы ценностей;
- временная перспектива или расплывчатое чувство времени;
- экспериментирование с различными ролями или фиксация на одной роли;
- уверенность в себе или застенчивость;
- ученичество или паралич трудовой деятельности;
- отношения лидер/последователь или неопределенность авторитета;
- сексуальная поляризация или бисексуальная ориентация;

Чем успешнее индивид преодолевает этот первый кризис идентичности, тем легче ему справиться с подобными переживаниями в будущем [217].

Трудности, возникающие в процессе формирования идентичности, выделил О.Е. Байтингер [14]:

диффузия идентичности (ролевое смешение) – не способность завершить психосоциальное самоопределение в течение более или менее продолжительного времени, что вынуждает молодого человека возвратиться на более ранний этап развития;

диффузия времени — нарушение восприятия времени, которое проявляется либо в возникновении ощущения нехватки времени, либо его растянутости;

застой в работе — нарушение работоспособности, что выражается в поглощенности мало актуальными для дальнейшего развития видами деятельности в ущерб всем остальным занятиям, возвратом к ревности и зависти к братьям и сестрам; неспособность продолжить образование, выбрать работу;

отрицательная идентичность – проявляется в отрицании и презрении всех предлагаемых ролей и ценностей, ориентация на «противоположное», что может вызвать желание употреблять алкоголь, наркотики.

Юность – это начало взрослой жизни, когда происходит интеграция в мир взрослых людей. Этот возрастной период является определяющим для всей будущей жизни человека и формирования социальных компетенций, обеспечивающих успешность совместной деятельности, в том числе и в ситуациях межэтнического взаимодействия [92, 117, 184, 185].

Необходимость формирования этнической толерантности у обучающихся отражена в современных образовательных стандартах. Например, федеральный государственный образовательный стандарт среднего (полного) общего образования указывает на необходимость развития толерантной личности с учётом этнокультурных особенностей региона, сотrudнических отношений учащихся, педагогов, родителей. В результате личностного и социального развития по итогам освоения среднего (полного) общего образования у молодых людей должны быть сформированы потребности в самореализации и творческой деятельности, желание учиться, а так же толерантное сознание, тесно связанное с коммуникативными навыками, что предполагает толерантность и корректность в общении. Иными словами, в современных образовательных стандартах необходимость формирования толерантности выделяется как самостоятельная задача [171].

Таким образом, именно в юношеском возрасте происходит формирование человека как целостной индивидуальности, представителя конкретного поколения, определяющего облик современного общества.

1.6. Методы диагностики и формирования этнической толерантности

С целью выбора и обоснования методов эмпирического исследования психологической структуры этнической толерантности в соответствии с

теоретической моделью, предложенной в п. 1.4., проведен *анализ методов, используемых для изучения этнической толерантности.*

Г.Л. Бардиер была предложена проективная методика – «Методика ЖД: Житейские диалоги» [15, с.76-77]. Цель методики – определение уровня толерантности/интолерантности личности. Методика состоит из 21 ситуации. Респонденту предлагается поставить себя на место одного из участников ситуации а выбрать один из предложенных вариантов ответов «а», «б», «в». Каждый вариант соответствует определённому типу реакции человека в процессе диалога: ответы «а» - открытая интолерантность, «б» - скрытая интолерантность, «в» - толерантность.

Для качественного анализа учитывается вид толерантности, один из которых называется «этническая толерантность»; в методике ей соответствует всего два диалога. Поэтому использование методики «Житейские диалоги» не позволят сделать обоснованный вывод об уровне развития этнической толерантности.

Опросник «Я и Другой», составленный Г.Л Бардиер [15] на основании признаков и форм толерантности, выделенных Б.Э. Риэрдон [145], содержит 10 вопросов. Вопросы призваны проверить знание таких понятий, как: «точка зрения», «штамп», «предрассудки», «дискриминация», «козёл отпущения» и др. Ответы оцениваются с точки зрения нормативного понимания толерантности от нуля (неправильный ответ) до двух (правильный ответ с примерами) баллов. Нормативная шкала оценки результатов не представлена, данные о стандартизации теста отсутствуют. Также нет возможности изучить компонентный состав ПСЭТ с помощью данного опросника.

Опросник, разработанный Б.Э. Риэрдон [145, с.56-57], направлен на оценку уровня толерантности и определить меру понимания других, непохожих на респондента, людей. В опроснике требуется оценить уровень информированности о людях сообщества, где проживает человек, в различных сферах: языки, пища, искусство, расовые и этнические группы, образование, ценности, общественные традиции, религия, особенности

невербального самовыражения, история. Выделяются четыре уровня информированности: нулевой, низкий, средний, высокий. Автором не объясняется алгоритм обработки результатов опросника, а так же возможности практического использования полученной информации.

Работа Б.Э. Ризрдон стала основой для составления методики О.Я. Воробьевой [33, с.23-25]. На каждый из признаков интолерантного поведения автором был составлен вопрос. Всего их 15. По итогам выполнения задания подсчитывается средний балл по тесту. Нормативная шкала отсутствует. Методика, по нашему мнению, оценивает только внешнее поведение, не затрагивая внутреннее состояние и не оценивая личностные составляющие толерантности.

Д.В. Зиновьевым предложена методика на определение суммарного показателя толерантности [127, с.144-148]. Она состоит из 30 вопросов, которые разделены на три категории: уважение, доброта и эмпатия (по 10 вопросов). Для каждой категории существует нормативная шкала.

Методика может быть полезна для исследования толерантности, но имеет ряд ограничений: не позволяет выявить виды толерантности, в том числе и этническую толерантность. Также сложно проследить психологическую структуру толерантности при помощи данной методики.

Тест О.И. Тушкановой «Насколько Вы терпимы» [181, с.357-359] состоит из девяти вопросов, по два варианта ответа в каждом вопросе. Автор утверждает, что данный тест позволит определить степень терпимости. Однако при анализе результатов и описании тестовой нормы, автором не используются термины «терпимость» или «толерантность». По сути, в методике речь идет о твёрдости убеждений респондента и способности их отстаивать. Поэтому вызывает сомнение, что данный тест может быть использован для исследования этнической толерантности.

Похожая ситуация с методикой, предлагаемой М.С. Миримановой [113, с.311-312]. Респондентам предлагается описать свою реакцию в определённых ситуациях взаимодействия, предлагаемых автором. Всего

таких ситуаций 11. Они являются потенциально конфликтными. Анализ ответов, по мнению автора, позволит оценить умение управлять ситуацией, демонстрируя внутреннюю толерантность. На наш взгляд, данная методика позволяет оценить способность человека искать конструктивные выходы из конфликтной ситуации, что является лишь одним из компонентов психологической структуры этнической толерантности.

Экспресс-опросник «Индекс толерантности», разработанный Г.У. Солдатовой, О.А. Кравцовой, О.Е. Хухлаевым, Л.А. Шайгеровой [140, с.46-51], состоит из трёх шкал, измеряющих этническую толерантность, социальную толерантность и толерантность как черту личности. Включает 22 утверждения (прямых и обратных), отражающих отношение к некоторым социальным группам, коммуникативные установки. Респонденту необходимо оценить предложенные утверждения от «абсолютно не согласен» (1 балл) до «полностью согласен» (6 баллов).

Для количественного анализа подсчитывается общий балл по всем шкалам. Затем результат сравнивается с нормативной шкалой, содержащей три уровня выраженности толерантности: низкий (22-60 баллов), средний (61-99 балла) и высокий (100-132 балла). Особое внимание авторами уделено этнической толерантности (7 утверждений). Изучается отношение к людям иной расы и этнической группы, к собственной этнической группе и социальная дистанция. Достоинством опросника является быстрота проведения и обработки данных, а так же наличие нормативной шкалы. Тем не менее, он не позволяет решить задачи нашего исследования, определить уровень развития качеств, составляющих ПСЭТ.

Опросник П.В. Степанова, направленный на диагностику уровня сформированности этнической толерантности у школьников [173], состоит из 45 утверждений. Обучающимся необходимо выразить своё согласие или несогласие с ними по 5-балльной шкале (++ конечно, да; + скорее да, чем нет; 0 ни да, ни нет; - скорее нет, чем да; -- конечно, нет). Каждое утверждение представляет собой выражение толерантной или не толерантной

позиции по отношению к людям иных культур. Содержащиеся в опроснике утверждения, по мнению составителя, будут побуждать подростков выражать отношение к различным проявлениям инаковости: внешнему виду, образу жизни, поведению, к людям, представляющим иные расовые, этнические, конфессиональные и имущественные группы. Формулировки утверждений направлены на снижение количества социально одобряемых ответов. Автор методики выделил четыре уровня сформированности толерантности (нетолерантности): высокий уровень интолерантности (выражается в сознательном отказе признавать, понимать и принимать представителей иных культур); невысокий уровень интолерантности (человек на словах признаёт право других на культурные отличия, но при этом показывает личное неприятие отдельных групп); невысокий уровень толерантности (признание культурного плюрализма, но наличие склонности использовать некоторые предрассудки и стереотипы); высокий уровень толерантности (признание, принятие, понимание других культур).

Анализ вопросов методики показывает, что большинство из них измеряет уровень межкультурной толерантности. Она не позволяет исследовать психологическую структуру этнической толерантности. Также отсутствует средний уровень выраженности толерантности/интолерантности.

Анкета, разработанная В.С. Магун, М.С. Жамкочьян и М.М. Магура для оценки эффективности тренинга по формированию толерантности, состоит из 49 вопросов, направленных на выявление уровня развития следующих видов толерантности: к представителям других наций, выходцам из других мест, представителям иных культур, к различного рода взглядам, мнениям, стереотипам. Также авторами включено несколько вопросов на диагностику авторитаризма. Как отмечают Г.У. Солдатова и Л.А. Шайгерова, данный опросник измеряет, прежде всего, толерантность речевого поведения людей [140, с.51-59]. В описании методики отсутствует нормативная шкала. Это связано с тем, что она разрабатывалась для оценки эффективности тренинга и проводилась дважды: до тренинга и после него. Авторов

интересовала прежде всего содержательная характеристика ответов участников исследования до и после тренинга.

В.С. Собкин, Д.В. Адамчук предлагают тест, направленный на изучение толерантных установок в сфере межнациональных отношений. Тест состоит из 12 вопросов, содержит шесть блоков. Блоки следующие: национальная самоидентификация (3 вопроса), эмоциональное отношение к своей национальности (2 вопроса), социальная дистанция по отношению к представителям других национальностей (2 вопроса), проявление толерантных/интолерантных установок по поводу межнациональных отношений на идеологическом уровне (4 вопроса), отношение к межнациональным конфликтам (3 вопроса), эмоциональное принятие/непринятие представителей других национальностей (3 вопроса). Анализ теста вызывает ряд вопросов. Не обоснован выбор предложенных авторами шкал. Не поясняется, связаны этническая толерантность и национальная самоидентификация; не вызовет ли негативную реакцию респондентов инструкция к тесту: «Вам предлагается пройти тест, касающийся межнациональной толерантности»; не будут ли продемонстрированы социально желательные ответы на некоторые вопросы теста. Не представлена нормативная шкала оценки результатов [160, с.58].

Н.М. Лебедевой [95] составлена методика «Этническая толерантность-интолерантность». Для оценки уровня этнической толерантности автор предлагает использовать восемь показателей.

1. Валентность этнической идентичности (показатели – чувства, связанные с этничностью, позитивность/негативность автостереотипов).

2. Четкость или аморфность этнической идентичности (степень близости представителей других этнических групп, степень идентификации с иной этнической группой).

3. Этническая толерантность-интолерантность (валентность гетеростереотипов, уровень социальной дистанции).

4. Установка на сохранение своей культуры.

5. Установка на дифференциацию по религиозному и этническим признакам.

6. Степень воспринимаемой дискриминации.

7. Категориальная структура этнического сознания.

8. Уровень религиозности.

Г.Л. Бардиер разработана методика «КШ (CSH): культурный шок» [15]. Это метод качественного исследования, предполагающий последующую обработку результатов с помощью контент-анализа. «Культурный шок» понимается как отражение культурных различий. Респондентам предлагается описать три случая дискомфортных состояний (культурного шока), опираясь на свой личный опыт соприкосновения с иной культурой. Для обработки результатов автором использовалось семь критериев: компоненты этнических установок, глубина личностной вовлечённости в ситуацию, источник возникновения интолерантности в ситуации, прогноз дальнейшего развития ситуации, позиционная симметрия-ассиметрия установки субъекта, история взаимодействия культур, отнесенность ситуации к конкретной сфере проявления культуры.

Несмотря на присутствие такого критерия, как толерантность, понимаемой как принятие идентичности другого без ущерба для собственной идентичности, данная методика не соответствует задачам нашего исследования, т. к. не позволяет измерить этническую толерантность, она показывает скорее толерантность культурную. Кроме того, методика не позволяет провести анализ психологической структуры этнической толерантности.

Методика, также разработанная Г.Л. Бардиер – «Проективная методика КЭТИ: кросс-культурная и этническая толерантность-интолерантность» [15], направлена на изучение проявлений толерантности-интолерантности в области межкультурных и межэтнических отношений. В основе – предположение, что регулятором таких отношений являются социальные установки. Автор отмечает, что такие установки не всегда поддаются

изучению с помощью вербальных методов, т.к. характеризуются высокой эмоциональностью и низкой осознаваемостью. Поэтому оправданным является использование проективной методики. При выполнении методики необходимо представить в виде «человека» свою страну (культуру, этнос) и нарисовать его. Затем требуется описать его характер и отличительные особенности. Следующим этапом является задание, требующее добавить на рисунок фигуры людей, в которые бы превратились страны (культуры, этносы), наиболее тесно контактирующие с уже нарисованным человеком, а также описание особенностей этих контактов. Последнее задание методики – придумать слово или фразу, характерную для нарисованного «человека» и превращающую его в исходную страну (культуру, этнос) (фраза-расколдовка).

Предполагается качественный анализ рисунков. Когнитивный компонент представлен расположением «людей стран», эмоциональный – цветовой гаммой и общим настроением рисунка, конативный – показанными на рисунке взаимосвязями и их направленностью.

Для анализа словесных описаний используется выявление специфических единиц содержания в описании характера своей страны, характера других стран, особенностей взаимодействия с другими, характеристик установок, проявившихся в «фразах-расколдовках».

«Проективная методика КЭТИ», безусловно, представляет интерес для исследователей этнической толерантности, но, на наш взгляд, изучает только ограниченные аспекты этнической толерантности, а именно - этнические стереотипы и социальную дистанцию между «людьми - странами».

Другая методика, разработанная Г.Л. Бардиер – «Опросник ВИКТИ: виды и компоненты толерантности-интолерантности». Методика направлена на диагностику 10 видов и 10 компонентов толерантности и состоит из 100 вопросов. Виды толерантности следующие: межпоколенная, гендерная, межличностная, межэтническая, межкультурная, межконфессиональная, профессиональная, управленческая, социально-экономическая, политическая.

Компоненты: аффективный, когнитивный, конативный, потребностно-мотивационный, деятельностно-стилевой, этико-нормативный, ценностно-ориентационный, личностно-смысловой, идентификационно-групповой, идентификационно-личностный. Под этнической толерантностью автором понимается проявление толерантности по отношению к представителям других этносов. Респондентам предлагается оценить каждое из 100 утверждений от 1 (абсолютно не согласен) до 7 (полностью согласен) баллов. Достоинством данной методики является наличие количественной шкалы. О высоком уровне толерантности говорит выраженность семи или более видов и компонентов толерантности выше 50. Если показатель ниже 30, это говорит о высоком уровне интолерантности.

Вместе с тем, автор не приводит данные о том, можно ли использовать отдельно в виде субтестов шкалы опросника. Кроме того, если обратиться к диагностике этнической толерантности, то методика не позволяет выделить структурные компоненты данного свойства индивидуальности.

Э. Богардусом была разработана шкала, которая используется для измерения дистанции, связанной с расовой или национальной принадлежностью. Понятие «социальная дистанция» было введено Э. Богардусом в 1925 году и характеризует степень отчуждённости этнических или социальных общностей. Считается, что шкала Э. Богардуса является одним из самых популярных и надёжных методов изучения межэтнических отношений. Г.У. Солдатова, например, установила, что плавное увеличение социальной дистанции от более значимых к менее значимым видам контакта у толерантных респондентов контрастирует с резким скачкообразным ростом социальной дистанции в сфере неформальных отношений у интолерантных [165].

Диагностический тест отношений (ДТО) является оригинальной модификацией метода семантического дифференциала Ч. Озгуда. ДТО разработан Г.У. Солдатовой. Первоначальный вариант (А) состоял из 20 пар качеств, размещённых на одной карточке [94].

Методика разработана для исследования эмоционально-оценочного компонента социального стереотипа. Методика используется для исследования межличностных и межэтнических отношений, а также этнической толерантности. Социальный стереотип определяется как устойчивое, категоричное и крайне упрощенное представление (мнение, суждение) о каком-либо явлении, группе, исторической личности, распространенное в данной социальной среде; усваивается человеком в процессе социализации. Термин «социальный стереотип» может пониматься и в более узком смысле: как стереотипное представление о социальной группе или общности (и ее членах) [25, с.473].

Выделяются два вида этнических стереотипов:

- автостереотипы — мнения, суждения, оценки, относимые к собственной этнической общности; обычно содержат комплекс положительных оценок;

- гетеростереотипы — совокупность оценочных суждений о других народах; бывают как положительными, так и отрицательными — в зависимости от исторического опыта взаимодействия данных народов.

В основе ДТО лежит представление о том, что одни и те же качества, предписываемые себе и другим, могут интерпретироваться по-разному: положительные качества своей группы могут восприниматься как отрицательные в отношении другой группы. По этому принципу были составлены пары качеств, полюса которых отличаются по аффективным параметрам, в то время как смысловые значения могут расцениваться как достаточно близкие [140]. Показателем этнической толерантности является, прежде всего, величина гетеростереотипа: чем ниже значение, тем ниже этническая толерантность, и наоборот.

Г.У. Солдатовой и С.В. Рыжовой была разработана методика для определения типа этнической идентичности. С помощью опросника уровень этнической идентичности оценивается при использовании следующих критериев: уровня негативизма в отношении собственной и других

этнических групп, порога эмоционального реагирования на иноэтническое окружение, выраженности агрессивных и враждебных реакций в отношении других групп. Этническая идентичность является элементом социальной идентичности. Под социальной идентичностью принято понимать один из процессов социальной идентификации, который состоит в том, что по мере того как внутри группы отношения все более стабилизируются, индивидуальные свойства становятся психологически относительно менее важными, чем общие групповые свойства. Иными словами, это отождествление человеком себя с какой-либо группой [97].

Под этнической идентичностью понимается отнесение человеком самого себя к какой-либо этнической группе [93].

Анализ методов изучения толерантности и этнической толерантности показал, что существующие методики не позволяют изучить в полном объеме структуру этнической толерантности как свойства целостной индивидуальности. Поэтому возникает необходимость разработки диагностического инструментария, позволяющего изучить компонентный состав и структурную организацию психологической структуры этнической толерантности.

Для решения задач нашего исследования, на основе теоретической модели психологической структуры этнической толерантности разработана методика комплексной диагностики этнической толерантности (методика «КомДЭТ»). Компонентный состав психологической структуры этнической толерантности и методы их диагностики представлены в табл. 3 (п. 2.1. диссертации).

КомДЭТ включает в себя девять субтестов, подробное описание которых дано в п. 2.1. В ходе исследования проведена психометрическая проверка разработанной методики на выборке обучающихся юношеского возраста, объем выборки 325 человек, средний возраст – 17 лет. Определена ретестовая надежность методики – устойчивость результатов обследования, установленная методом повторного тестирования с интервалом 6 месяцев –

$r=0,91$ при $p\leq 0,001$. Статистических различий между показателями ретеста не обнаружено. Установлена критериальная валидность методики. В качестве независимого от методики критерия выбран показатель экспертной оценки внешних проявлений этнической толерантности. В результате выявлена значимая взаимосвязь (при $p<0,001$) показателя экспертной оценки (ЭО) с интегральным показателем этнической толерантности (ИПЭТ).

Для решения задач нашего исследования, проведен *анализ программ и тренингов, направленных на формирование толерантности.*

О.Я. Воробьева предложила свой подход к воспитанию толерантности учащихся, методологическую основу которого составил компетентностный подход [33]. О.Я. Воробьевой выделен ряд затруднений, возникающих при воспитании толерантной личности: дефицит методов измерения толерантности учащихся, дефицит методических разработок опыта по налаживанию межличностного толерантного взаимодействия, недостаток опыта проектирования толерантной среды и т.д. В процессе апробирования программы, по мнению составителя, было сделано следующее: использована возможность предмета «Изобразительное искусство» для воспитания толерантности, систематизирован опыт по налаживанию межличностного толерантного взаимодействия с использованием таких форм как «мастер-классы» и «ток-шоу», получен опыт проектирования и моделирования толерантной образовательной среды. Автором предлагаются различные упражнения для учащихся 1-11 классов. Это игры-упражнения, игры-импровизации, игры-ассоциации, уроки, мозговой штурм, сценарии ток-шоу, дискуссий, праздников. О.Я. Воробьева отмечает, что эффективность программы демонстрируют данные социологических замеров уровня толерантности и самоактуализации учащихся и контрольных групп учащихся, показывающие рост их в процессе реализации проекта, но результаты этих измерений автором не приводятся [33, с.9].

Достоинством программы является то, что каждое упражнение включено в свой тематический блок, указана его тема, задача и ход упражнения.

Программа Л.В. Строгановой направлена на формирование толерантности у учащихся младшего школьного возраста [175]. Толерантность понимается автором как особо важное моральное качество, которое формируется через систему этических и нравственных бесед и классных часов. Рассматриваются такие качества, как дисциплинированность, совесть, дружба, достоинство, сочувствие, добросердечность, разумность. Л.В. Строганова отмечает, что все указанные мероприятия прошли апробацию на учащихся школ города Москвы.

Л.Г. Федоренко предлагает программы занятий по воспитанию терпимости [192]. Автором предложены материалы для проведения занятий с педагогами, учащимися и родителями – по четыре встречи с каждой группой. Занятия для учащихся имеют следующие названия: «добра и зла житейские приметы», «принимайте других такими...», «разрешение конфликтов мирным путём», «беру ответственность на себя».

Анализ занятий с учащимися, показал отсутствие информации о том, на какую возрастную группу они рассчитаны, какова их длительность. Также не ясно, какова цель и задачи курса занятий. Не указано авторское понимание сущности толерантности и её составляющих. Ясно лишь то, что толерантность рассматривается в ряду таких понятий, как снисходительность, терпимость. Интолерантность понимается как агрессивность. Возникает вопрос об обоснованности методов диагностики указанных автором индивидуальных особенностей (доброта, уверенность в себе и т.д.). Не указаны и данные о проверке эффективности работы данной программы.

Когнитивно-ориентированный тренинг толерантности предложен Г.Л. Бардиер [1]. Он основан на авторском понимании толерантности как установки. Программа рассчитана на старшеклассников, студентов, учителей,

преподавателей и научных сотрудников. Целью тренинга является развитие навыков проявления толерантности за счёт трансформации крайних интолерантных когнитивных проявлений в толерантные. Тренинг направлен, прежде всего, на когнитивную сферу. Программа рассчитана на пять дней и состоит из начального модуля, трёх содержательных и одного заключительного. Каждый модуль имеет свою целевую установку. Используются обсуждения различных текстов и документов, ситуаций, результатов проведённых в ходе тренинга методик. Однако упражнения прописаны не совсем чётко, нет информации об опыте применения и оценке эффективности программы.

С.Д. Щеколдина разработала программу тренинга толерантности, состоящего из 12 занятий по 1,5 часа каждое [215]. Программа включает в себя когнитивный, аффективный и поведенческий компоненты. Цель программы – формирование толерантной культуры личности. Основные задачи программы: формирование навыков ведения позитивного диалога, развитие способности к самоанализу, развитие эмоциональной устойчивости, развитие способности к эмпатии и рефлексии и т.д. [215, с.7-8]. Психологической концепции толерантности автором не предложено. В программе указывается цель каждого занятия. Сами занятия содержат большое количество теоретического материала, анкет и тестов. Цель проведения каждого упражнения не указывается. Нет сведений об апробации тренинга и проверке его эффективности.

Г.В. Безюлевой и Г.М. Шеламовой предложена программа развития толерантной культуры педагогов [17, с.127–148]. Цель программы – развитие толерантной культуры, профессионального самосознания и формирования Я-концепции. Программа строится в соответствии с авторским пониманием толерантности как установки, включающей когнитивный, аффективный, поведенческий компоненты и состоит из трёх этапов соответственно. Основные задачи программы: развитие способности к самоанализу, способности к познанию других, коррекция самооценки, формирование

эмпатии, рефлексии, принятия себя и других, развитие эмоциональной устойчивости и гибкости и др. На первом этапе проводится расширение знаний о толерантности через проведение мини-лекций, круглых столов, проведение диагностических методик. На втором этапе проводится тренинг «Толерантность как основа корректного, бесконфликтного общения». Авторами описана структура тренинга, приведены названия упражнений, но их описания, цели применения, длительности не указано. Третий этап необходим для закрепления навыков толерантного поведения.

Авторами не приводятся данных об опыте использования и эффективности своей программы. Данная методическая разработка представляет собой некоторую заготовку, которую достаточно легко наполнить конкретным содержанием. В этом видится ценность разработки Г.В. Безюлевой и Г.М. Шеламовой. Отметим наличие теоретического базиса, на который опирается эта программа.

Для педагогов предложена разработка Н.В. Андрияхиной [9]. Это семинар-тренинг «Толерантность учителя». Тренинг призван показать необходимость применения принципов толерантности в практике педагогов, проанализировать собственные установки и т.д. Тренинг состоит из пяти занятий по три часа. Количество участников – от 10 до 15 человек. Для определения результативности работы тренинга после каждого занятия участниками заполняется листок обратной связи, где указывается, что полезного, нового и важного вынесли для себя участники. Подробно описан ход каждого из пяти занятий. Указаны необходимые материалы и оборудование, цель упражнений. Каждое занятие имеет структуру: вводная часть (разминка), основная и завершающая (рефлексия).

Каждое занятие включает большое количество упражнений, поэтому сомнение вызывает необходимость трёхчасовой длительности каждого занятия. В условиях высокой загруженности педагогов эффективность таких занятий, по нашему мнению, будет сниженной. Также автором не

представлено данных о внедрении семинара-тренинга в практику, об оценке его эффективности, хотя присутствует образец листка обратной связи.

Л.П. Шустовой предложен ряд приёмов для индивидуальной и групповой работы по воспитанию толерантности [214]. Данные приёмы могут использоваться как отдельно, в рамках классных часов, так и могут быть включены в структуру других тренингов.

В последнее время особое внимание уделяется разработке классных часов, направленных на формирование этнической толерантности у обучающихся.

И.В. Гревцева предлагает методическую разработку классного часа «Что такое толерантность?» [39]. Цель его – познакомить учащихся с понятием «толерантность», выявить основные черты толерантных и интолерантных личностей. Классный час проходит в форме круглого стола с проблемными вопросами и заданиями. Используются сказки и притчи. Автор не указывает, на какую возрастную группу рассчитан данный классный час, а так же вызывает вопросы адекватность использования некоторых упражнений для воспитания толерантности. Не приведены данные и об опыте использования классного часа на практике.

Для учащихся средних классов Т.А. Ивановой и Е.В. Борисоглебской предложен классный час «Все мы разные» [62]. Цели и задачи занятия – создать условия для формирования терпимости к разного рода различиям, неприятия всех форм дискриминации и т. д. Классный час состоит из восьми частей. Это знакомство, беседы, упражнения, творческие работы. Цель каждого упражнения не указывается. Авторами не определяются примерные временные рамки проведения каждого упражнения и всего классного часа в целом, поэтому вероятно, что предложенный объем заданий не уместится в рамки одного школьного урока.

Г.А. Абозина разработала классный час «Толерантность» для учащихся старших классов [2]. Цель и задачи проведения мероприятия автором не указаны. Состоит из вступительной беседы-лекции, в которой участвует

преподаватель и пять учеников. Затем проводится игра, где учащимся предлагается дополнить фразу: «Быть толерантным – это...». Заключительный этап – продумывание и защита эмблемы толерантности. На наш взгляд, разработка Г.А. Абозиной будет малоэффективной, т. к. роль учащихся пассивна. Не используются методы активизации деятельности учащихся. Данные об опыте применения классного часа не приведены.

Некоторые упражнения, способствующие формированию толерантности, можно использовать из тренинга межкультурных отношений М.Кипниса [77, 78]. Достоинство тренинга в том, что каждое упражнение имеет свою структуру, указаны цели проведения упражнения, оптимальный размер группы, время проведения и перечень необходимых материалов. Кроме того, М. Кипнис описывает опыт использования упражнений в своей работе: при проведении тренингов, семинаров, организации деятельности различных лагерей. Однако данные об эффективности упражнений авторами не приводятся.

Представляет интерес тренинг по профилактике ксенофобии Г.У. Солдатовой и А.В. Макачук «Может ли другой стать другом» [166]. Под ксенофобией авторы понимают страх к «другому». Сюда включаются этнические и расовые фобии, религиозные фобии и фобии по отношению к группам, отличающимся по социальным, культурным, материальным и физическим признакам. Авторы отмечают, что данный тренинг способствует развитию толерантности личности. Главная цель его – повышение социокультурной компетентности личности с целью профилактики ксенофобии в среднем и старшем возрасте. Одной из задач ставится формирование гуманистического мировоззрения, идеологии культуры мира и толерантности. Авторами представлены рекомендации к помещению, требования к ведущему. Каждое занятие имеет чёткую структуру: разминка, основная часть и рефлексия. Описана целевая установка, время проведения упражнений, необходимые материалы. Нужно отметить, что авторы провели

апробацию тренинга, которая показала его эффективность как инструмента профилактики и преодоления ксенофобии

О.А. Севериной разработана программа воспитания толерантности «Жизнь в многоликом мире» [151]. Программа рассчитана на различные возрастные группы детей. Продолжительность занятий – 10-20 учебных часов. Цели и задачи программы – «обучение способам толерантного взаимодействия между людьми разных культур, взглядов, традиций и конструктивного разрешения конфликтов с целью предотвращения насилия» [151, с.9]. В качестве методов использовались: психологический тренинг, дебаты, дискуссии, драматизация, мозговой штурм, деловые и ролевые игры, работа с документами и др. Программа состоит из четырёх разделов: жизнь в многоликом мире, ответственность за сохранение мира, международное гуманитарное право, поведение в конфликтной ситуации. Каждый раздел, в свою очередь, состоит из тем. Достоинством программы является чёткая структура: каждое занятие включено в тему (обозначена цель каждого блока), тема указана в разделе. Каждое упражнение блока имеет описание требующегося инвентаря, рекомендуемого места проведения, оптимального количества участников. Указано, что развивает игра (например, координацию, силу, реакцию), подробно описаны правила поведения игроков.

Существенным недостатком данной программы является то, что автор не определяет, что понимает под термином «толерантность», не выделяет компоненты, которые входят в структуру толерантности. Возникают вопросы об обоснованности выделения именно таких разделов, тематических блоков и упражнений. Не предоставлено данных и о проверке эффективности работы программы.

Программа развития установок толерантности и культуры мира «Дружный класс» была разработана М.В. Поляковой [136]. Занятия программы рассчитаны на учащихся начальной школы, начиная со второго класса, т.к., по мнению автора, это «благоприятное время для начального этапа

формирования этнокультурной компетентности» [136, с.4]. Программа состоит из 50 занятий по 40 минут каждое. Численность группы от 12 до 16 человек. Цель программы – развитие установок толерантности и культуры мира у учащихся начальной школы. Задачи: достижение ребёнком грамотности в области этнических культур - собственной и других детей класса; помощь детям-мигрантам в адаптации к новой реальности; развитие психологической компетентности в условиях межэтнического взаимодействия. Основу программы составляют сказки, подвижные игры народов России и других государств, психологические игры и упражнения. Программа состоит из пяти разделов: «введение», «как общаться?», «как дружить?», «как не ссориться и не конфликтовать?», «как сотрудничать?». Каждое из 50ти занятий имеет свою структуру: указана тема, задачи и ход занятия. Само занятие состоит из трёх элементов – разминки, работы по теме занятия и подведения итогов – своеобразной рефлексии.

При анализе данной программы обнаружены те же недостатки, что и в отношении программы О.А. Севериной. Не вполне четко автором определены понятия «толерантность» и «культура мира», поэтому не ясна целесообразность некоторых упражнений программы. Нет статистических данных об эффективности программы.

На поэтапное формирование толерантности у школьников направлена программа «К толерантности – шаг за шагом» (авторы: Н.И. Элиасберг, Г.А. Сунгурова, Д.А. Нерознак) [88]. Предложенные занятия могут проводиться как в виде системы уроков, так и в виде классных часов. Авторы считают, что участие в занятиях поможет развить толерантное сознание и научиться толерантному поведению в конфликтных ситуациях. При этом авторы не поясняют, что понимается ими под толерантным поведением, толерантным сознанием и толерантностью. Программа состоит из двух частей. Первая – «Мы все разные. Взаимоуважение и согласие – радость добрых отношений между людьми». Включает в себя 17 занятий длительностью один час каждое. Три занятия посвящены межэтническим и межрелигиозным

толерантным отношениям. Вторая часть программы называется «Право человека на жизнь, свободу и достоинство. Опасность нетерпимости и экстремизма». Включает 18 занятий. Одно из них посвящено нетерпимости в межнациональных отношениях, три – геноциду. В целом, каждое из 35 занятий программы включает в себя мини-лекции, отрывки из документов, материалы для чтения, разнообразные игры. Но не указана цель их проведения, то, каким образом они влияют на формирование толерантности. Также нет информации об опыте проведения и применения на практике программы, об оценке её эффективности.

Таким образом, существует большое количество программ и по формированию толерантности и этнической толерантности, каждая из них имеет как достоинства, так и недостатки. Однако авторы программ не рассматривают этническую толерантность как структуру, состоящую из взаимосвязанных компонентов, поэтому предложенные приёмы формируют не этническую толерантность как целостность, а её отдельные компоненты.

Для решения задач нашего исследования на основе теоретической модели этнической толерантности и результатов эмпирического исследования разработана и апробирована программа «Формирование этнической толерантности» для обучающихся юношеского возраста. Программа включает 10 тренинговых занятий продолжительностью 1 час 20 мин каждое. Занятия проводились один раз в неделю. Общая длительность формирующей работы – 10 недель. Тематический план тренинга представлен в табл.22. Подробное описание программы, данные о проверке ее эффективности представлены в п. 2.6. Содержание упражнений представлено в прил.16.

Выводы по первой главе

Таким образом, в результате изучения истории и методологии исследований этнической толерантности в психологии были получены следующие выводы:

1. Первые идеи о терпимости и толерантности появились в эпоху античности. В средневековье терпимость рассматривалась в рамках религиозной философии. В наиболее полном виде идеи о сущности терпимости представлены в работах Дж. Локка, И. Канта и Г.В.Ф. Гегеля.

2. В настоящее время сложились различные подходы к трактовке понятия «толерантность» в разных областях науки: философский, где толерантность рассматривается как уважение, норма поведения субъекта, плюрализм; социологический, рассматривающий толерантность в сфере отношений и взаимодействий людей, групп социальных институтов и других социальных структур; политологический, рассматривающий толерантность через отношение к власти, выраженной в законах, праве и т.д.; педагогический, где толерантность рассматривается с точки зрения взаимодействия субъектов педагогического процесса, как профессионально важное качество педагога; психологический, где толерантность определяется с позиций индивидуально-психологических особенностей личности

3. Не существует единого подхода к пониманию термина «толерантность». Он рассматривается как терпимость, способность, отношение, стремление решать конфликты, антипод агрессивности, снисходительность, уважение прав, адаптация, устойчивость, допущение, принятие, социальная норма, качество в структуре личности, жизненная позиция, интегральная характеристика индивида, добродетель, компетентность и так далее.

4. Следует различать понятия «терпимость» и «толерантность»: толерантность предполагает активную жизненную позицию, тогда как терпимость – пассивное принятие существующего положения вещей.

5. Толерантность имеет типы (скрытая, парадоксальная, социокультурная), формы (толерантность как безразличие, толерантность как невозможность взаимопонимания, толерантность как снисхождение, толерантность как расширение собственного опыта и другие) и виды (политическая, этническая, религиозная, межкультурная, коммуникативная, педагогическая).

6. Анализ теоретических подходов к проблеме феноменологии этнической толерантности показывает отсутствие единства мнений относительно способов ее проявления. Чаще всего называются следующие: взаимоуважение, сотрудничество, позитивная лексика, нравственность, умение слушать, социальную ответственность и др. Отмечено, что достаточно часто исследователи не разделяют внешние показатели толерантности и свойства толерантной личности, что доказывает утверждение о многоаспектности и сложности проявлений этнической толерантности в поведении и деятельности.

7. Анализ современных исследований толерантности позволяет выделить четыре основных подхода к определению понятия «этническая толерантность»: историко-эволюционный, культурологический, социально-психологический, этнопсихологический.

8. В нашем исследовании реализован индивидуально-психологический подход, согласно которому этническую толерантность определяем как интегральное свойство целостной индивидуальности человека (в соответствии с концепцией индивидуальности Б.Г. Ананьева) в единстве личностных, субъектных и индивидуальных свойств, проявляющееся в ситуации межэтнического взаимодействия. Считаем, что психологической основой толерантности человека является структура психических качеств, образующих устойчивые связи и отражающих все уровни индивидуальности: индивидуальный, субъектный, личностный.

9. В результате анализа теоретических подходов к определению компонентов толерантности и этнической толерантности, нами были

выделены следующие показатели: эмпатия, величина авто-и гетеростереотипа, социальная дистанция, агрессивность, этническая идентичность, устойчивость, я-концепция, коммуникативная толерантность, поведение в конфликтной ситуации.

10. Выделенные компоненты психологической структуры этнической толерантности расположены в соответствии с теорией Б.Г. Ананьева и методологией системогенетического подхода. Построена теоретическая модель психологической структуры этнической толерантности.

11. Рассмотрены психологические особенности развития учащихся юношеского возраста. Показано, что в юношеском возрасте происходит формирование человека как представителя конкретного поколения, определяющего облик эпохи. Молодые люди определяют будущее науки, особенности развития мировой культуры, активно становятся участниками процессов глобализации. Все это требует высочайшего уровня развития толерантности, в том числе и этнической. Поэтому сделан вывод о важности формирования толерантности и этнической толерантности на этом возрастном этапе, так как идёт формирование личности.

12. Проанализированы программы по формированию толерантности и этнической толерантности. Каждая из них имеет как достоинства, так и недостатки. Однако авторы программ не рассматривают этническую толерантность как структуру, состоящую из взаимосвязанных компонентов, поэтому предложенные приёмы формируют не этническую толерантность, а её отдельные компоненты. Поэтому необходима разработка программы по формированию этнической толерантности, основанная на модели психологической структуры этнической толерантности.

13. Анализ методик по изучению толерантности и этнической толерантности показал, что существующие методики не позволяют изучить структуру этнической толерантности как свойства целостной индивидуальности.

Глава II. Эмпирическое исследование психологической структуры этнической толерантности учащихся средней школы, студентов средних и высших профессиональных образовательных учреждений

2.1. Организация и методы исследования

Этапы эмпирического исследования

1. Выбор и апробация методик исследования компонентов этнической толерантности, формирование методического комплекса.

2. Анализ психологической структуры этнической толерантности (ПСЭТ) обучающихся на разных уровнях образования: учащихся школы, студентов средних и высших профессиональных образовательных учреждений.

3. Анализ индивидуально-типологических особенностей психологической структуры этнической толерантности обучающихся юношеского возраста: а) Выявление различий в развитии этнической толерантности у обучающихся на разных уровнях образования с учетом различий возраста; б) выявление различий в развитии этнической толерантности в зависимости от пола обучающихся (юношей и девушек); в) выявление особенностей ПСЭТ в зависимости от уровня этнической толерантности (высокий уровень толерантности, низкий уровень толерантности), составление феноменологического портрета обучающихся с высоким и низким показателями этнической толерантности.

4. Разработка программы по формированию этнической толерантности у обучающихся юношеского возраста и реализация ее в форме тренинга.

5. Проведение формирующего эксперимента, направленного на развитие этнической толерантности у обучающихся юношеского возраста и статистическая оценка эффективности программы.

6. Качественная и количественная обработка полученных в ходе эмпирического исследования данных, их анализ и интерпретация, обобщение результатов исследования.

Характеристика выборки исследования

В исследовании приняли участие три группы испытуемых – обучающихся (табл.2).

1. Учащиеся 10-11 классов средней общеобразовательной школы № 33 г. Ярославля в количестве 87 человек. Из них: 39 – девушки, 48 – юноши. Средний возраст – 16 лет (школа).

2. Студенты среднего профессионального образовательного учреждения – ФГОУ СПО Ярославский промышленно-экономический колледж в количестве 167 человек. Из них: 95 – девушки, 72 – юноши. Специальности подготовки: банковское дело, правоведение, менеджмент, автоматизированные системы управления, экологические основы природопользования, анализ и технический контроль химических соединений. Средний возраст 17 лет (колледж).

3. Студенты высшего профессионального образовательного учреждения ФГБОУ ВПО «Ярославский государственный педагогический университет им. К. Д. Ушинского» (ЯГПУ) в количестве 71 человека. Из них: 42 – девушки, 29 – юноши. Направления подготовки: конфликтология, история, менеджмент, социология. Средний возраст 18,5 лет (университет).

Общая выборка испытуемых обучающихся составила 325 человек, из них: 176 – девушки, 149 – юноши, средний возраст – 17 лет.

Таблица 2

Характеристика выборки исследования

Условное обозначение	Юноши	Девушки	Всего	Средний возраст
школа	48	39	87	16
колледж	72	95	167	17
университет	29	42	71	18,5
Итого	149	176	325	

В исследовании принимали участие педагоги, непосредственно работающие с испытуемыми студентами и школьниками, по 12 – из каждого образовательного учреждения, всего – 36 человек.

Таким образом, общая выборка исследования составила 361 человек.

Методы исследования

В качестве организационного использовался сравнительный метод.

В качестве эмпирических методов использовались:

- психодиагностический метод;
- экспертная оценка;
- формирующий эксперимент.

В качестве методов обработки данных применялись:

- качественный анализ данных (концептуальный контент-анализ);
- количественный анализ данных (методы математической статистики: критерий *H*-Краскала-Уоллеса, критерий Колмогорова–Смирнова с поправкой Лильефорса, непараметрический критерий *U* Манна-Уитни, коэффициент корреляции *r*-Спирмена, факторный анализ (varimax-вращение), подсчет индексов когерентности, дивергентности и организованности структур).

В качестве интерпретационного использовался метод структурно-функционального анализа В.Н. Дружинина – А.В. Карпова.

Описание психодиагностических методик

Диагностика толерантности проводилась на двух уровнях:

1. Субъективно-психологическом – психодиагностика.
2. Объективно-психологическом – экспертная оценка.

1. Шкала социальной дистанции [174].

Понятие «социальная дистанция» было введено Э. Богардусом в 1925 году и характеризует степень отчуждённости этнических или социальных общностей.

Плавное увеличение социальной дистанции от более значимых к менее значимым видам контакта у толерантных респондентов контрастирует с

резким скачкообразным ростом социальной дистанции в сфере неформальных отношений у интолерантных [165]. Минимальная дистанция приводит к тесному взаимодействию людей и социальных групп. Показывает толерантное отношение людей друг к другу. Свидетельствует о стремлении человека к сближению с представителями оцениваемого этноса. Максимальная социальная дистанция является признаком низкой толерантности. Фиксирует далёкую социальную дистанцию нежелание человека близко общаться с представителями оцениваемого этноса.

Методика «Шкала социальной дистанции» представляет собой опросник, состоящий из 20 утверждений (прил. 1).

Номер утверждения по шкале отражает величину социальной дистанции (1 – минимальная, 7- максимальная). Коэффициент этнической толерантности рассчитывается по формуле: $ЭТ = S/M$; где S – сумма индивидуальных оценок предложенных для оценки этносов, M – количество оценённых этносов.

2. Диагностический тест отношений (ДТО) [140].

Позволяет определить уровень развития авто- и гетеростереотипа, а так же особенности самооценки участника исследования.

В современных исследованиях применяется сокращённый вариант (Б) методики. Он содержит 12 пар качеств. На бланке ДТО представлено 4 карточки, на которых испытуемые отмечают качества, присущие, по его мнению, ему самому, идеальному человеку и типичным представителям собственной или другой этнических групп (прил.2).

Г.У. Солдатовой было выявлено, что у низко толерантных людей увеличено расхождение между позитивностью автостереотипа и негативностью гетеростереотипа [163], т. е. показателем этнической толерантности является, прежде всего, величина гетеростереотипа: чем ниже значение, тем ниже этническая толерантность, и наоборот.

Диагностический тест отношений позволяет анализировать самооценку. Для этого используется сравнение диагностического

коэффициента для «Я» с коэффициентом для «Идеала» [140,с.140]. У высоко толерантного человека разрыв между «Я-Идеальным» и «Я-Реальным» значительно больше, чем у человека низко толерантного [168, с.224-226].

3. Опросник «Типы этнической идентичности» [140].

Методика позволяет измерить шесть типов этнической идентичности, три из которых соответствуют трансформации этнического сознания по типу гиперидентичности [140]. Это этноэгоизм (раздражение в общении с представителями других этнических групп), этноизоляционизм (убежденность в превосходстве своего народа, ксенофобия) и этнофанатизм (готовность идти на любые действия ради этнических интересов, оправдание любых жертв) (прил. 3). Гиперболизированная этническая идентичность свидетельствует о низком уровне этнической толерантности [163].

Поэтому сумма баллов по шкалам этноэгоизма, этноизоляционизма и этнофанатизма рассматривалась как показатель гиперболизированной этнической идентичности, соответствующей низкому уровню этнической толерантности.

4. Опросник оценки нервно-психической устойчивости [140].

Методика направлена на установление уровня нервно-психической устойчивости человека. Б. Мещеряков выделяет нервно-психическую устойчивость как способность человека посредством саморегуляции и самоуправления противостоять отрицательным факторам внешней среды (в т. ч. экстремальным), не снижая продуктивности деятельности и не нанося ущерба своему здоровью [25, с.509].

Синонимами психологической устойчивости являются: стойкость, стабильность, уравновешенность, конфликтоустойчивость, эмоциональная стабильность, низкий уровень тревожности [140, с.10].

Разработана в Ленинградской военно-медицинской академии (ЛВМА) им. С.М. Кирова. Лица с низкими значениями по результатам методики обладают высокими приспособительными возможностями. Высокие значения свидетельствуют о вероятности нервно-психического срыва. Таким

образом, чем выше нервно-психическая устойчивость, тем выше этническая толерантность [140].

Тест состоит из 84 вопросов. Испытуемые отвечают на них «да» или «нет». Показатель по шкале нервно-психической устойчивости получают путём суммирования положительных и отрицательных ответов, совпадающих с «ключом». Тест имеет и шкалу лжи. Если более семи ответов совпадают с ключом шкалы лжи, то ответы считаются недостоверными (прил.4).

5. Методика диагностики общей коммуникативной толерантности [23].

Под коммуникативной толерантностью понимается характеристика отношения личности к людям, которая показывает степень переносимости ею неприятных или неприемлемых, по ее мнению, психических состояний, качеств и поступков партнеров по взаимодействию [23,с.200-219].

Позволяет диагностировать толерантные и интолерантные установки личности, проявляющиеся в процессе общения. Общая коммуникативная толерантность обусловлена жизненным опытом, свойствами характера, нравственными принципами и в значительной мере предопределяет другие формы коммуникативной толерантности [23].

Всего в методике выделяется 9 признаков коммуникативной интолерантности: неприятие индивидуальности другого человека, использование себя в качестве эталона при оценке поведения и образа мыслей других людей, категоричность в оценках других, неумение скрывать неприятные чувства при столкновении с некоммуникабельными качествами партнеров, стремление перевоспитать партнёра, стремление подогнать партнёра под себя, неумение прощать другим ошибки и неловкость, нетерпимость к физическому или психическому дискомфорту, неумение приспосабливаться к характеру и желаниям других (прил.5).

По каждому из них высчитывается сумма баллов, а затем подсчитывается сумма баллов, полученная по всем 9 признакам.

Максимальное число баллов (135) показывает об абсолютной нетерпимости к окружающим. Т. е, по сути, методика измеряет уровень коммуникативной интолерантности (чем ниже полученный балл, тем выше уровень общей коммуникативной толерантности).

6. Методика изучения уровня эмпатийных тенденций [112].

Эмпатия - нерациональное познание человеком внутреннего мира других людей [25, с.563], «постижение эмоционального состояния, проникновение, вчувствование в переживания другого человека, то есть понимание человека на уровне чувств, стремление эмоционально откликнуться на его проблемы» [17, с.7].

Г. Оллпорт определяет эмпатию как социальную чувствительность, способность давать верные суждения о других [163].

Методика, разработанная В.В. Бойко, позволяет изучить как общий уровень эмпатии, так и каждый из шести компонентов (каналов), входящих в её структуру (прил.6).

Рациональный канал эмпатии характеризует направленность внимания, восприятия и мышления эмпатирующего на сущность любого другого человека – на его состояние, проблемы, поведение; эмоциональный канал фиксирует способность эмпатирующего входить в эмоциональный резонанс с окружающими – сопереживать, соучаствовать; интуитивный канал свидетельствует о способности респондента видеть поведение партнеров, действовать в условиях дефицита исходной информации о них, опираясь на опыт, хранящийся в подсознании; установки, способствующие или препятствующие эмпатии, соответственно, облегчают или затрудняют действие всех эмпатических каналов; проникающая способность в эмпатии расценивается как важное коммуникативное свойство человека, позволяющее создавать атмосферу открытости, доверительности, задушевности; идентификация рассматривается как умение понять другого на основе сопереживаний, постановки себя на место партнера [65].

Максимальное количество баллов – 36. Свидетельствует об очень высоком уровне развития эмпатии.

7. Опросник А. Басса-А. Дарки [146].

Агрессивность – это «устойчивая черта личности, выражающаяся в готовности к агрессивному поведению» [37, с.5]. Реализуется в актах агрессии [222, с.8.]

Методика позволяет измерить степень выраженности мотивационной агрессии как прямого проявления присущих личности деструктивных тенденций. А. Басс и А. Дарки разделили понятия «агрессия» и «враждебность». Под враждебностью они понимали «реакцию, развивающую негативные чувства и негативные оценки людей и событий» [146, с.242].

Для дифференциации проявлений враждебности и агрессии, авторами методики были выделены следующие реакции: физическая агрессия, косвенная агрессия, раздражение, негативизм, обида, подозрительность, вербальная агрессия, чувство вины. Показателями враждебности являются количество набранных баллов по шкалам «обида» и «подозрительность» (норма от 4 до 10 баллов), а агрессивности – по шкалам «физическая агрессия», «раздражение» и «вербальная агрессия» (норма от 17 до 25 баллов) (прил.7).

8. Методика диагностики стратегий поведения в конфликте К.Томаса [50].

Тест основан на разработанной К. Томасом и Р. Киллменом двухмерной модели стратегий поведения личности в конфликтном взаимодействии. В основе этой модели лежат ориентации участников конфликта на свои интересы и интересы противоположной стороны. Исследователями было выделено 5 таких стратегий: соперничество, избегание, приспособление, компромисс, сотрудничество [50]. Тест состоит из 30 пар утверждений, позволяющих выявить степень выраженности каждой из стратегий в поведении человека (прил.8).

Т.В. Черняева описывает возможность применения данного теста для определения доминирующих тенденций в конфликтном поведении, а именно эффективности (неэффективности) поведения в конфликте. Для определения данного показателя необходимо найти разность сумм эффективных стратегий, каковыми являются компромисс и сотрудничество, и неэффективных (приспособление и соперничество). Чем выше значение полученного показателя, тем эффективней человек ведёт себя в конфликтной ситуации, и наоборот [204].

9. Бланк экспертной оценки (авторская методика).

Набор качеств, включенных в бланк, разработан в соответствии с проанализированными п.1.3 внешними проявлениями этнической толерантности. Преподавателям предлагалось оценить поведение обучающихся по пятибалльной шкале по следующим десяти характеристикам: агрессивность, конфликтность, использование кличек (прозвищ), насмешки, унижение окружающих, стереотипы, самообладание (самоконтроль), способность к сопереживанию, доброжелательность, эгоизм (прил.9).

Компоненты психологической структуры этнической толерантности (ПСЭТ), их условные обозначения и методы диагностики представлены в табл. 3.

Стандартизация методик проводилась на данных 325 испытуемых в возрасте от 15,5 до 18,5 лет. Параметры перевода полученных данных в баллы представлены в табл. 4.

Интегральный показатель этнической толерантности подсчитывался как среднее арифметическое стандартных баллов, характеризующих уровень развития каждого компонента ПСЭТ.

Таблица 3

Компоненты психологической структуры этнической толерантности, их условные обозначения и методы диагностики				
Уровни ПСЭТ		Компоненты ПСЭТ	Усл. обозн	Методы диагностики
индивидуальность	личность	Эмпатия	Эм	Методика изучения уровня эмпатийных тенденций (В.В. Бойко)
		Я-концепция	Я	Диагностический тест отношений (Г.У.Солдатова)
		Социальная дистанция	С	Шкала социальной дистанции (Э.Богардус)
		Агрессивность	А	Опросник А.Басса-А.Дарки
		Враждебность	Вр	
		Гиперидентичность	Эи	Опросник «Типы этнической идентичности» (Г.У.Солдатова, С.В. Рыжова)
		Коммуникативная толерантность	К	Методика диагностики общей коммуникативной толерантности (В.В. Бойко)
		субъект. деятельности	Эффективность стратегии поведения в конфликте	Эс
	Величина автостереотипа		Ас	Диагностический тест отношений (Г.У.Солдатова)
	Величина гетеростереотипа		Гс	
	индивид	Нервно-психическая устойчивость	У	Опросник оценки нервно-психической устойчивости (ЛВМА им. Кирова)
		Пол	П	
		Возраст	В	

Таблица 4

Параметры перевода сырых тестовых данных в стандартные баллы

Стандартные баллы Уровень развития					
Компонент психологической структуры этнической толерантности	1 Низкий	2 Ниже среднего	3 Средний	4 Выше среднег о	5 Высоки й
Эмпатия (Эм)	9-12	13-15	16-20	21-25	26-29
Агрессивность (А)	24-26	22-23	16-21	13-15	9-11
Враждебность (Вр)	15-17	13-14	10-12	7-9	5-6
Я-концепция (Я)	≤0	0,01- 0,10	0,11- 0,14	0,15- 0,23	0,24- 0,44
Гетеростереотип (Гс)	-0,45 - - 0,20	-0,19 - - 0,01	0,00- 0,19	0,20- 0,24	0,25- 0,60
Автостереотип (Ас)	-0,55 - - 0,02	0,00- 0,04	0,05- 0,22	0,23- 0,36	0,37- 0,45
Гиперидентичность (Эи)	36-48	30-35	23-29	11-22	5-10
Эффективность стратегии поведения в конфликте (Эс)	-12 - -6	-5 - -4	-3 - 2	3-8	9-13
Коммуникативная толерантность (К)	85-108	71-84	57-70	50-56	24-49
Социальная дистанция (С)	6,04-6,82	5,53- 6,00	4,95- 5,50	4,00- 4,91	0-3,97
Нервно-психическая устойчивость (У)	36-49	30-35	24-29	17-23	10-16
<i>Интегральный показатель этнической толерантности</i>	11- 21	22- 32	33-43	44-54	55

Для сопоставления эмпирического распределения изучаемых показателей с нормальным, использовался критерий Колмогорова – Смирнова с поправкой Лильефорса. Адекватность его использования определялась тем, что объем выборки (N) больше 50 человек. В результате было установлено, что большинство распределений отклоняется от нормального на уровне значимости $p < 0,01$ (табл.5).

Так как большинство распределений отклоняется от нормального, для оценки различий между двумя выборками по уровню количественно

измеренного признака использовался непараметрический критерий U Манна-Уитни, для определения меры связи – коэффициент корреляции r-Спирмена [101].

Таблица 5

Результаты сопоставления распределения изучаемых показателей с нормальным

	max D	p
Возраст	0,180	p < ,01
Эмпатия (Эм)	0,099	p < ,01
Агрессивность (А)	0,116	p < ,01
Враждебность (Вр)	0,104	p < ,01
Я-концепция (Я)	0,071	p < ,05
Автостереотип (Ас)	0,086	p < ,01
Гетеростереотип (Гс)	0,092	p < ,01
Гиперидентичность (Эи)	0,057	p < ,20
Эффективность стратегии поведения в конфликте (Эс)	0,100	p < ,01
Коммуникативная толерантность (К)	0,058	p < ,20
Социальная дистанция (С)	0,120	p < ,01
Нервно-психическая устойчивость (У)	0,110	p < ,01

Примечание: Жирным шрифтом выделены показатели, распределения которых значимо отклоняются от нормального

Прежде чем проводить анализ полученных в результате психодиагностического обследования эмпирических данных, необходимо доказать, что распределение показателей в группах студентов разных специальностей однородно и не различается между собой. Для проверки этой гипотезы применялся критерий *H*-Краскала-Уоллеса, с помощью которого сопоставлялись распределения компонентов в группах студентов разных специальностей.

В результате все выборки оказались на статистическом уровне однородными. Поэтому возможны объединение и общий анализ полученных данных, входящих в выборки, классифицирующиеся по разным специальностям, в одну.

Для доказательства гипотезы о том, что этническая толерантность является интегральным свойством индивидуальности, психологическую структуру которого образуют качества всех уровней индивидуальности, в сформированных выборках (учащиеся школы, студенты средних и высших профессиональных образовательных учреждений) решались следующие эмпирические задачи: компонентный и структурно-функциональный анализ этнической толерантности; факторный анализ для изучения взаимосвязей между значениями переменных; определение значимости различий выборочных средних компонентов психологической структуры этнической толерантности в трех выборках.

2.2. Эмпирическое исследование психологической структуры этнической толерантности учащихся средней школы

Эмпирическое исследование психологической структуры этнической толерантности (ПСЭТ) в выборке учащихся средней школы предполагало решение следующих *задач*:

1) определение уровня развития индивидуально-психологических качеств учащихся, составляющих психологическую структуру этнической толерантности и интегрального показателя этнической толерантности в выборке учащихся школы;

2) анализ взаимосвязей индивидуально-психологических качеств учащихся, составляющих психологическую структуру этнической толерантности, определение компонентного состава ПСЭТ, весовых значений компонентов ПСЭТ, базовых и ведущих качеств в структуре.

В ходе исследования на выборке учащихся средней школы проверялась *гипотеза* об интегральной природе этнической толерантности, о том, что установленные в ходе теоретического анализа индивидуально-психологические качества образуют значимые взаимосвязи в психологической структуре этнической толерантности школьников и

представляют все уровни индивидуальности (в соответствии с концепцией Б.Г.Ананьева).

Результаты психодиагностического обследования учащихся школы (сырые тестовые очки и стандартные баллы) представлены в табл.1, прил. 10

Выборочные средние показатели развития индивидуально-психологических качеств учащихся, составляющих психологическую структуру этнической толерантности, представлены в табл. 6, на рис.1.

Анализ средних значений (Mx) показывает, что *средний уровень* развития у таких компонентов, как: Я-идельное/я-реальное, гетеростереотип, социальная дистанция. Уровень развития *выше среднего* выявлен в отношении компонентов эмпатия, агрессивность, враждебность, автостереотип, гиперидентичность, нервно-психическая устойчивость, коммуникативная толерантность, стратегии поведения в конфликте.

Таблица 6

Уровень развития компонентов психологической структуры этнической толерантности учащихся средней школы

№	Компоненты	Mx	СКО	CV
1.	Эмпатия	3,21	0,79	23,6
2.	Агрессивность	3,36	0,65	24,7
3.	Враждебность	3,46	0,76	24,9
4.	Я-идельное/я-реальное	2,75	1,26	26,4
5.	Автостереотип	3,26	0,75	22,9
6.	Гетеростереотип	2,9	0,9	22,4
7.	Гиперидентичность	3,00	1,01	26,7
8.	Стратегии поведения в конфликте	3,12	1,03	21,9
9.	Коммуникативная толерантность	3,26	1,1	26,2
10.	Социальная дистанция	2,9	1,17	28
11.	Нервно-психическая устойчивость	3,21	1,11	25,9
	<i>Интегральный показатель этнической толерантности</i>	3,13	1,03	21,9

Примечание: Mx – среднее арифметическое; СКО – среднеквадратичное отклонение; Cv – коэффициент вариации.

Уровень развития компонентов представлен в шкале стенов ($Mx=5$)



Рис 1. Уровень развития компонентов психологической структуры этнической толерантности учащихся средней школы

Исходя из того, что $10 \% < CV \leq 25\%$ – средняя изменчивость признака, $CV > 25\%$ – высокая изменчивость признака, можно говорить о высокой вариативности изучаемых показателей.

Среднеквадратичное отклонение (СКО) – значения выборки характеризует среднее отклонение от среднего арифметического (Mx). Это значение можно представить как среднее расстояние, на котором находятся элементы от среднего элемента выборки, позволяет определить, в каких пределах располагается большая часть результатов исследования.

Уровни развития компонентов ПСЭТ *высокий, ниже среднего и низкий* – не выявлены

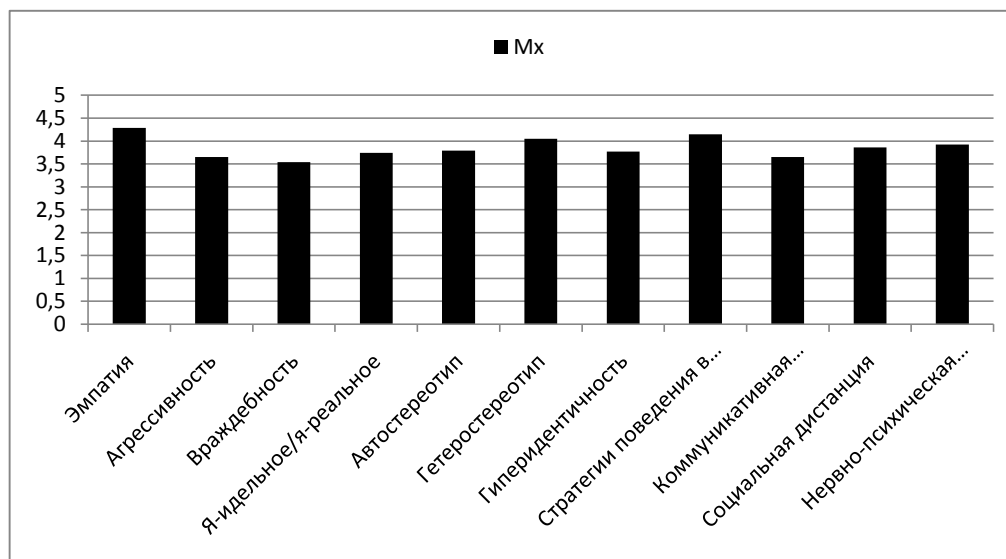
Интегральный показатель этнической толерантности в выборке учащихся школы – 3,13, что соответствует уровню *выше среднего*.

Для анализа взаимосвязей индивидуально-психологических качеств учащихся, составляющих психологическую структуру этнической толерантности, использовался ранговый коэффициент корреляции r Спирмена. Матрица интеркорреляций анализируемых показателей представлена в табл.1, прил.11.

Анализ матрицы интеркорреляций компонентов психологической структуры этнической толерантности показывает, что все индивидуально-психологические качества, выделенные в процессе теоретического анализа, вошли в ПСЭТ. При этом характер взаимосвязей (положительная, отрицательная) и их уровень значимости существенно различаются.

Наглядное изображение взаимосвязей компонентов ПСЭТ представлено в форме структурограммы (рис. 2 А).

Выявлены значимые взаимосвязи компонентов ПСЭТ учащихся средней школы: агрессивности и эмпатии ($p < 0,05$), агрессивности и враждебности ($p < 0,001$), агрессивности и расхождения между я-реальным и я-идеальным ($p < 0,05$), величины автостереотипа и величины гетеростереотипа ($p < 0,05$), гиперидентичности и эмпатии ($p < 0,01$), эффективности поведения в конфликте и агрессивности ($p < 0,01$), эффективности поведения в конфликте и величины автостереотипа ($p < 0,01$), коммуникативной толерантности и эмпатии ($p < 0,01$), коммуникативной толерантности и агрессивности и враждебности ($p < 0,05$), коммуникативной толерантности и гиперидентичности ($p < 0,001$), коммуникативной толерантности и эффективности поведения в конфликте, величины социальной дистанции и гиперидентичности ($p < 0,001$), величины социальной дистанции и коммуникативной толерантности ($p < 0,001$), нервно-психической устойчивости и агрессивности и враждебности ($p < 0,001$), нервно-психической устойчивости и гиперидентичности ($p < 0,05$), нервно-психической устойчивости и эффективности поведения в конфликте ($p < 0,01$), коммуникативной толерантности ($p < 0,001$).

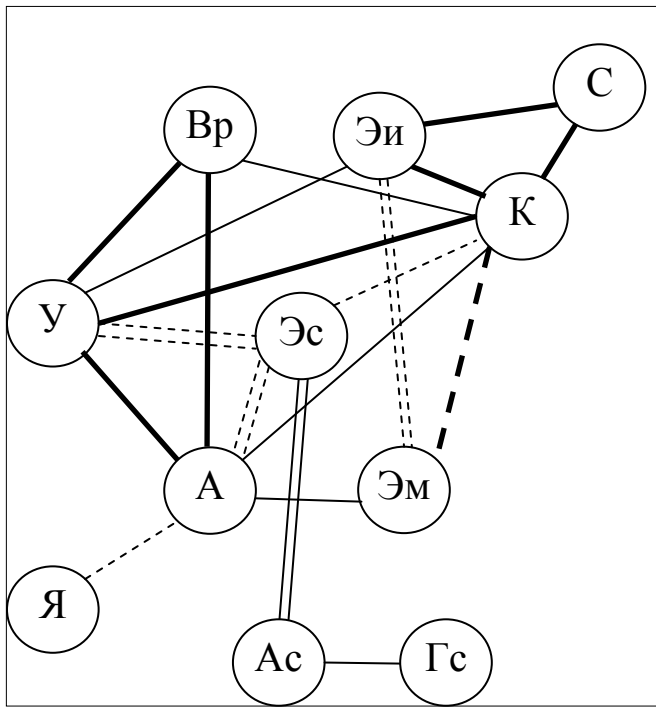

А)

Примечание:

1. **==** - положительные корреляции на уровне значимости $p \leq 0,05$;

— - положительные корреляции на уровне значимости $p \leq 0,01$;

■ - положительные корреляции на уровне значимости $p \leq 0,001$.

а – структурограмма психологической структуры этнической толерантности;

б – расслоение психологической структуры этнической толерантности в соответствии с уровнями индивидуальности

I – индивидный уровень индивидуальности

II - субъектно-деятельностный уровень индивидуальности

III – личностный уровень индивидуальности

Условные обозначения компонентов ПСЭТ даны в табл.3

Рис.2. Взаимосвязи компонентов психологической структуры этнической

толерантности учащихся средней школы

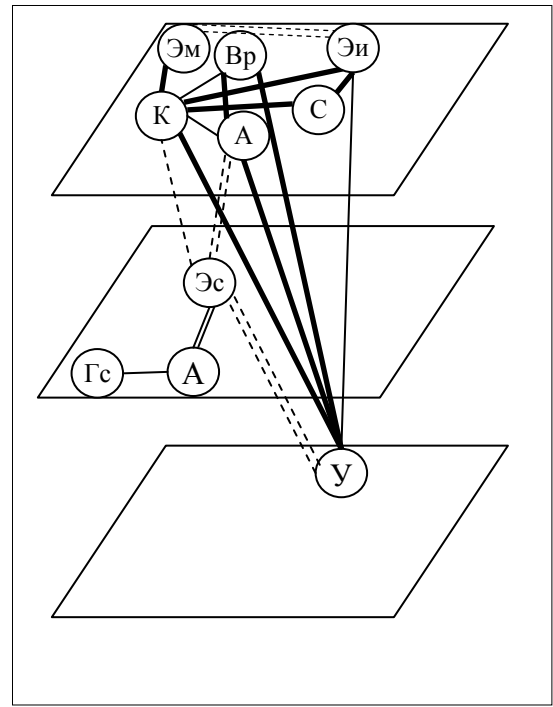

Б)

=== - отрицательные корреляции на уровне значимости $p \leq 0,05$;

- - - - отрицательные корреляции на уровне значимости $p \leq 0,01$;

■ ■ ■ - отрицательные корреляции на уровне значимости $p \leq 0,001$.

III

II

I

Использование методического приёма расслоения психологической структуры этнической толерантности в соответствии с уровнями индивидуальности (рис.2 Б) показывает, что в ПСЭТ представлены все уровни индивидуальности человека – индивидный, субъектный, личностный. Наличие межуровневых связей компонентов обеспечивает целостность структуры. Это подтверждает гипотезу о том, что у учащихся средней школы этническая толерантность представляет собой целостное единство

индивидуально-психологических качеств и может рассматриваться как интегральное свойство индивидуальности.

Определение *весовых значений* (Σ) структурных компонентов проводилось с помощью подсчета числа связей данного качества с другими компонентами ПСЭТ с учетом поправочного коэффициента. При этом, связям значимым при $p \leq 0,001$ приписывается весовой коэффициент 3 балла, связям значимым при $p \leq 0,01$ приписывается весовой коэффициент 2 балла и связям значимым при $p \leq 0,05$ приписывается весовой коэффициент 1 балл [76]. Весовые значения компонентов ПСЭТ учащихся средней школы представлены в табл.7. Средний вес компонента структуры ($\Sigma_{\text{ср.}}$) составляет 6,9 усл. ед. Диапазон весовых значений отдельных качеств: от 1 до 15 усл. ед.

В ПСЭТ учащихся средней школы выделены три группы компонентов.

Первую группу составили *базовые компоненты*, имеющие вес выше среднего весового значения в структуре: коммуникативная толерантность (К) ($\Sigma=15$), нервно-психическая устойчивость (У) ($\Sigma=12$), агрессивность (А) ($\Sigma=11$), гиперидентичность (Эи) ($\Sigma=9$), эффективность стратегии поведения в конфликте (Эс) ($\Sigma=7$), враждебность (Вр) ($\Sigma=7$). Базовые компоненты ПСЭТ учащихся школы представляют все уровни структуры индивидуальности: индивидный (нервно-психическая устойчивость (У)), субъектный (эффективность стратегии поведения в конфликте (Эс)), а так же личностный (коммуникативная толерантность (К), агрессивность (А), враждебность (Вр), гиперидентичность (Эи)). *Базовые качества*, имеющие наибольший вес в структуре, являются внутренним каркасом структуры, основой развития и компенсации других качеств.

Во вторую группу компонентов ПСЭТ вошли качества, вес которых равен или незначительно отличается от среднего веса в структуре: эмпатия (Эм) ($\Sigma=6$) и социальная дистанция (С) ($\Sigma=6$).

Третью группу составили качества, вес которых в структуре ниже среднего значения: величина автостереотипа (Ас) ($\Sigma=3$), величина

гетеростереотипа (Гс) ($\Sigma=1$), расхождение между Я-реальным и Я-идеальным (Я) ($\Sigma=1$).

Таблица 7

**Количество и уровень значимости корреляционных связей
компонентов ПСЭТ учащихся средней школы**

№	Компоненты ПСЭТ	Усл. обозн.	Количество значимых корреляций			
			$p \leq 0,001$	$p \leq 0,01$	$p \leq 0,05$	Вес
1	Эмпатия	Эм	1	1	1	6
2	Агрессивность	А	2	1	3	11
3	Враждебность	Вр	2	-	1	7
4	Я-концепция	Я	-	-	1	1
5	Автостереотип	Ас	-	1	1	3
6	Гетеростереотип	Гс	-	-	1	1
7	Гиперидентичность	Эи	2	1	1	9
8	Эффективность поведения в конфликте	Эс	-	3	1	7
9	Коммуникативная толерантность	К	4	-	3	15
10	Социальная дистанция	С	2	-	-	6
11	Нервно-психическая устойчивость	у	3	1	1	12
12	Всего		16	8	14	Σср. 6,9

Считается, что «для структуры в целом значимы все компоненты, независимо от их веса, так как, образуя связь хотя бы с одним компонентом структуры, качество тем самым оказывает опосредованное влияние на структуру в целом» [122].

В концепции системогенеза деятельности ведущие компоненты в структуре – «это индивидуально-психологические качества образующие значимые корреляции с внешними показателями эффективности деятельности» [227]. В нашем исследовании ведущие компоненты ПСЭТ – это индивидуально-психологические качества обучающихся, связанные с внешним показателем этнической толерантности, который определялся на основе экспертной оценки педагогов (прил. 9).

Ведущими компонентами в ПСЭТ учащихся средней школы являются: эмпатия (Эм) ($p < 0,01$), агрессивность (А) ($p < 0,001$), враждебность (Вр)

($p < 0,05$), гиперидентичность (Эи) ($p < 0,001$), эффективность поведения в конфликте (Эс) ($p < 0,01$), коммуникативная толерантность (К) ($p < 0,001$), социальная дистанция (С) ($p < 0,001$), нервно-психическая устойчивость (У) ($p < 0,001$).

Ведущие качества представляют все уровни структуры индивидуальности: индивидуальный (нервно-психическая устойчивость), субъектно-деятельностный (эффективность стратегии поведения в конфликте), личностный (коммуникативная толерантность, агрессивность, враждебность, гиперидентичность, социальная дистанция).

Установлено, что 6 компонентов ПСЭТ являются одновременно базовыми и ведущими: коммуникативная толерантность (К), нервно-психическая устойчивость (У), агрессивность (А), враждебность (Вр), гиперидентичность (Эи), эффективность поведения в конфликте (Эс). Следовательно, именно эти качества играют наиболее существенную роль в интеграции ПСЭТ и реализации толерантного поведения в ситуации межэтнического взаимодействия.

Внешнее проявление этнической толерантности учащихся в поведении и общении в ситуации межэтнического взаимодействия исследовалось с помощью методики «Экспертная оценка этнической толерантности». В качестве экспертов выступали учителя школы. С использованием рангового коэффициента корреляции r Спирмена установлено, что показатель экспертной оценки внешних проявлений этнической толерантности значимо взаимосвязан с интегральным показателем этнической толерантности учащихся средней школы ($p < 0,001$). Полученные результаты позволяют сделать *вывод* о соответствии у учащихся средней школы внешнего (поведенческого) и внутреннего (психологического) планов этнической толерантности. Это, в свою очередь, подтверждает теоретическую модель этнической толерантности (гл.1, п. 1.4) и гипотезу об интегральной природе этнической толерантности в юношеском возрасте, с одной стороны, и возможность экспресс-диагностики уровня этнической толерантности с

использованием авторской методики «Экспертная оценка этнической толерантности» - с другой.

На следующем этапе исследования корреляционная матрица 11 переменных была подвергнута процедуре анализа по методу главных компонент. Было извлечено два фактора с собственными значениями больше единицы. Эти факторы подверглись вращению по методу varimax. Были выделены факторы, которые могут рассматриваться как центральные факторы психологической структуры этнической толерантности учащихся средней школы (табл. 8).

Таблица 8

Матрица факторных нагрузок (школьники)

	1	2
Эмпатия (Эм)	-0,241	0,679
Агрессивность (А)	0,821	-0,089
Враждебность (Вр)	0,768	-0,30
Я-концепция (Я)	-0,264	0,251
Автостереотип (Ас)	-0,042	0,290
Гетеростереотип (Гс)	-0,282	-0,076
Гиперидентичность (Эи)	0,146	-0,456
Эффективность поведения в конфликте (Эс)	-0,524	-0,058
Коммуникативная толерантность (К)	0,311	0,791
Социальная дистанция (С)	-0,141	0,807
Нервно-психическая устойчивость (У)	0,712	0,327
Собств. значения	2,393	2,218
Доля объясн. Дисперсии (%)	21,755	20,166

Примечание: жирным шрифтом выделены значимые факторные нагрузки

Первый фактор можно интерпретировать как «Агрессивность, враждебность», его образуют: нервно-психическая устойчивость (У), эффективность поведения в конфликте (Эс), агрессивность (А) и враждебность (Вр), так как переменные, связанные с этим явлением, имеют здесь самые высокие нагрузки. Первый фактор характеризуется высоким уровнем агрессивности, враждебности, низким уровнем эффективности поведения в конфликте и нервно-психической устойчивости.

Такой результат согласуется с данными исследований других авторов [67, 125, 140]. Установлено, что человек с низким уровнем нервно-

психической устойчивости меньше способен противостоять отрицательным факторам внешней среды посредством саморегуляции и самоуправления, поэтому для него будут характерны агрессивные и враждебные реакции и, соответственно, меньшая эффективность стратегии поведения в конфликте. Отметим, что все компоненты этой подструктуры являются базовыми в психологической структуре этнической толерантности школьников.

Второй фактор можно интерпретировать как «Социальная дистанция», в него входят: социальная дистанция (С), коммуникативная толерантность (К) и эмпатия (Эм).

Полученные результаты можно интерпретировать следующим образом: человеку с низким уровнем способности к пониманию переживаний другого человека, а так же с низкой степенью переносимости неприятных или неприемлемых, по его мнению, психических состояний, качеств и поступков партнеров по взаимодействию, достаточно сложно сохранить адекватную социальную дистанцию с другими людьми. При этом, только два компонента представлены базовыми качествами – эмпатия (Эм) и коммуникативная толерантность (К). Следовательно, величина социальной дистанции определяется, прежде всего, уровнем развития эмпатии и коммуникативной толерантности.

Факторы, полученные в результате вращения по методу varimax, объясняют 41,9% совокупной (общей) дисперсии.

Коррелированность компонент внутри каждого из полученных факторов между собой выше, чем их коррелированность с компонентами из других факторов.

Выделенные в результате факторного анализа подструктуры ПСЭТ являются ядром ПСЭТ у учащихся средней школы и определяют характер реализации качеств в ситуации межэтнического взаимодействия.

Результаты исследования психологической структуры этнической толерантности учащихся средней школы позволяют сформулировать следующие **выводы**.

1. Уровень развития компонентов, составляющих психологическую структуру этнической толерантности в выборке учащихся средней школы следующий: среднему уровню соответствуют Я-идельное/я-реальное, гетеростереотип, социальная дистанция; *выше среднего уровня* развиты: эмпатия, агрессивность, враждебность, автостереотип, гиперидентичность, нервно-психическая устойчивость, коммуникативная толерантность, эффективность поведения в конфликте. Интегральный показатель этнической толерантности соответствует уровню *выше среднего*.

2. Все индивидуально-психологические качества, выделенные в процессе теоретического анализа, вошли в психологическую структуру этнической толерантности учащихся средней школы.

3. Этническая толерантность представляет собой целостное единство индивидуально-психологических качеств учащихся трех уровней индивидуальности и может рассматриваться как интегральное свойство их индивидуальности.

4. Феноменологические проявления этнической толерантности могут являться показателями уровня ее развития.

5. Такие качества, как коммуникативная толерантность, нервно-психическая устойчивость, агрессивность, враждебность, гиперидентичность, эффективность поведения в конфликте играют наиболее существенную роль в интеграции ПСЭТ и реализации толерантного поведения в ситуации межэтнического взаимодействия, так как являются одновременно базовыми и ведущими в психологической структуре этнической толерантности учащихся средней школы.

6. Психологическую структуру этнической толерантности учащихся средней школы образуют две подструктуры индивидуально-психологических качеств: «агрессивность-враждебность» (ее образуют: нервно-психическая устойчивость, эффективность поведения в конфликте, агрессивность и враждебность) и «социальная дистанция» (ее образуют: социальная дистанция, коммуникативная толерантность и эмпатия).

2.3. Эмпирическое исследование психологической структуры этнической толерантности студентов среднего профессионального образовательного учреждения

Эмпирическое исследование психологической структуры этнической толерантности (ПСЭТ) в выборке студентов среднего профессионального образовательного учреждения предполагало решение следующих *задач*:

1) определение уровня развития индивидуально-психологических качеств учащихся, составляющих психологическую структуру этнической толерантности и интегрального показателя этнической толерантности в выборке студентов среднего профессионального образовательного учреждения;

2) анализ взаимосвязей индивидуально-психологических качеств учащихся, составляющих психологическую структуру этнической толерантности, определение компонентного состава ПСЭТ, весовых значений компонентов ПСЭТ, базовых и ведущих качеств в структуре.

В ходе исследований в выборке студентов среднего профессионального образовательного учреждения проверялась *гипотеза* об интегральной природе этнической толерантности, о том, что установленные в ходе теоретического анализа индивидуально-психологические качества образуют значимые взаимосвязи в психологической структуре этнической толерантности студентов и представляют все уровни индивидуальности (в соответствии с концепцией Б.Г.Ананьева).

Результаты психодиагностического обследования студентов (сырые тестовые очки и стандартные баллы) представлены в табл.2, прил. 10

Выборочные средние показатели развития индивидуально-психологических качеств студентов, составляющих психологическую структуру этнической толерантности, представлены в табл. 9, на рис.3.

Анализ средних значений (M_x) показывает, что *выше среднего* уровня развиты следующие компоненты ПСЭТ студентов: агрессивность (А),

расхождение между Я-идеальным/Я-реальным (Я), нервно-психическая устойчивость (У). *Средний уровень* развития у таких компонентов, как эмпатия (Эм), враждебность (Вр), автостереотип (Ас), гетеростереотип (Гс), гиперидентичность (Эи), эффективность поведения в конфликте (Эс), коммуникативная толерантность (К), социальная дистанция (С).

Уровни развития компонентов ПСЭТ *высокий, ниже среднего и низкий* – не выявлены.

Таблица 9

Уровень развития компонентов структуры этнической толерантности у студентов среднего профессионального образовательного учреждения

№	Компоненты	Мх	СКО	Сv
1.	Эмпатия (Эм)	2,83	0,78	20,1
2.	Агрессивность (А)	3,01	0,87	19,4
3.	Враждебность (Вр)	2,87	0,97	18,7
4.	Я-концепция (Я)	3,20	1,23	21,9
5.	Автостереотип (Ас)	2,86	0,98	24
6.	Гетеростереотип (Гс)	2,95	0,96	22
7.	Гиперидентичность (Эи)	2,55	1,00	20,9
8.	Эффективность стратегии поведения в конфликте (Эс)	2,89	1,08	23,8
9.	Коммуникативная толерантность (К)	2,71	1,05	20,1
10.	Социальная дистанция (С)	2,63	1,12	22,5
11.	Нервно-психическая устойчивость (У)	3,01	1,1	22,3
	<i>Интегральный показатель этнической толерантности</i>	2,86	1,01	21,4
<p>Примечание: Мх – среднее арифметическое; СКО – среднее квадратичное отклонение; Сv – коэффициент вариации. Уровень развития компонентов представлен в шкале стенов (Мх=5)</p>				



Рис. 3. Уровень развития компонентов структуры этнической толерантности у студентов колледжа

Исходя из того, что $10\% < CV \leq 25\%$ – средняя изменчивость признака, $CV > 25\%$ – высокая изменчивость признака, можно говорить о средней вариативности изучаемых показателей.

Среднеквадратичное отклонение (СКО) – значения выборки характеризует среднее отклонение от среднего арифметического (Mx). Это значение можно представить как среднее расстояние, на котором находятся элементы от среднего элемента выборки, позволяет определить, в каких пределах располагается большая часть результатов исследования.

Интегральный показатель этнической толерантности в выборке студентов среднего профессионального образовательного учреждения – 2,86, что соответствует *среднему* уровню.

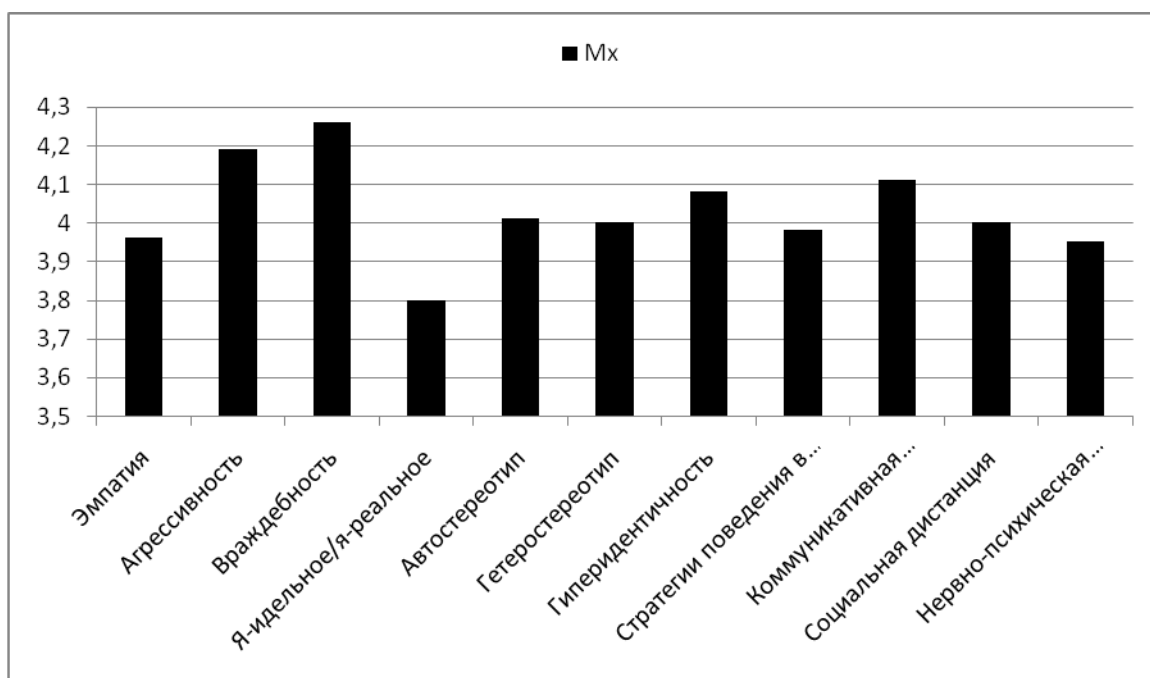
Для анализа взаимосвязей индивидуально-психологических качеств обучающихся, составляющих психологическую структуру этнической толерантности, использовался ранговый коэффициент корреляции r Спирмена. Матрица интеркорреляций анализируемых показателей представлена в табл.2, прил.11.

Анализ матрицы интеркорреляций компонентов психологической структуры этнической толерантности показывает, что все индивидуально-

психологические качества, выделенные в процессе теоретического анализа, вошли в ПСЭТ. При этом характер взаимосвязей (положительная, отрицательная) и их уровень значимости существенно различаются.

Наглядное изображение взаимосвязей компонентов ПСЭТ представлено в форме структурограммы (рис. 4 А).

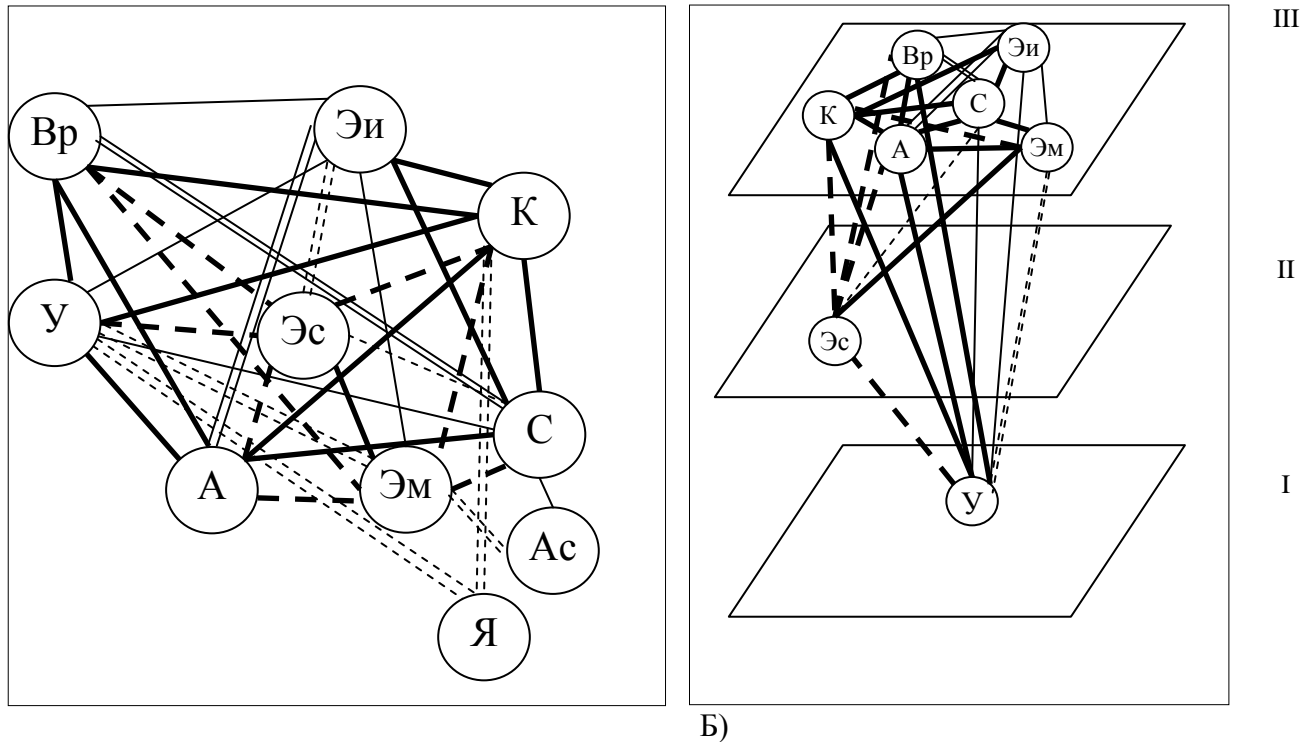

А)

Примечание:

1. **=====** - положительные корреляции на уровне значимости $p \leq 0,05$;

————— - положительные корреляции на уровне значимости $p \leq 0,01$;

————— - положительные корреляции на уровне значимости $p \leq 0,001$.

===== - отрицательные корреляции на уровне значимости $p \leq 0,05$;

----- - отрицательные корреляции на уровне значимости $p \leq 0,01$;

----- - отрицательные корреляции на уровне значимости $p \leq 0,001$.

а – структурограмма психологической структуры этнической толерантности;

б – расслоение психологической структуры этнической толерантности в соответствии с уровнями индивидуальности

I – индивидный уровень индивидуальности

II – субъектно-деятельностный уровень индивидуальности

III – личностный уровень индивидуальности

Условные обозначения компонентов ПСЭТ даны в табл.3

Рис.5. Взаимосвязи компонентов психологической структуры этнической толерантности студентов среднего профессионального образовательного учреждения

Выявлены значимые взаимосвязи компонентов ПСЭТ студентов среднего профессионального образовательного учреждения: эмпатии и агрессивности ($p < 0,001$), эмпатии и враждебности ($p < 0,001$), эмпатии и величины автостереотипа ($p < 0,01$), эмпатии и гиперидентичности ($p < 0,05$), эмпатии и величины социальной дистанции ($p < 0,001$), эмпатии и эффективности поведения в конфликте, эмпатии и коммуникативной толерантности ($p < 0,001$), эмпатии и нервно-психическая устойчивость ($p < 0,05$); агрессивности и враждебности ($p < 0,001$), агрессивности и гиперидентичности ($p < 0,01$), агрессивности и величины социальной дистанции ($p < 0,001$), агрессивности и эффективности поведения в конфликте ($p < 0,001$), агрессивности и коммуникативной толерантности ($p < 0,001$), агрессивности и нервно-психической устойчивости ($p < 0,001$); враждебности и гиперидентичности ($p < 0,01$), враждебности и величины социальной дистанции ($p < 0,05$), враждебности и эффективности поведения в конфликте ($p < 0,001$), враждебности и коммуникативной толерантности ($p < 0,001$), враждебности и нервно-психической устойчивости ($p < 0,001$), расхождения между я-идеальным и я-реальным и коммуникативной толерантности ($p < 0,01$), нервно-психической устойчивости ($p < 0,01$); степени выраженности автостереотипа и эффективности поведения в конфликте ($p < 0,05$), степени выраженности автостереотипа и величины социальной дистанции ($p < 0,05$); гиперидентичности и величины социальной дистанции ($p < 0,001$), гиперидентичности и эффективности поведения в конфликте ($p < 0,01$), гиперидентичности и коммуникативной толерантности ($p < 0,001$), гиперидентичности и нервно-психическая устойчивость ($p < 0,05$), эффективности поведения в конфликте и коммуникативной толерантности ($p < 0,001$), эффективности поведения в конфликте и нервно-психической устойчивости ($p < 0,001$), эффективности поведения в конфликте и и величины социальной дистанции ($p < 0,05$), коммуникативной толерантностью и величиной социальной дистанции ($p < 0,001$), коммуникативной толерантностью и нервно-психической устойчивостью ($p < 0,001$).

Использование методического приёма расслоения психологической структуры этнической толерантности в соответствии с уровнями индивидуальности (рис.4 Б) показывает, что в ПСЭТ представлены все уровни индивидуальности человека – индивидный, субъектный, личностный. Наличие межуровневых связей компонентов обеспечивает целостность структуры. Это подтверждает гипотезу о том, что этническая толерантность представляет собой целостное единство индивидуально-психологических качеств человека и может рассматриваться как интегральное свойство индивидуальности.

Весовые значения компонентов ПСЭТ студентов среднего профессионального образовательного учреждения представлены в табл.10. Средний вес компонента структуры ($\Sigma_{\text{ср.}}$) составляет 13,9 усл. ед. Диапазон весовых значений отдельных качеств: от 1 до 23 усл. ед.

В ПСЭТ студентов среднего профессионального образовательного учреждения выделены три группы компонентов.

Первую группу составили *базовые компоненты*, имеющие вес выше среднего весового значения в структуре: коммуникативная толерантность (К) ($\Sigma=23$), агрессивность (А) ($\Sigma=20$), эмпатия (Эм) ($\Sigma=20$), эффективность поведения в конфликте (Эс) ($\Sigma=18$), враждебность (Вр) ($\Sigma=18$), нервно-психическая устойчивость (У) ($\Sigma=18$), социальная дистанция (С) ($\Sigma=17$). Базовые компоненты ПСЭТ учащихся школы представляют все уровни структуры индивидуальности: индивидный (нервно-психическая устойчивость (У)), субъектный (эффективность стратегии поведения в конфликте (Эс)), а так же личностный (коммуникативная толерантность (К), агрессивность (А), враждебность (Вр), гиперидентичность (Эи), социальная дистанция (С)). *Базовые качества*, имеющие наибольший вес в структуре, являются внутренним каркасом структуры, основой развития и компенсации других качеств.

Во вторую группу компонентов ПСЭТ вошли качества, вес которых равен или незначительно отличается от среднего веса в структуре: гиперидентичность ($\Sigma=13$).

Третью группу составили качества, вес которых в структуре ниже среднего значения: расхождение между я-идеальным и я-реальным ($\Sigma=4$), величина автостереотипа ($\Sigma=2$),

Таблица 10

Количество и уровень значимости корреляционных связей компонентов ПСЭТ студентов среднего профессионального образовательного учреждения

№	Компоненты ПСЭТ		Количество значимых корреляций			
			$p \leq 0,001$	$p \leq 0,01$	$p \leq 0,05$	Вес
1	Эмпатия	Эм	5	2	1	20
2	Агрессивность	А	6	1	-	20
3	Враждебность	Вр	5	1	1	18
4	Я-концепция	Я	-	2	-	4
5	Автостереотип	Ас	-	2	-	2
6	Гетеростереотип	Гс	-	-	-	0
7	Гиперидентичность	Эи	2	2	3	13
8	Эффективность поведения в конфликте	Эс	5	1	1	18
9	Коммуникативная толерантность	К	7	1	-	23
10	Социальная дистанция	С	4	1	3	17
11	Нервно-психическая устойчивость	У	4	2	2	18
12	Всего		38	15	11	Σср. 13,9

Ведущими компонентами в ПСЭТ студентов среднего профессионального образовательного учреждения являются: эмпатия (Эм) ($p < 0,01$), агрессивность (А) ($p < 0,001$), враждебность (Вр) ($p < 0,05$), гиперидентичность (Эи) ($p < 0,001$), эффективность поведения в конфликте (Эс), коммуникативная толерантность (К) ($p < 0,001$), социальная дистанция

(С) ($p < 0,001$), величина автостереотипа (Ас) ($p < 0,01$), расхождение между я-реальным и я-идеальным (Я) ($p < 0,01$), нервно-психическая устойчивость (У) ($p < 0,001$).

Ведущие качества представляют все уровни структуры индивидуальности: индивидный (нервно-психическая устойчивость (У)), субъектный (эффективность поведения в конфликте (Эс), величина автостереотипа (Ас)), а так же личностный (коммуникативная толерантность (К), агрессивность (А), враждебность (Вр), гиперидентичность (Эи), социальная дистанция (С), расхождение между я-реальным и я-идеальным (Я))

Установлено, что 7 компонентов ПСЭТ являются одновременно базовыми и ведущими: коммуникативная толерантность (К), нервно-психическая устойчивость (У), агрессивность (А), враждебность (Вр), эмпатия (Эм), эффективность поведения в конфликте (Эс), социальная дистанция (С). Следовательно, именно эти качества играют наиболее существенную роль в интеграции ПСЭТ и реализации толерантного поведения в ситуации межэтнического взаимодействия.

Одно индивидуально-психологическое качество (величина гетеростереотипа), установленное в ходе теоретического анализа, не является компонентом ПСЭТ студентов среднего профессионального образовательного учреждения. Однако имеется тенденция связи ($p < 0,06$) с такими качествами, как гиперидентичность (Эи) и коммуникативная толерантность (К). Наличие связи на уровне тенденции объясняется тем, что гетеростереотип по содержанию более однороден и монолитен, чем автостереотип. Причинами этого может быть, с одной стороны, дефицит информации об объекте стереотипизации [177], с другой стороны, наоборот, наличие у большинства членов выборки устоявшегося стереотипа о другой группе, независимо от уровня развития остальных качеств, входящих в структуру ПСЭТ. В среднем профессиональном образовательном

учреждении причиной этого может являться разнородный этнический состав обучающихся.

Внешнее проявление этнической толерантности студентов в поведении и общении в ситуации межэтнического взаимодействия исследовалось с помощью методики «Экспертная оценка этнической толерантности». В качестве экспертов выступали преподаватели среднего профессионального образовательного учреждения. С использованием рангового коэффициента корреляции r Спирмена установлено, что показатель экспертной оценки внешних проявлений этнической толерантности значимо взаимосвязан с интегральным показателем этнической толерантности студентов среднего профессионального образовательного учреждения ($p < 0,001$). Полученные результаты позволяют сделать *вывод* о соответствии у студентов внешнего (поведенческого) и внутреннего (психологического) планов этнической толерантности. Это, в свою очередь, подтверждает теоретическую модель этнической толерантности (гл.1, п. 1.4) и гипотезу об интегральной природе этнической толерантности в юношеском возрасте, с одной стороны, и возможность экспресс-диагностики уровня этнической толерантности с использованием авторской методики «Экспертная оценка этнической толерантности» - с другой.

На следующем этапе исследования корреляционная матрица 11 переменных была подвергнута процедуре анализа по методу главных компонент. Было извлечено два фактора с собственными значениями больше единицы. Эти факторы подверглись вращению по методу varimax. Были выделены факторы, которые могут рассматриваться как центральные факторы психологической структуры этнической толерантности студентов среднего профессионального образовательного учреждения (табл. 11).

Таблица 11

**Матрица факторных нагрузок
(студенты среднего профессионального образовательного
учреждения)**

	1	2
Эмпатия (Эм)	-0,40	-0,35
Агрессивность (А)	0,79	0,49
Враждебность (Вр)	0,77	0,18
Я-концепция (Я)	-0,03	0,24
Автостереотип (Ас)	0,08	-0,42
Гетеростереотип (Гс)	-0,22	-0,40
Гиперидентичность (Эи)	0,20	0,67
Эффективность поведения в конфликте (Эс)	-0,61	-0,51
Коммуникативная толерантность (К)	0,68	0,23
Социальная дистанция (С)	0,27	0,59
Нервно-психическая устойчивость (У)	0,76	0,04
Собств. значения	2,97	1,85
Доля объясн. дисперсии	25,492%	16,798%

Примечание: жирным шрифтом выделены значимые факторные нагрузки

Первый фактор можно интерпретировать как «Агрессивность, враждебность», его образуют: нервно-психическая устойчивость (У), эффективность поведения в конфликте (Эс), коммуникативная толерантность (К), агрессивность (А) и враждебность (Вр), так как переменные, связанные с этим явлением, имеют здесь самые высокие нагрузки. Первый фактор характеризуется высоким уровнем агрессивности, враждебности, низким уровнем эффективности поведения в конфликте, коммуникативной толерантности и нервно-психической устойчивости.

Второй фактор можно интерпретировать как «Гиперидентичность, социальная дистанция», его образуют: гиперидентичность (Эи), социальная дистанция (С), эффективность поведения в конфликте (Эс), агрессивность (А), так как переменные, связанные с этим явлением, имеют здесь самые высокие нагрузки. Второй фактор характеризуется высоким уровнем

гиперидентичности, агрессивности, величины социальной дистанции, низким уровнем эффективности поведения в конфликте.

Такой результат соотносится с данными исследований Г.У. Солдатовой и С.В. Рыжовой, отмечающих, что высокий уровень трансформации этнической идентичности по типу гиперидентичности характеризуется увеличением уровня негативизма в отношении собственной и других этнических групп, порога эмоционального реагирования на иное этническое окружение, выраженности агрессивных и враждебных реакций в отношении других групп [140].

Факторы, полученные в результате вращения по методу varimax, объясняют 42,29% совокупной (общей) дисперсии.

Коррелированность компонент внутри каждого из полученных факторов между собой выше, чем их коррелированность с компонентами из других факторов.

Кроме того, извлеченные факторы образованы двумя идентичными индивидуально-психологическими качествами: агрессивность (А) и эффективность поведения в конфликте (Эс), то есть взаимосвязаны. Это может являться показателем того, что именно эти два связанных фактора являются ключевыми и определяют особенности этнической толерантности студентов среднего профессионального образовательного учреждения.

Результаты исследования психологической структуры этнической толерантности студентов среднего профессионального образовательного учреждения позволяют сформулировать следующие **выводы**.

1. Уровень развития компонентов, составляющих психологическую структуру этнической толерантности в выборке студентов среднего профессионального образовательного учреждения следующий: *среднему уровню* соответствуют: эмпатия (Эм), враждебность (Вр), автостереотип (Ас), гетеростереотип (Гс), гиперидентичность (Эи), эффективность поведения в конфликте (Эс), коммуникативная толерантность (К), социальная дистанция (С); *выше среднего* развиты агрессивность (А), расхождение между я-

идеальным и Я-реальным (Я), нервно-психическая устойчивость (У). Интегральный показатель этнической толерантности соответствует *среднему* уровню.

2. Все индивидуально-психологические качества, выделенные в процессе теоретического анализа, за исключением величины гетеростереотипа, вошли в психологическую структуру этнической толерантности студентов среднего профессионального образовательного учреждения.

3. Этническая толерантность представляет собой целостное единство индивидуально-психологических качеств студентов трех уровней индивидуальности и может рассматриваться как интегральное свойство их индивидуальности.

4. Феноменологические проявления этнической толерантности могут являться показателями уровня ее развития.

5. Такие качества, как коммуникативная толерантность, нервно-психическая устойчивость, агрессивность, враждебность, эмпатия, эффективность поведения в конфликте, социальная дистанция играют наиболее существенную роль в интеграции ПСЭТ и реализации толерантного поведения в ситуации межэтнического взаимодействия, так как являются одновременно базовыми и ведущими в психологической структуре этнической толерантности студентов среднего профессионального образовательного учреждения.

6. Существуют две связанных подструктуры, являющихся ключевыми и определяющие особенности этнической толерантности студентов среднего профессионального образовательного учреждения: «агрессивность-враждебность» и «гиперидентичность-социальная дистанция».

2.4. Эмпирическое исследование психологической структуры этнической толерантности студентов высшего профессионального образовательного учреждения

Эмпирическое исследование психологической структуры этнической толерантности (ПСЭТ) в выборке студентов высшего профессионального образовательного учреждения предполагало решение следующих *задач*:

1) определение уровня развития индивидуально-психологических качеств учащихся, составляющих психологическую структуру этнической толерантности и интегрального показателя этнической толерантности в выборке студентов высшего профессионального образовательного учреждения;

2) анализ взаимосвязей индивидуально-психологических качеств студентов, составляющих психологическую структуру этнической толерантности, определение компонентного состава ПСЭТ, весовых значений компонентов ПСЭТ, базовых и ведущих качеств в структуре.

В ходе исследований на выборке студентов высшего профессионального образовательного учреждения проверялась *гипотеза* об интегральной природе этнической толерантности, о том, что установленные в ходе теоретического анализа индивидуально-психологические качества образуют значимые взаимосвязи в психологической структуре этнической толерантности студентов и представляют все уровни индивидуальности (в соответствии с концепцией Б.Г.Ананьева).

Результаты психодиагностического обследования студентов высшего профессионального образовательного учреждения (сырые тестовые очки и стандартные баллы) представлены в табл.3, прил. 10

Выборочные средние показатели развития индивидуально-психологических качеств студентов, составляющих психологическую структуру этнической толерантности, представлены в табл. 12, на рис.5.

Анализ средних значений (Mx) показывает, *выше среднего уровня* развиты следующие компоненты ПСЭТ студентов: агрессивность (А),

гетеростереотип (Гс), эффективность поведения в конфликте (Эс), нервно-психическая устойчивость (У). *Средний уровень* развития у таких компонентов, как: эмпатия (Эм), враждебность (Вр), Я-концепция (Я), автостереотип (Ас), гиперидентичность (Эи), коммуникативная толерантность (К), социальная дистанция (С).

Уровни развития компонентов ПСЭТ *высокий, ниже среднего и низкий* – не выявлены.

Интегральный показатель этнической толерантности в выборке студентов высшего профессионального образовательного учреждения – 2,95, что соответствует *среднему* уровню

Таблица 12

Уровень развития компонентов структуры этнической толерантности у студентов высшего профессионального образовательного учреждения

№	Компоненты	Мх	СКО	CV
1.	Эмпатия (Эм)	3,00	0,63	27,0
2.	Агрессивность (А)	3,03	0,58	26,3
3.	Враждебность (Вр)	2,92	0,81	25,7
4.	Я-концепция (Я)	2,82	1,12	24,3
5.	Автостереотип (Ас)	2,96	0,80	25,9
6.	Гетеростереотип (Гс)	3,04	0,80	27,5
7.	Гиперидентичность (Эи)	2,76	0,90	25,5
8.	Эффективность поведения в конфликте (Эс)	3,08	1,07	27,0
9.	Коммуникативная толерантность (К)	2,76	0,92	25,4
10.	Социальная дистанция (С)	2,90	1,07	24,4
11.	Нервно-психическая устойчивость (У)	3,20	0,95	25,6
	<i>Интегральный показатель этнической толерантности</i>	2,95	0,80	27,5

Примечание: Мх – среднее арифметическое; СКО – среднеквадратичное отклонение; Сv – коэффициент вариации.

Уровень развития компонентов представлен в шкале стенов (Мх=5)

Исходя из того, что $10 \% < CV \leq 25\%$ – средняя изменчивость признака, $CV > 25\%$ – высокая изменчивость признака, можно говорить о высокой вариативности изучаемых показателей.



Рис. 5. Уровень развития компонентов структуры этнической толерантности студентов университета

Среднеквадратичное отклонение (СКО) – значения выборки характеризует среднее отклонение от среднего арифметического (Mx). Это значение можно представить как среднее расстояние, на котором находятся элементы от среднего элемента выборки, позволяет определить, в каких пределах располагается большая часть результатов исследования.

Для анализа взаимосвязей индивидуально-психологических качеств учащихся, составляющих психологическую структуру этнической толерантности, использовался ранговый коэффициент корреляции r Спирмена. Матрица интеркорреляций анализируемых показателей представлена в табл.3, прил.12.

Анализ матрицы интеркорреляций компонентов психологической структуры этнической толерантности показывает, что все индивидуально-психологические качества, выделенные в процессе теоретического анализа, вошли в ПСЭТ. При этом характер взаимосвязей (положительная, отрицательная) и их уровень значимости существенно различаются.

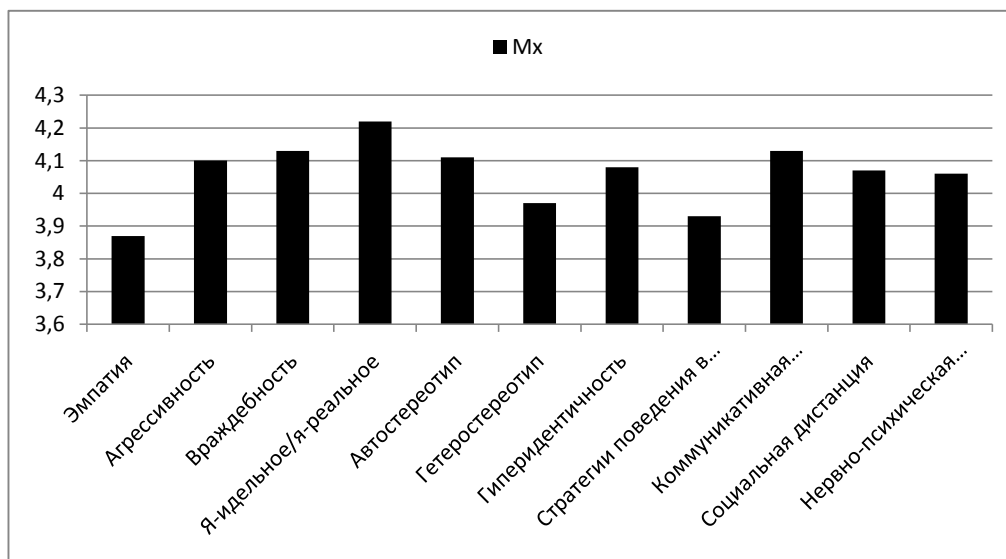
Наглядное изображение взаимосвязей компонентов ПСЭТ представлено в форме структурограммы (рис. 6 А).

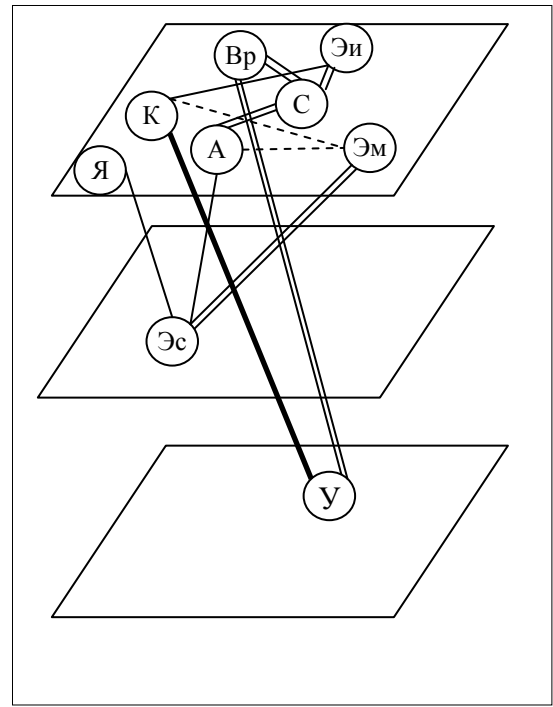
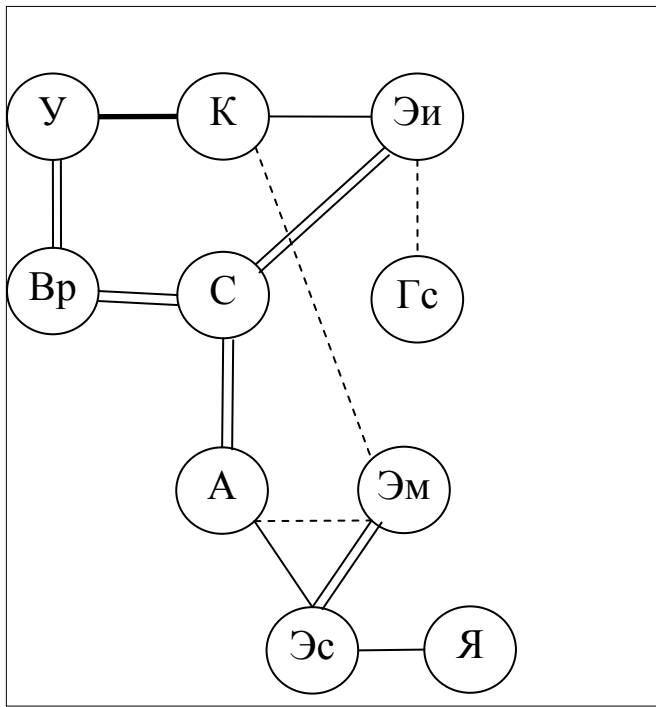

А)

1.==== - положительные корреляции на уровне значимости $p \leq 0,05$;—— - положительные корреляции на уровне значимости $p \leq 0,01$;■■■■ - положительные корреляции на уровне значимости $p \leq 0,001$.

а – структурограмма психологической структуры этнической толерантности;

б – расслоение психологической структуры этнической толерантности в соответствии с уровнями индивидуальности

I – индивидный уровень индивидуальности

II - субъектно-деятельностный уровень индивидуальности

III – личностный уровень индивидуальности

Условные обозначения компонентов ПСЭТ даны в табл.3

Рис. 6. Взаимосвязи структурных компонентов этнической толерантности студентов университета

Б)

==== - отрицательные корреляции на уровне значимости $p \leq 0,05$;- - - - - отрицательные корреляции на уровне значимости $p \leq 0,01$;■■■■ - отрицательные корреляции на уровне значимости $p \leq 0,001$.

Выявлены значимые взаимосвязи компонентов ПСЭТ студентов высшего профессионального образовательного учреждения:

агрессивности и эмпатии ($p < 0,05$), агрессивности и враждебности, агрессивности и эффективности поведения в конфликте ($p < 0,05$), агрессивности и величины социальной дистанции ($p < 0,01$); враждебности и величины социальной дистанции, враждебности и нервно-психической устойчивости ($p < 0,01$); расхождения между я-реальным и я-идеальным и эффективностью поведения в конфликте; величиной гетеростереотипа и

гиперидентичностью ($p < 0,05$); гиперидентичностью и величиной социальной дистанции ($p < 0,05$); нервно-психической устойчивостью и коммуникативной толерантностью ($p < 0,01$).

Использование методического приёма расслоения психологической структуры этнической толерантности в соответствии с уровнями индивидуальности (рис.6 Б) показывает, что в ПСЭТ представлены все уровни индивидуальности человека – индивидуальный, субъектный, личностный. Наличие межуровневых связей компонентов обеспечивает целостность структуры. Это подтверждает гипотезу о том, что этническая толерантность представляет собой целостное единство индивидуально-психологических качеств человека и может рассматриваться как интегральное свойство индивидуальности.

Весовые значения компонентов ПСЭТ студентов высшего профессионального образовательного учреждения представлены в табл.13. Средний вес компонента структуры ($\Sigma_{ср.}$) составляет 3,4 усл. ед. Диапазон весовых значений отдельных качеств: от 1 до 6 усл. ед.

В ПСЭТ студентов высшего профессионального образовательного учреждения выделены три группы компонентов.

Первую группу составили *базовые компоненты*, имеющие вес выше среднего весового значения в структуре: величина социальной дистанции (С) ($\Sigma=6$), нервно-психическая устойчивость (У) ($\Sigma=5$), коммуникативная толерантность (К) ($\Sigma=5$), агрессивность (А) ($\Sigma=4$), враждебность (Вр) ($\Sigma=4$), эффективность поведения в конфликте (Эс) ($\Sigma=4$), эмпатия (Эм) ($\Sigma=4$), гиперидентичность (Эи) ($\Sigma=4$).

Во вторую группу компонентов ПСЭТ вошли качества, вес которых равен или незначительно отличается от среднего веса в структуре: враждебность (Вр)

Третью группу составили качества, вес которых в структуре ниже среднего значения: расхождение между Я-реальным и Я-идеальным (Я) ($\Sigma=1$), величина гетеростереотипа (Гс) ($\Sigma=1$).

Таблица 13

**Количество и уровень значимости корреляционных связей
компонентов ПСЭТ студентов высшего профессионального
образовательного учреждения**

№	Компоненты ПСЭТ		Количество значимых корреляций			
			$p \leq 0,001$	$p \leq 0,01$	$p \leq 0,05$	вес
1	Эмпатия	Эм	-	1	2	4
2	Агрессивность	А	-	1	2	4
3	Враждебность	Вр	-	1	1	3
4	Я-концепция	Я	-	-	1	1
5	Автостереотип	Ас	-	-	-	-
6	Гетеростереотип	Гс	-	-	1	1
7	Гиперидентичность	Эи	-	1	2	4
8	Эффективность поведения в конфликте	Эс	-	1	2	4
9	Коммуникативная толерантность	К	1	-	2	5
10	Социальная дистанция	С	-	3	-	6
11	Нервно-психическая устойчивость	У	1	1	-	5
12	Всего		2	10	12	$\Sigma_{ср}$ 3,4

Ведущими компонентами в ПСЭТ студентов высшего профессионального образовательного учреждения являются: агрессивность (А) ($p < 0,001$), враждебность (Вр) ($p < 0,001$), Я-концепция (Я) ($p < 0,001$), величина автостереотипа (Ас) ($p < 0,01$), гиперидентичность (Эи) ($p < 0,001$), коммуникативная толерантность (К) ($p < 0,001$), социальная дистанция (С) ($p < 0,001$), нервно-психическая устойчивость (У) ($p < 0,001$).

Ведущие качества представляют все уровни структуры индивидуальности: индивидуальный (нервно-психическая устойчивость), субъектно-деятельностный (эффективность стратегии поведения в конфликте, величина автостереотипа), личностный (коммуникативная

толерантность, агрессивность, враждебность, гиперидентичность, социальная дистанция).

Установлено, что 6 компонентов ПСЭТ являются одновременно базовыми и ведущими: агрессивность (А), враждебность (Вр), коммуникативная толерантность (К), гиперидентичность (Эи), величина социальной дистанции (С), нервно-психическая устойчивость (У). Следовательно, именно эти качества играют наиболее существенную роль в интеграции ПСЭТ и реализации толерантного поведения в ситуации межэтнического взаимодействия.

Одно индивидуально-психологическое качество (величина автостереотипа), установленное в ходе теоретического анализа, не является компонентом ПСЭТ студентов среднего профессионального образовательного учреждения.

Внешнее проявление этнической толерантности студентов в поведении и общении в ситуации межэтнического взаимодействия исследовалось с помощью методики «Экспертная оценка этнической толерантности». В качестве экспертов выступали преподаватели. С использованием рангового коэффициента корреляции r Спирмена установлено, что показатель экспертной оценки внешних проявлений этнической толерантности значимо взаимосвязан с интегральным показателем этнической толерантности студентов высшего профессионального образовательного учреждения ($p < 0,001$). Полученные результаты позволяют сделать вывод о соответствии у студентов внешнего (поведенческого) и внутреннего (психологического) планов этнической толерантности. Это, в свою очередь, подтверждает теоретическую модель этнической толерантности (гл.1, п. 1.4) и гипотезу об интегральной природе этнической толерантности в юношеском возрасте, с одной стороны, и возможность экспресс-диагностики уровня этнической толерантности с использованием авторской методики «Экспертная оценка этнической толерантности» - с другой.

На следующем этапе исследования корреляционная матрица 11 переменных была подвергнута процедуре анализа по методу главных компонент. Было извлечено два фактора с собственными значениями больше единицы. Эти факторы подверглись вращению по методу varimax. Были выделены факторы, которые могут рассматриваться как центральные факторы психологической структуры этнической толерантности студентов высшего профессионального образовательного учреждения (табл. 14).

Таблица 14

Матрица факторных нагрузок (студенты высшего профессионального образовательного учреждения)

	1	2
Эмпатия (Эм)	-0,650	0,222
Агрессивность (А)	0,687	-0,072
Враждебность (Вр)	0,543	0,340
Я-концепция (Я)	0,059	0,503
Автостереотип (Ас)	0,317	0,125
Гетеростереотип (Гс)	-0,006	-0,394
Гиперидентичность (Эи)	0,485	0,307
Эффективность стратегии поведения в конфликте (Эс)	-0,560	0,406
Коммуникативная толерантность (К)	0,361	0,628
Социальная дистанция (С)	0,555	0,120
Нервно-психическая устойчивость (У)	0,084	0,710
Собств значения	2,287	1,766
Доля объясн. дисперсии	20,794 %	16,051 %

Первый фактор можно интерпретировать как «Агрессивность, враждебность», его образуют: социальная дистанция (С), гиперидентичность (Эи), враждебность (Вр), агрессивность (А), так как переменные, связанные с этим явлением, имеют здесь самые высокие нагрузки. Первый фактор характеризуется высоким уровнем агрессивности, враждебности, гиперидентичности и высокой социальной дистанцией.

Второй фактор можно интерпретировать как «Устойчивость», его образуют нервно-психическая устойчивость (У), коммуникативная толерантность (К), эффективность поведения в конфликте (Эс), разница между Я-реальным и Я-идеальным (Я). Фактор характеризуется

эффективным поведением в конфликте, высоким уровнем коммуникативной толерантности и нервно-психической устойчивости.

Факторы, полученные в результате вращения по методу varimax, объясняют 36,84% совокупной (общей) дисперсии.

Коррелированность компонент внутри каждого из полученных факторов между собой выше, чем их коррелированность с компонентами из других факторов.

Результаты исследования психологической структуры этнической толерантности студентов высшего профессионального образовательного учреждения позволяют сформулировать следующие **выводы**.

1. Уровень развития компонентов, составляющих психологическую структуру этнической толерантности в выборке студентов высшего профессионального образовательного учреждения следующий: *среднему уровню* развития соответствуют: эмпатия (Эм), враждебность (Вр), Я-концепция (Я), автостереотип (Ас), гиперидентичность (Эи), коммуникативная толерантность (К), социальная дистанция (С); *выше среднего* развиты агрессивность (А), гетеростереотип (Гс), эффективность поведения в конфликте (Эс), нервно-психическая устойчивость (У). Интегральный показатель этнической толерантности соответствует *среднему* уровню.

2. Все индивидуально-психологические качества, кроме автостереотипа, выделенные в процессе теоретического анализа, вошли в психологическую структуру этнической толерантности студентов высшего профессионального образовательного учреждения.

3. Этническая толерантность представляет собой целостное единство индивидуально-психологических качеств студентов трех уровней индивидуальности и может рассматриваться как интегральное свойство их индивидуальности.

4. Феноменологические проявления этнической толерантности могут являться показателями уровня ее развития.

5. Такие качества, как агрессивность, враждебность, коммуникативная толерантность, гиперидентичность, величина социальной дистанции, нервно-психическая устойчивость играют наиболее существенную роль в интеграции ПСЭТ и реализации толерантного поведения в ситуации межэтнического взаимодействия, так как являются одновременно базовыми и ведущими в психологической структуре этнической толерантности студентов высшего профессионального образовательного учреждения.

6. Существуют две подструктуры, являющиеся ключевыми и определяющие особенности этнической толерантности студентов высшего профессионального образовательного учреждения: «агрессивность-враждебность» и «устойчивость»

2.5. Сравнительный анализ психологической структуры этнической толерантности обучающихся на разных уровнях образования, различающихся по полу, возрасту и уровню развития этнической толерантности

2.5.1 Особенности психологической структуры этнической толерантности обучающихся на разных уровнях образования, отличающихся по возрасту

Исследование психологической структуры этнической толерантности проводилось в трех группах, обучающихся в образовательных учреждениях разных уровней образования: среднее общее (школа), среднее профессиональное (колледж), высшее профессиональное (университет). Все испытуемые – юношеского возраста, вместе с тем, средний возраст в выборках различается (табл. 15).

Задача этого этапа исследования: выявить особенности психологической структуры этнической толерантности у обучающихся на разных уровнях образования.

Гипотеза на этом этапе исследования заключается в предположении о том, что существуют общие характеристики и специфические особенности

психологической структуры этнической толерантности у учащихся школы, студентов среднего и высшего профессионального образования, отличающихся по возрасту.

Сравнительный анализ ПСЭТ в выборках включал:

1. Анализ уровня развития компонентов ПСЭТ в выборках.
2. Анализ компонентного состава ПСЭТ в выборках.
3. Структурно-функциональный анализ ПСЭТ в выборках.

Средние значения (Mx) выборочных показателей развития компонентов структуры этнической толерантности школьников, студентов колледжа и университета среднеквадратичное отклонение (CKO) и коэффициент вариативности (Cv) представлены в табл. 15. Наглядное отражение уровней развития компонентов ПСЭТ в трех выборках – рис. 7.

Таблица 15

Уровень развития компонентов структуры этнической толерантности обучающихся на разных уровнях образования

	Образовательное учреждение	школа			колледж			университет		
	Возраст (лет)	16			17			18,5		
№	Компонент	Mx	CKO	Cv	Mx	CKO	Cv	Mx	CKO	Cv
1.	Эм	3,21	0,79	23,6	2,83	0,78	20,1	3,00	0,63	27,0
2.	А	3,36	0,65	24,7	3,01	0,87	19,4	3,03	0,58	26,3
3.	Вр	3,46	0,76	24,9	2,87	0,97	18,7	2,92	0,81	25,7
4.	Я	2,75	1,26	26,4	3,20	1,23	21,9	2,82	1,12	24,3
5.	Ас	3,26	0,75	22,9	2,86	0,98	24,0	2,96	0,80	25,9
6.	Гс	2,90	0,90	22,4	2,95	0,96	22,0	3,04	0,80	27,5
7.	Эи	3,00	1,01	26,7	2,55	1,00	20,9	2,76	0,90	25,5
8.	Эс	3,12	1,03	21,9	2,89	1,08	23,8	3,08	1,07	27,0
9.	К	3,26	1,10	26,2	2,71	1,05	20,1	2,76	0,92	25,4
10.	С	2,9	1,17	28,0	2,63	1,12	22,5	2,90	1,07	24,4
11.	У	3,21	1,11	25,9	3,01	1,10	22,3	3,20	0,95	25,6
	<i>Интегральный показатель этнической толерантности</i>	3,13	1,01	22,0	2,86	0,90	23,5	2,95	0,96	24,6



Рис. 7. Уровень развития компонентов структуры этнической толерантности у студентов на разных уровнях образования

Результаты исследования показывают, что интегральный показатель этнической толерантности у школьников – 3,13 (выше среднего) выше, чем у студентов колледжа – 2,86 (средний) и университета – 2,95 (средний).

Таким образом, первичный анализ результатов диагностики компонентов в трех выборках показывает различия в уровне их развития. Для статистической оценки значимости различий анализируемых показателей использовался непараметрический критерий U Манна-Уитни (табл. 16).

Сравнительный анализ выборочных средних в выборках *школа* – *университет* показывает значимые различия в уровне развития 7 компонентов ПСЭТ: эмпатия ($U = 5629$ при $p=0,003$), агрессивность ($U = 5413$ при $p=0,001$), враждебность ($U = 4878,5$ при $p=0,001$), я-концепция ($U = 5156,5$ при $p=0,001$), автостереотип ($U = 5651,5$ при $p=0,004$), гиперидентичность ($U = 6026,5$ при $p=0,026$), коммуникативная толерантность ($U = 5438$ при $p=0,001$).

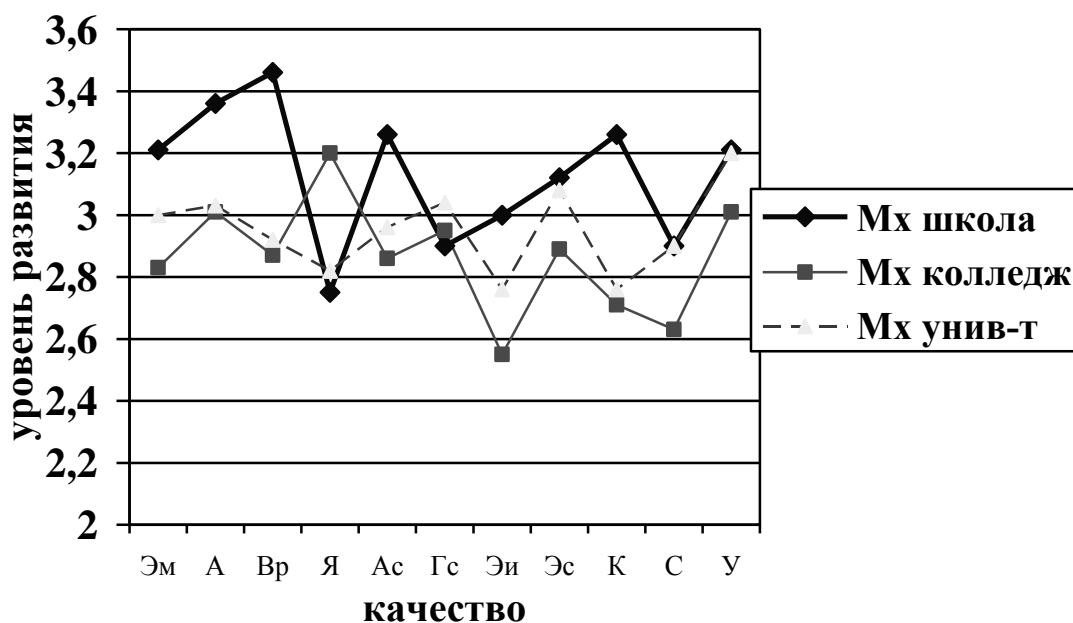
Таблица 16

Значимость различий уровней развития компонентов психологической структуры этнической толерантности обучающихся на разных уровнях образования

	Школа - университет		Школа - колледж		Колледж- университет	
	U	Ур. знач.	U	Ур. знач.	U	Ур. знач.
Эм	5629	0,003	2506	0,041	5528	0,407
А	5413	0,001	2085	0,001	5799	0,789
Вр	4878,5	0,001	1688,5	0,001	5526	0,404
Я	5156,5	0,001	2805	0,321	4465	0,003
Ас	5651,5	0,004	2508	0,042	5600,5	0,499
Гс	6930,5	0,547	2988,5	0,726	5819,5	0,822
Эи	6026,5	0,026	2540	0,055	5810,5	0,88
Эс	6401,5	0,12	2750	0,236	5863	0,893
К	5438	0,001	2282	0,005	5859	0,886
С	6377,5	0,11	2891	0,49	5553	0,439
У	6721,5	0,328	2993	0,738	5605,5	0,506
	Число значимых различий	7		5		1

Примечание: жирным шрифтом выделены значимые различия ($p < 0,001$, $p < 0,01$, $p < 0,05$).

Сравнительный анализ выборочных средних в выборках *школа – колледж* показывает значимые различия в уровне развития 5 компонентов ПСЭТ: эмпатия ($U = 2506$ при $p = 0,041$), агрессивность ($U = 2085$ при $p = 0,001$), враждебность ($U = 1688,5$ при $p = 0,001$), автостереотип ($U = 2508$ при $p = 0,042$), коммуникативная толерантность ($U = 2282$ при $p = 0,005$).

Сравнительный анализ выборочных средних в выборках *колледж – университет* показывает значимые различия в уровне развития 1 компонента ПСЭТ: я-концепция ($U = 4465$ при $p = 0,003$).

Сравнительный анализ компонентного состава и структурных показателей развития ПСЭТ в выборках (табл. 17) позволяет говорить о неравномерности формирования психологической структуры толерантности в юношеском возрасте.

Таблица 17

Основные показатели развития ПСЭТ обучающихся на разных уровнях образования

№	Показатели развития ПСЭТ	Школа	Колледж	Вуз
1.	Количество компонентов структуры	11	10	10
2.	Общее количество r связей компонентов структуры	38	64	24
3.	Количество сильных r связей ($p \leq 0,01$)	16	53	12
4.	Средний вес компонента структуры ($\Sigma_{\text{ср.}}$)	6,9	15,5	3,8
5.	Индекс когерентности структуры (ИКС)	24	51	14
6.	Индекс дивергентности структуры (ИДС)	10	38	3
7.	Индекс организованности структуры (ИОС)	14	13	11
8.	Базовые компоненты	К У А Эи Эс Вр	К У А Эс Вр С Эм	К У А Эи Эс Вр С Эм
9	Средний возраст	16	17	18,5

Примечание. Условные обозначения компонентов ПСЭТ: коммуникативная толерантность (К), нервно-психическая устойчивость (У), агрессивность (А), гиперидентичность (Эи), эффективность поведения в конфликте (Эс), враждебность (Вр), социальная дистанция (С), эмпатия (Эм).

В исследовании принимали участие три группы обучающихся, относящихся к юношескому возрасту. Диапазон средних возрастов 16-18,5 лет. Вместе с тем, вариация возрастов значительная от 15 до 19 лет (табл.2). В связи с этим возникает гипотеза о том, что возраст может влиять на психологическую структуру этнической толерантности.

Результаты однофакторного дисперсионного анализа показали однородность выборки по фактору *возраст*. Это означает, что выявленные различия в уровнях развития компонентов и структурных показателей ПСЭТ не обусловлены возрастными показателями в трех анализируемых группах обучающихся.

Поэтому можно предположить, что причиной значимых различий в уровне развития компонентов ПСЭТ являются:

1. Особенности воспитательной работы в образовательных учреждениях.

Анализ работы средних и высших профессиональных образовательных учреждений г. Ярославля показывает, что нет целенаправленных программ по формированию этнической толерантности обучающихся. Проводятся только отдельные мероприятия не систематического характера. То есть воспитательная работа здесь вторична по сравнению с учебным процессом.

Вместе с тем, в школах в рамках реализации федерального государственного образовательного стандарта среднего (полного) общего образования происходит систематическое формирование толерантности, как в рамках организации образовательного процесса, так и воспитательного.

2. Этнический состав участников исследования.

Результаты диагностики уровня развития компонентов ПСЭТ в выборках, а так же результаты структурно-функционального анализа могут быть интерпретированы с учетом данных об этническом составе выборок. В выборке учащихся школы количество представителей некоренных этнических групп составляет 3%, в выборке студентов университета – 10 %, в выборке студентов колледжа – 21%. Очевидно значительное превышение количества представителей некоренных этнических групп в выборке студентов колледжа (по сравнению с выборками школьников и студентов университета), а, следовательно, и ситуаций межэтнического взаимодействия, является причиной того, что ПСЭТ у этих обучающихся носит более «жесткий» характер, менее оптимальна. Об этом свидетельствует большее количество связей компонентов структуры (64) и высокий индекс когерентности структуры (ИКС = 51).

Таким образом, на этом этапе исследования установлено, что ПСЭТ – достаточно сформированное психологическое интегральное образование в юношеском возрасте. Это образование может изменяться в зависимости от организации учебно-воспитательного процесса в учебном заведении и интенсивности межэтнического взаимодействия в учебном процессе.

Полученные результаты носят предварительный характер и предполагают дальнейшую проверку в рамках специально организованного исследования.

Наряду со специфическими особенностями ПСЭТ в трех анализируемых выборках получены результаты, которые могут рассматриваться как обобщенные для юношеского возраста характеристики психологической структуры этнической толерантности.

1. В отношении всех анализируемых групп испытуемых установлено, что компоненты ПСЭТ представляют все уровни индивидуальности. Это позволяет говорить о том, что этническая толерантность в юношеском возрасте представляет собой интегральное свойство индивидуальности.

2. Состав базовых качеств (5 из 11) идентичен во всех трех группах обучающихся. Это коммуникативная толерантность, нервно-психическая устойчивость, агрессивность, враждебность, эффективность поведения в конфликте.

4. Качества, являющиеся одновременно базовыми и ведущими, и поэтому играющие наиболее существенную роль в интеграции ПСЭТ и реализации толерантного поведения в ситуации межэтнического взаимодействия: Это коммуникативная толерантность, нервно-психическая устойчивость, агрессивность, враждебность.

5. Выделенная в результате факторного анализа подструктура ПСЭТ, которая по составу компонентнов была названа «агрессивность-враждебность», является «ядром» ПСЭТ. Эта подструктура выявлена во всех группах обучающихся, что позволяет сделать вывод, что эта подструктура определяет психологический механизм обеспечения этнической толерантности в ситуации межэтнического взаимодействия. В случае высокого уровня агрессивности и враждебности, уровень этнической толерантности в ситуации межэтнического взаимодействия будет низкий. И наоборот, если агрессивность и враждебность на низком уровне развития, то

уровень этнической толерантности в ситуации межэтнического взаимодействия будет высокий.

Установлены значимые взаимосвязи показателей уровня агрессивности и враждебности с интегральным показателем этнической толерантности.

Вместе с тем, в каждой группе обучающихся выявлены специфические особенности этнической толерантности, которые обеспечиваются второй подструктурой ПСЭТ.

Так, у школьников такой подструктурой является «социальная дистанция». Специфика проявления этнической толерантности у школьников зависит от уровня развития таких качеств, как социальная дистанция, эмпатия, коммуникативная толерантность.

Отсюда можно сделать вывод, что ПСЭТ динамична. И перестраивается в зависимости от изменяющихся условий межэтнического взаимодействия.

Полученные результаты позволяют сделать следующие **выводы**.

1. Уровень развития этнической толерантности и компонентов, составляющих психологическую структуру этнической толерантности на разных уровнях образования неодинаков: у учащихся школы – выше среднего, у студентов колледжа и университета – средний. При этом интегральный показатель этнической толерантности у студентов колледжа самый низкий из трех выборок.

2. Этническая толерантность в юношеском возрасте представляет собой интегральное свойство индивидуальности, так как в отношении всех анализируемых групп испытуемых установлено, что компоненты ПСЭТ представляют все уровни индивидуальности.

3. Все индивидуально-психологические качества, кроме автостереотипа и гетеростереотипа, выделенные в процессе теоретического анализа, вошли в психологическую структуру этнической толерантности студентов на всех уровнях образования.

4. Психологическая структура этнической толерантности у студентов среднего профессионального образовательного учреждения носит более «жесткий» характер, менее оптимальна.

5. Феноменологические проявления этнической толерантности могут являться показателями уровня ее развития у всех обучающихся юношеского возраста.

6. Такие качества, как коммуникативная толерантность, нервно-психическая устойчивость, агрессивность, враждебность играют наиболее существенную роль в интеграции ПСЭТ, так как являются одновременно базовыми и ведущими в психологической структуре этнической толерантности студентов на всех уровнях образования.

7. Подструктура «агрессивность-враждебность» определяет психологический механизм обеспечения этнической толерантности в ситуации межэтнического взаимодействия.

2.5.2. Сравнительный анализ психологической структуры этнической толерантности у юношей и девушек

В рамках пилотажного исследования обнаружена общая тенденция различий по полу внутри каждого уровня образования, поэтому принято решение объединить выборки и проанализировать половые различия в структуре ПСЭТ в целом.

Задача исследования: сравнительный анализ психологической структуры этнической толерантности у девушек и юношей.

Гипотеза исследования: существуют значимые различия в уровне развития компонентов и структурной организации ПСЭТ у юношей и девушек.

Для проверки статистической значимости между средними уровнями развития качеств для групп, использовался однофакторный дисперсионный анализ (ANOVA). По фактору «пол» обнаружены статистически значимые различия (прил. 12).

Выборочные средние показатели развития индивидуально-психологических качеств юношей и девушек, составляющих психологическую структуру этнической толерантности, представлены в табл. 18, на рис.8.

Анализ средних значений (Mx) показывает, что *выше среднего* уровня развиты следующие компоненты ПСЭТ девушек: агрессивность (А), нервно-психическая устойчивость (У), эмпатия (Эм), враждебность (Вр), Я-идеальное/Я-реальное (Я), эффективность поведения в конфликте (Эс); *средний уровень* развития у таких компонентов, как автостереотип (Ас), гетеростереотип (Гс), гиперидентичность (Эи), коммуникативная толерантность (К), социальная дистанция (С).

Уровни развития компонентов ПСЭТ у девушек *высокий, ниже среднего и низкий* – не выявлены.

Выше среднего уровня развиты следующие компоненты ПСЭТ юношей: агрессивность (А), нервно-психическая устойчивость (У), эмпатия (Эм), враждебность (Вр), я-идеальное/Я-реальное (Я), эффективность поведения в конфликте (Эс), автостереотип (Ас), гетеростереотип (Гс), коммуникативная толерантность (К); *средний* уровень развития у таких компонентов, как гиперидентичность (Эи), социальная дистанция (С).

Уровни развития компонентов ПСЭТ *высокий, ниже среднего и низкий* – не выявлены.

Исходя из того, что $10 \% < CV \leq 25\%$ – средняя изменчивость признака, $CV > 25\%$ - высокая изменчивость признака, можно говорить о средней вариативности изучаемых показателей.

Таблица 18

**Уровень развития компонентов психологической
структуры этнической толерантности юношей и
девушек**

№	Компонент	девушки			юноши		
		Мх	СКО	CV	Мх	СКО	CV
1.	Эм	3,06	0,77	23,6	3,03	0,75	27
2.	А	3,09	0,71	24,7	3,2	0,82	26,3
3.	Вр	3,05	0,87	24,9	3,17	0,95	25,7
4.	Я	3,09	1,23	26,4	3,02	1,27	24,3
5.	Ас	2,98	0,96	22,9	3,1	0,81	25,9
6.	Гс	2,97	0,95	22,4	3,02	0,86	27,5
7.	Эи	2,71	0,95	26,7	2,71	1,04	25,5
8.	Эс	3,02	1,1	21,9	3,06	1,02	27
9.	К	2,84	0,98	26,2	3	1,15	25,4
10.	С	2,83	1,12	28	2,82	1,13	24,4
11.	У	3,11	1,09	25,9	3,17	1,06	25,6
	<i>Интегральный показатель этнической толерантности</i>	2,98	1,00	24,3	3,03	1,11	25,1

Среднеквадратичное отклонение (СКО) – значения выборки характеризует среднее отклонение от среднего арифметического (Мх). Это значение можно представить как среднее расстояние, на котором находятся элементы от среднего элемента выборки, позволяет определить, в каких пределах располагается большая часть результатов исследования.

Интегральный показатель этнической толерантности в выборке девушек – 2,98 что соответствует *среднему* уровню, интегральный показатель этнической толерантности в выборке юношей – 3,03 что соответствует уровню *выше среднего*.

Результаты анализа значимости различий выборочных средних с использованием U-критерия Манна-Уитни представлены в табл.19.



Рис. 8. Уровень развития компонентов психологической структуры этнической толерантности у девушек и юношей

Таблица 19

Значимость различий уровней развития компонентов психологической структуры этнической девушек и юношей

	U	Ур. знач.
Эм	3291	0,67527759
А	2636	0,02378135
Вр	2689	0,03467266
Я	2871,5	0,07614820
Ас	3170	0,41876477
Гс	3220,5	0,51865464
Эи	3383	0,90472168
Эс	3094,5	0,29172546
К	2756	0,03182114
С	3086,5	0,28049994
У	2535,5	0,00421270
	Число значимых различий	4

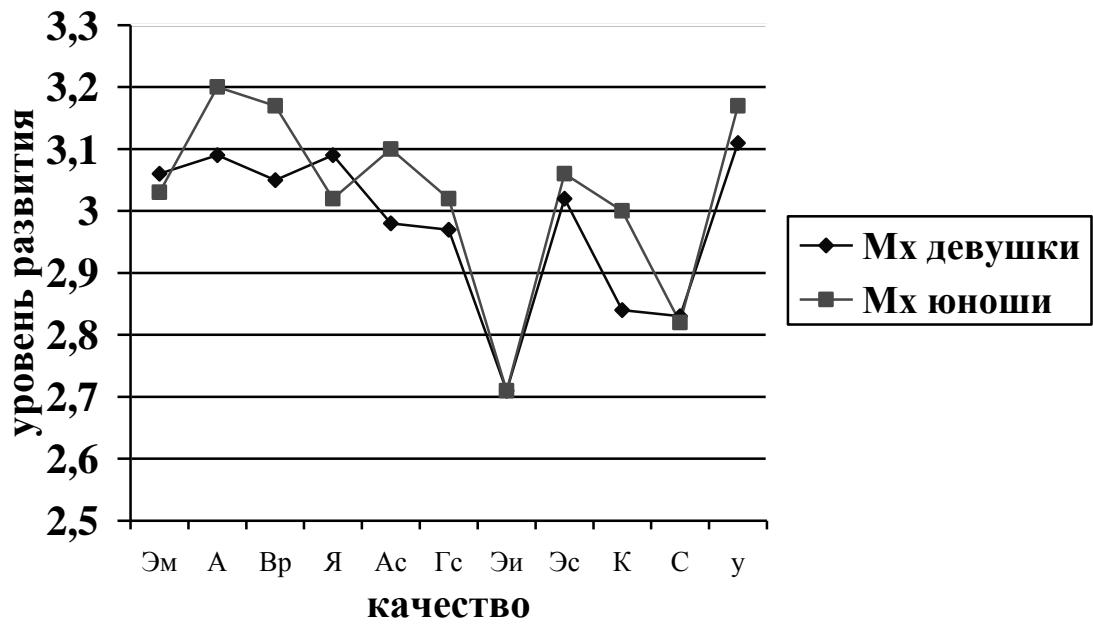
Сравнительный анализ выборочных средних в выборках юношей и девушек показывает значимые различия в уровне развития 4 компонентов ПСЭТ: агрессивности (А) ($U=2636$ при $p=0,023$), враждебности (Вр) ($U=2689$

при $p=0,034$), коммуникативной толерантности (К) ($U=2756$ при $p=0,032$) и нервно-психической устойчивости (У) ($U=2532,5$ при $p=0,004$).

Анализ матрицы интеркорреляций компонентов ПСЭТ (табл.4,5, прил.11) позволяет выявить наиболее значимые компоненты и их взаимосвязи в психологической структуре этнической толерантности девушек и юношей (рис.9).

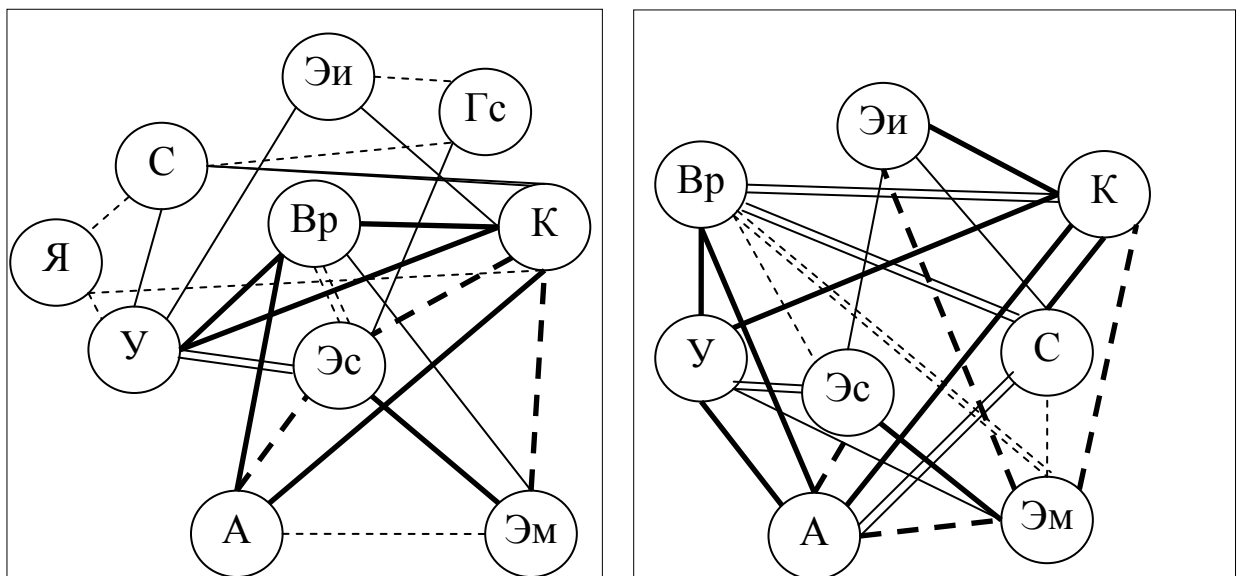

А)

1.═══ - положительные корреляции на уровне значимости $p \leq 0,05$;

— - положительные корреляции на уровне значимости $p \leq 0,01$;

■ ■ ■ - положительные корреляции на уровне значимости $p \leq 0,001$.

а – Взаимосвязи компонентов психологической структуры этнической толерантности девушек;

б – Взаимосвязи компонентов психологической структуры этнической толерантности юношей

I – индивидуальный уровень индивидуальности

II – субъектно-деятельностный уровень индивидуальности

III – личностный уровень индивидуальности

Условные обозначения компонентов ПСЭТ даны в табл.3

Рис.9. Взаимосвязи компонентов психологической структуры этнической толерантности девушек (а) и юношей (б)

Б)

==== - отрицательные корреляции на уровне значимости $p \leq 0,05$;

- - - - отрицательные корреляции на уровне значимости $p \leq 0,01$;

■ ■ ■ - отрицательные корреляции на уровне значимости $p \leq 0,001$.

Выявлены значимые взаимосвязи компонентов ПСЭТ девушек: эмпатии и агрессивности ($p < 0,05$), эмпатии и враждебности ($p < 0,05$), эмпатии и эффективности поведения в конфликте ($p < 0,001$), эмпатии и коммуникативной толерантности ($p < 0,001$); агрессивности и враждебности

($p < 0,001$), агрессивности и эффективности поведения в конфликте ($p < 0,001$), агрессивности и коммуникативной толерантности ($p < 0,001$), агрессивности и нервно-психической устойчивости ($p < 0,001$); враждебности и эффективности поведения в конфликте ($p < 0,001$), враждебности и коммуникативной толерантности ($p < 0,001$), враждебности и нервно-психической устойчивости ($p < 0,001$); расхождения между я-идеальным/я-реальным и коммуникативной толерантности ($p < 0,05$), нервно-психической устойчивости и социальной дистанции ($p < 0,05$); величины гетеростереотипа и гиперидентичности ($p < 0,05$), величины гетеростереотипа и социальной дистанции ($p < 0,05$), величины гетеростереотипа и эффективности поведения в конфликте ($p < 0,05$); гиперидентичности и коммуникативной толерантности ($p < 0,05$), гиперидентичности и нервно-психической устойчивости ($p < 0,05$); эффективности поведения в конфликте и коммуникативной толерантности ($p < 0,001$), эффективности поведения в конфликте и нервно-психической устойчивости ($p < 0,001$); коммуникативной толерантности и социальной дистанции ($p < 0,01$), коммуникативной толерантности и нервно-психической устойчивости ($p < 0,001$); социальной дистанции, и расхождением между я-идеальным и я-реальным ($p < 0,05$), социальной дистанции и величины гетеростереотипа ($p < 0,05$), социальной дистанции и коммуникативной толерантности ($p < 0,01$) социальной дистанции и нервно-психической устойчивости ($p < 0,05$).

Весовые значения компонентов ПСЭТ девушек представлены в табл. 1 (прил. 13).

Средний вес компонента ПСЭТ девушек ($\Sigma_{ср.}$) составляет 8,2 усл. ед. Диапазон весовых значений отдельных качеств: от 1 до 20 усл. ед.

В ПСЭТ девушек выделены три группы компонентов.

Первую группу составили базовые компоненты, имеющие вес выше среднего весового значения в структуре: коммуникативная толерантность (К) ($\Sigma=20$), эффективность поведения в конфликте (Эс) ($\Sigma=14$), враждебность

(Вр) ($\Sigma=12$), нервно-психическая устойчивость (У) ($\Sigma=11$) и агрессивность (А) ($\Sigma=10$).

Во вторую группу компонентов ПСЭТ вошли качества, вес которых равен или незначительно отличается от среднего веса в структуре: эмпатия (Эм) ($\Sigma=8$).

Третью группу составили: социальная дистанция (С) ($\Sigma=6$), расхождение между я-реальным и я-идеальным (Я) ($\Sigma=3$), гетеростереотип (Гс) ($\Sigma=3$), гиперидентичность (Эи) ($\Sigma=3$).

На следующем этапе исследования корреляционная матрица 11 переменных была подвергнута процедуре анализа по методу главных компонент. Было извлечено два фактора с собственными значениями больше единицы. Были выделены факторы, которые могут рассматриваться как центральные факторы психологической структуры этнической толерантности девушек (табл.2, прил. 13)

Первый фактор можно интерпретировать как «Агрессивность, враждебность». Его образуют: агрессивность (А), враждебность (Вр), эффективность поведения в конфликте (Эс), коммуникативная толерантность (К), нервно-психическая устойчивость (У). Этот фактор характеризуется высоким уровнем агрессивности и враждебности, низким уровнем эффективности поведения в конфликте, низким уровнем коммуникативной толерантности и нервно-психической устойчивости.

Второй фактор можно интерпретировать как «Эмпатия». Его образуют: эмпатия (Эм), агрессивность (А), величина гетеростереотипа (Гс) и эффективность поведения в конфликте (Эс). Этот фактор характеризуется низким уровнем эмпатии (Эм), низким уровнем эффективности поведения в конфликте, высоким уровнем агрессивности (А), высокой степенью выраженности гетеростереотипа (Гс).

Факторы, полученные в результате вращения, по методу varimax, объясняют 35% совокупной (общей) дисперсии.

Кроме того, извлеченные факторы образованы двумя идентичными индивидуально-психологическими качествами: агрессивность (А) и эффективность поведения в конфликте (Эс), то есть взаимосвязаны. Это может являться показателем того, что именно эти два связанных фактора являются ключевыми и определяют особенности этнической толерантности девушек

Выявлены значимые взаимосвязи компонентов ПСЭТ юношей: эмпатии и агрессивности ($p < 0,001$), эмпатии и враждебности ($p < 0,001$), эмпатии и гиперидентичности ($p < 0,001$), эмпатии и социальной дистанции ($p < 0,05$), эмпатии и эффективности поведения в конфликте ($p < 0,001$), эмпатии и коммуникативной толерантности ($p < 0,001$), эмпатии и нервно-психической устойчивости ($p < 0,05$); агрессивности и враждебности ($p < 0,001$), агрессивности и гиперидентичности ($p < 0,01$), агрессивности и социальной дистанции ($p < 0,01$), агрессивности и эффективности поведения в конфликте ($p < 0,001$), агрессивности и коммуникативной толерантности ($p < 0,001$), агрессивности и нервно-психической устойчивости ($p < 0,001$); враждебности и величины социальной дистанции ($p < 0,01$), враждебности и эффективности поведения в конфликте ($p < 0,05$), враждебности и коммуникативной толерантности ($p < 0,01$), враждебности и нервно-психической устойчивости ($p < 0,001$); гиперидентичности и коммуникативной толерантности ($p < 0,001$), гиперидентичности и эффективности поведения в конфликте ($p < 0,05$), гиперидентичности и социальной дистанции ($p < 0,05$); эффективности поведения в конфликте и нервно-психической устойчивости ($p < 0,01$); коммуникативной толерантности и социальной дистанции ($p < 0,001$) коммуникативной толерантности и нервно-психической устойчивости ($p < 0,001$).

Весовые значения компонентов ПСЭТ юношей представлены в табл. 3 (прил. 13). Средний вес компонента ПСЭТ юношей ($\Sigma_{\text{ср.}}$) составляет 9,5 усл. ед. Диапазон весовых значений отдельных качеств: от 8 до 17 усл. ед.

Первую группу составили базовые компоненты: агрессивность (А) ($\Sigma=17$), коммуникативная толерантность (К) ($\Sigma=16$), эмпатия (Эм) ($\Sigma=16$),

враждебность (Вр) ($\Sigma=13$), эффективность поведения в конфликте (Эс) ($\Sigma=10$), нервно-психическая устойчивость (У) ($\Sigma=9$), социальная дистанция (С) ($\Sigma=9$).

Во *вторую группу* компонентов ПСЭТ вошло одно качество: гиперидентичность (Гс) ($\Sigma=8$).

На следующем этапе исследования корреляционная матрица 11 переменных была подвергнута процедуре анализа по методу главных компонент. Было извлечено два фактора с собственными значениями больше единицы. Были выделены факторы, которые могут рассматриваться как унтральные факторы психологической структуры этнической толерантности юношей (табл.4, прил. 13).

На основе факторного анализа данных были выделены центральные факторы ПСЭТ юношей.

Первый фактор можно интерпретировать как «Агрессивность - враждебность». Его образуют: агрессивность (А), враждебность (Вр), коммуникативная толерантность (К), социальная дистанция (С), гиперидентичность (Эи), эффективность поведения в конфликте (Эс), эмпатия (Эм). Первый фактор характеризуется высоким уровнем агрессивности враждебности, высоким уровне гиперидентичности, низким уровнем эмпатии, низким уровнем коммуникативной толерантности и высокой социальной дистанцией.

Второй фактор можно интерпретировать как «Стереотип». Его образуют: автостереотип (Ас), гетеростереотип (Гс), нервно-психическая устойчивость (У). Фактор характеризуется высоким уровнем автостереотипа, высоким уровнем гетеростереотипа, низким уровнем нервно-психической устойчивости.

Основные показатели развития ПСЭТ девушек и юношей представлены в табл. 5 (прил.13).

Состав базовых компонентов в выборках юношей и девушек качественно отличается присутствием в ПСЭТ юношей таких компонентов, как эмпатия и социальная дистанция.

Выделенная в результате факторного анализа подструктура ПСЭТ, которая по составу компонентов была названа «агрессивность-враждебность», является «ядром» ПСЭТ у юношей и девушек. Эта подструктура выявлена во всех группах обучающихся, что позволяет сделать вывод, что эта подструктура определяет психологический механизм обеспечения этнической толерантности в ситуации межэтнического взаимодействия. В случае высокого уровня агрессивности и враждебности, уровень этнической толерантности в ситуации межэтнического взаимодействия будет низкий. И наоборот, если агрессивность и враждебность на низком уровне развития, то уровень этнической толерантности в ситуации межэтнического взаимодействия будет высокий.

Установлены значимые взаимосвязи показателей уровня агрессивности и враждебности с интегральным показателем этнической толерантности.

Отметим, что в первую подструктуру ПСЭТ у юношей входит 7 (из 8) компонентов, что позволяет говорить о том, в ситуации межэтнического взаимодействия больше качеств будут определять уровень этнической толерантности. Это, а так же снижение количества сильных связей, небольшое количество ведущих качеств, говорит о том, что ПСЭТ юношей более оптимальна, чем ПСЭТ девушек.

Вместе с тем, в группах юношей и девушек выявлены специфические особенности этнической толерантности, которые обеспечиваются второй подструктурой ПСЭТ.

Так, у девушек такой подструктурой является «Эмпатия». Специфика проявления этнической толерантности у девушек зависит от уровня развития таких качеств, как эмпатия, величина гетеростереотипа, эффективность поведения в конфликте, агрессивность.

У юношей такой подструктурой является «стереотип». Специфика проявления этнической толерантности у юношей зависит от уровня развития таких качеств, как величина автостереотипа, гетеростереотипа, нервно-психическая устойчивость.

Отсюда можно сделать вывод, что ПСЭТ динамична, и перестраивается в зависимости от изменяющихся условий межэтнического взаимодействия.

Выводы

1. Базовые компоненты у девушек и юношей представляют все уровни структуры индивидуальности: индивидный (нервно-психическая устойчивость), субъектный (эффективность поведения в конфликте) а так же личностный (коммуникативная толерантность, агрессивность, враждебность, эмпатия).

2. Значимо не различается интегральный показатель этнической толерантности.

3. Имеются значимые различия в уровне развития таких компонентов ПСЭТ у девушек и юношей, как агрессивность, враждебность, коммуникативная толерантность, нервно-психическая устойчивость.

4. Состав пяти базовых качеств идентичен у юношей и девушек. Это коммуникативная толерантность, нервно-психическая устойчивость, агрессивность, враждебность, эффективность поведения в конфликте. Такой итог соответствует результатам эмпирического исследования ПСЭТ на разных уровнях образования.

5. В группах юношей и девушек выявлены специфические особенности этнической толерантности, которые обеспечиваются второй подструктурой ПСЭТ.

2.5.3 Психологическая структура этнической толерантности обучающихся с разным уровнем ее развития

Задача этого этапа исследования: выявить особенности психологической структуры этнической толерантности в полярных группах обучающихся; с высоким (высоко толерантных - ВТ) и низким интегральным показателем этнической толерантности (низко толерантных - НТ).

Гипотеза исследования: уровень развития компонентов и структурная организация ПСЭТ у высоко толерантных и низко толерантных обучающихся различаются.

Показатели развития компонентов ПСЭТ в полярных группах представлены на рис.10, значимость различий выборочных средних – в табл.20



Рис. 10. Показатели развития компонентов ПСЭТ в полярных группах

Таблица 20

Различия в уровне развития компонентов психологической структуры этнической толерантности учащихся с высоким и низким уровнем этнической толерантности

	Статистик а U	Ур. знач.
Эм	664,000	,000
А	544,000	,000
Вр	498,500	,000
Я	1565,500	,001
Ас	1386,000	,000
Гс	2380,000	1,000
Эи	449,500	,000
Эс	771,500	,000
К	367,500	,000
С	632,000	,000
У	724,500	,000
ЭО	189,500	,000
ИПЭТ	191,500	,000

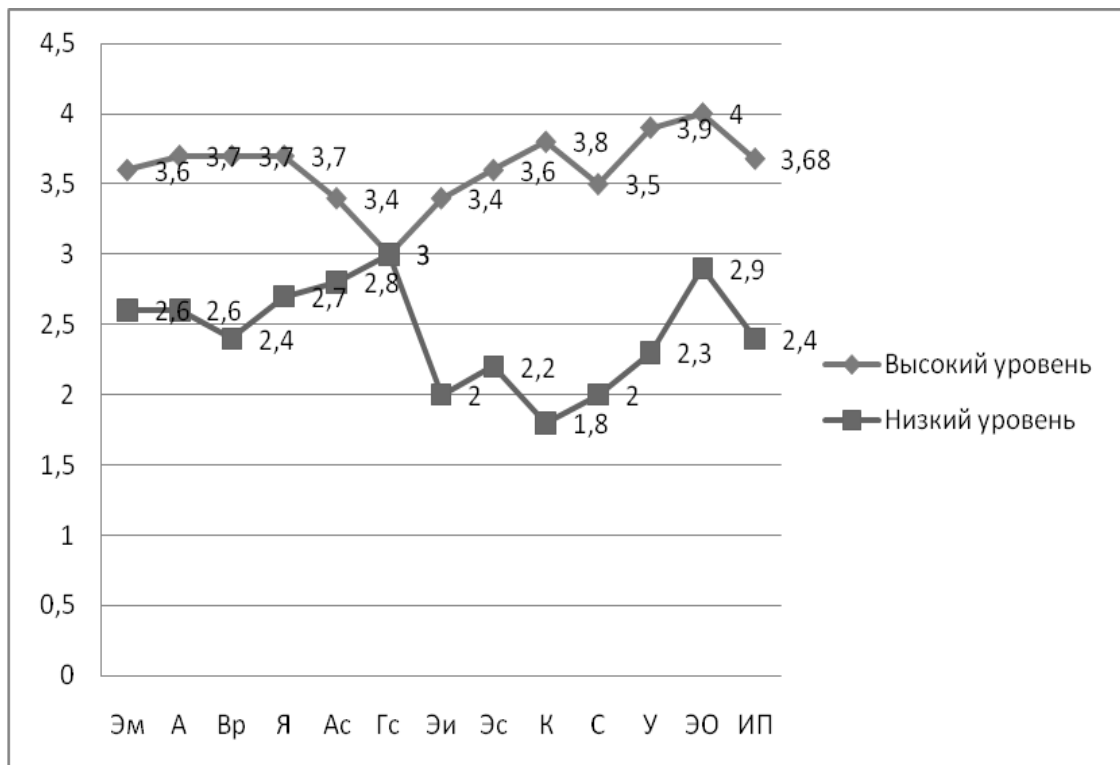
Примечание: жирным шрифтом выделены значимые различия ($p < 0,001$)

Сравнительный анализ выборочных средних в выборках учащихся с высоким и низким уровнем этнической толерантности показывает значимые различия в уровне развития 10 компонентов ПСЭТ: эмпатия ($U = 664$ при $p = 0,0001$), агрессивность ($U = 544$ при $p = 0,0001$), враждебность ($U = 498,5$ при $p = 0,0001$), расхождение между я-реальным и я-идеальным ($U = 1565,5$ при $p = 0,0001$), автостереотип ($U = 1386$ при $p = 0,0001$), гиперидентичность ($U = 449,5$ при $p = 0,0001$), эффективность поведения в конфликте ($U = 771,5$ при $p = 0,0001$) коммуникативная толерантность ($U = 367,5$ при $p = 0,0001$), социальная дистанция ($U = 632$ при $p = 0,0001$), нервно-психическая устойчивость ($U = 724,5$ при $p = 0,0001$). Значимо различаются уровни экспертной оценки ($U = 189,5$ при $p = 0,0001$), а так же интегральный показатель этнической толерантности ($U = 367,5$ при $p = 0,0001$)

Так, результаты диагностики индивидуальных качеств позволили отнести студентку **Анастасию Р.**, 17 лет, к группе *высоко толерантных студентов*. Результаты психодиагностического обследования позволили выявить, что у студентки высокий уровень развития ЭТ – 45 баллов. Показатель внешних проявлений этнической толерантности – 44 балла.

У Анастасии выше среднего развита эмпатия, низкая агрессивность и враждебность, самооценка и величина автостереотипа, выше среднего развиты гетеростереотип и степень допустимости социальных контактов с представителями других национальностей. Этническая идентичность не



Рис.11. Сравнение индивидуальных профилей психологической структуры этнической толерантности обучающихся гиперболизирована, достаточно эффективно поведение в конфликте, высокая коммуникативная толерантность и нервно-психическая устойчивость.

Такой уровень развития качеств, входящих в ПСЭТ, согласуется с результатами экспертной оценки. В поведении Анастасии не проявляются

агрессивность, конфликтность и эгоизм. Студентка не склонна унижать окружающих, подсмеиваться над ними, использовать обидные клички. Достаточно часто проявляется способность к самоконтролю, способность к сопереживанию, доброжелательность (рис.11).

Результаты диагностики индивидуальных качеств позволили отнести студентку **Екатерину Ю.**, 17 лет, к группе низко толерантных студентов. Результаты психодиагностического обследования позволили выявить, что у студентки низкий уровень развития ЭТ – 19 баллов. Показатель внешних проявлений этнической толерантности – 22 балла.

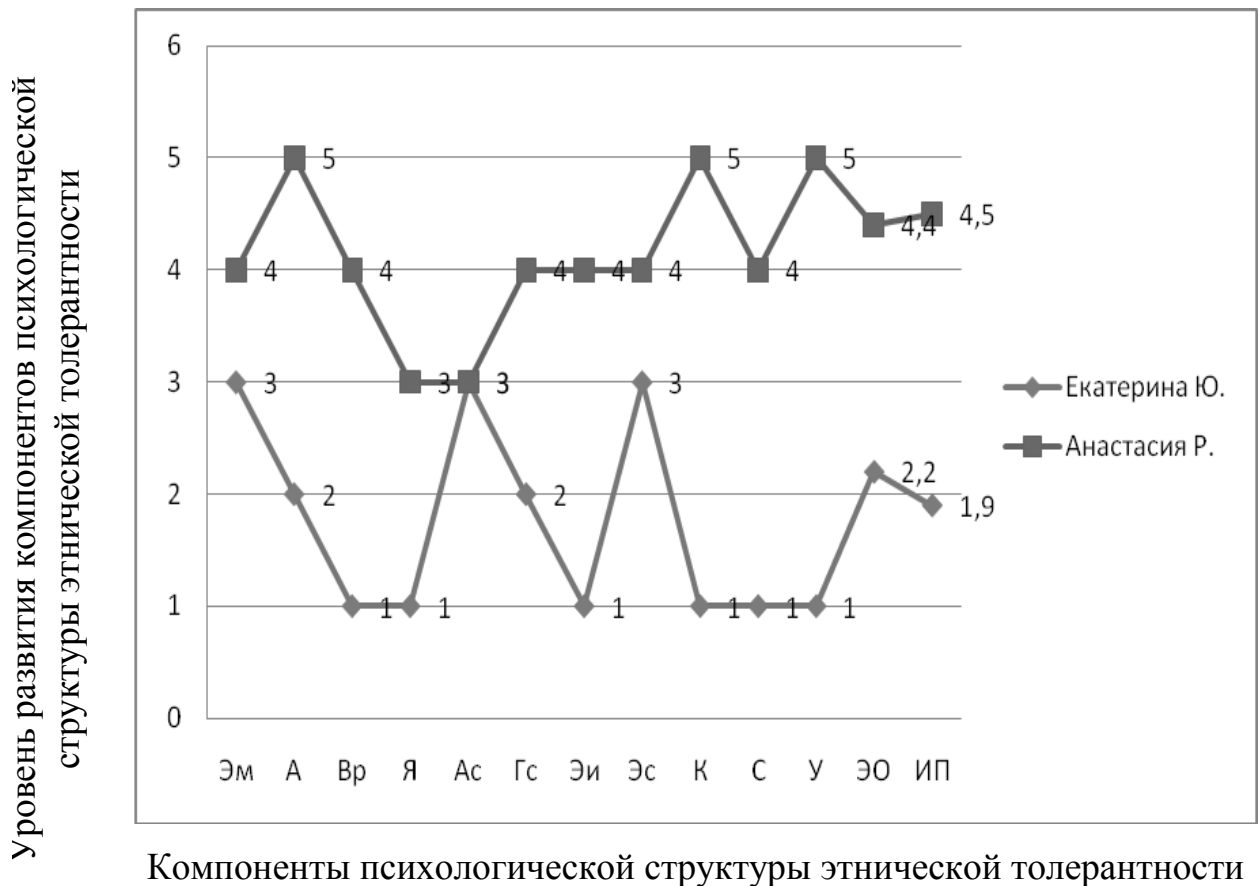
У Екатерины средний уровень развития эмпатии, автостереотипа и эффективности поведения в конфликте. Выше среднего развиты агрессивность, высокая враждебность, неадекватная самооценка, негативный гетеростереотип. Гиперболизирована этническая идентичность, низкий уровень коммуникативной толерантности, нервно-психической устойчивости, низкая степень допустимости социальных контактов с представителями других национальностей.

Такой уровень развития качеств, входящих в ПСЭТ, согласуется с результатами экспертной оценки. В поведении Екатерины проявляются агрессивность, конфликтность, эгоизм. Достаточно часто используются насмешки, унижение окружающих, клички. Самоконтроль выражен слабо. Способность к сопереживанию, доброжелательность выражены средне.

Таким образом, результаты анализа индивидуальных профилей согласуются с обобщенной характеристикой высоко и низкотолерантных обучающихся юношеского возраста с высоким и низким уровнем развития этнической толерантности.

Анализ матриц интеркорреляций компонентов ПСЭТ в полярных группах позволил выявить общие и специфические особенности психологической структуры этнической толерантности высоко и низко толерантных обучающихся (табл.5, прил 12).

Выявлены значимые взаимосвязи компонентов ПСЭТ обучающихся с высоким уровнем этнической толерантности: эмпатии (Эм) и агрессивности (А) ($p < 0,01$), эмпатии (Э) и враждебность (Вр) ($p < 0,01$); агрессивности (А) и враждебности (Вр) ($p < 0,01$); враждебности (Вр) и нервно-психической устойчивости (У) ($p < 0,01$); расхождения между я-реальным и я-идеальным (Я) и коммуникативной толерантности (К) ($p < 0,01$), расхождения между я-реальным и я-идеальным (Я) и социальной дистанции (С) ($p < 0,001$); величины автостереотипа (Ас) и гетеростереотипа (Гс) ($p < 0,05$), величины автостереотипа (Ас) и уровня гиперидентичности (Эи) ($p < 0,01$), величины автостереотипа (Ас) и нервно-психической устойчивости (У) ($p < 0,01$), величины автостереотипа (Ас) и эффективности поведения в конфликте (Эс) ($p < 0,01$); величины гетеростереотипа (Гс) и эффективности поведения в конфликте (Эс) ($p < 0,05$); гиперидентичности (Эи) и величины социальной дистанции (С) ($p < 0,001$); коммуникативной толерантности (К) и нервно-психической устойчивости (У) ($p < 0,001$).

Наглядное изображение взаимосвязей компонентов ПСЭТ представлено в форме структурограммы (рис.12).

Средний вес компонента ПСЭТ испытуемых с высоким уровнем этнической толерантности ($\Sigma_{\text{ср.}}$) составляет 4,9 усл. ед. Диапазон весовых значений отдельных качеств: от 1 до 7 усл. ед. У испытуемых с высоким уровнем этнической толерантности базовыми качествами являются: нервно-психическая устойчивость (У) ($\Sigma=7$), величина автостереотипа (Ас) ($\Sigma=7$), враждебность (Вр) ($\Sigma=6$), социальная дистанция (С) ($\Sigma=6$), расхождение между я-реальным и я-идеальным (Я) ($\Sigma=5$), величина гиперидентичности (Эи) ($\Sigma=5$), коммуникативная толерантность (К) ($\Sigma=5$).

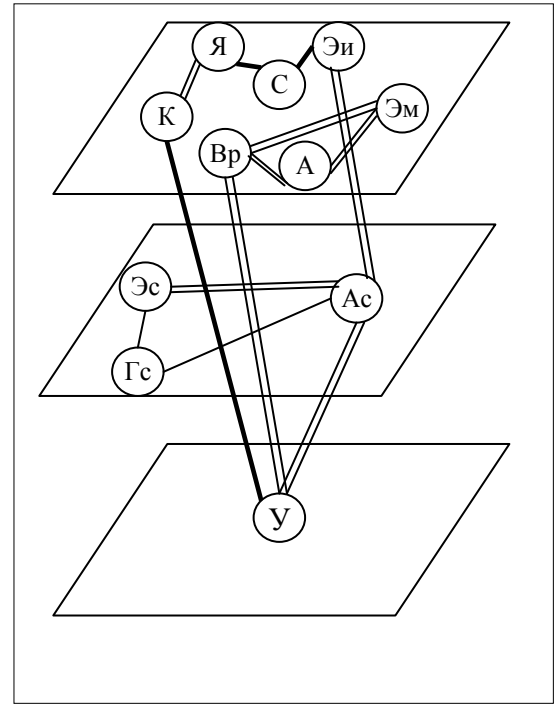
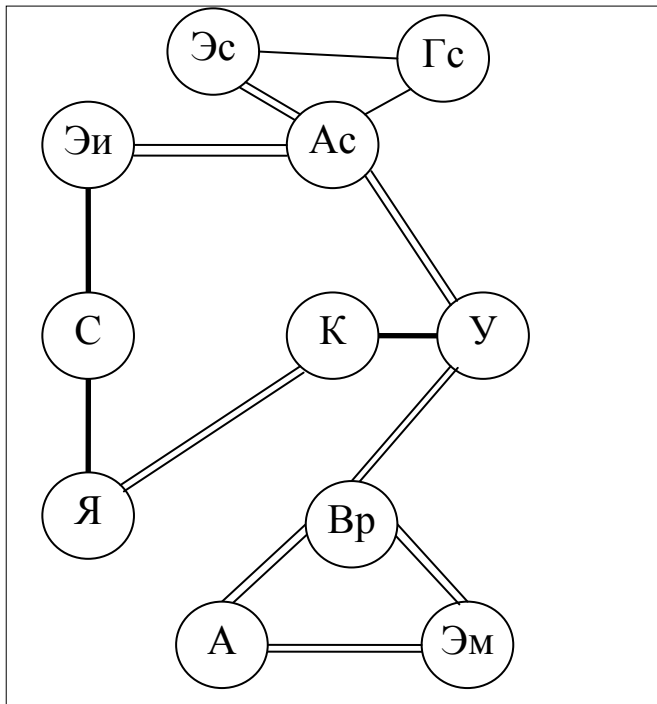

А)

1.══ - положительные корреляции на уровне значимости $p \leq 0,05$;

— - положительные корреляции на уровне значимости $p \leq 0,01$;

■ - положительные корреляции на уровне значимости $p \leq 0,001$.

а – структурограмма психологической структуры этнической толерантности;

б – расслоение психологической структуры этнической толерантности в соответствии с уровнями индивидуальности

І – индивидуальный уровень индивидуальности

ІІ – субъектно-деятельностный уровень индивидуальности

ІІІ – личностный уровень индивидуальности

Условные обозначения компонентов ПСЭТ даны в табл.3

Б)

==== - отрицательные корреляции на уровне значимости $p \leq 0,05$;

- - - - - отрицательные корреляции на уровне значимости $p \leq 0,01$;

■ ■ ■ - отрицательные корреляции на уровне значимости $p \leq 0,001$.

Рис.12 Взаимосвязи структурных компонентов психологической структуры этнической толерантности у обучающихся с высоким уровнем ее развития

Количество и уровень значимости корреляционных связей каждого компонента ПСЭТ высоко толерантных обучающихся представлены в табл.1, прил.14).

Ведущими качествами у испытуемых с высоким уровнем этнической толерантности являются: враждебность (Вр) ($p < 0,01$), эффективность стратегии поведения в конфликте (С) ($p < 0,05$), коммуникативная толерантность (К) ($p < 0,05$), нервно-психическая устойчивость (У) ($p < 0,05$).

Выявлены значимые взаимосвязи компонентов ПСЭТ низко толерантных обучающихся: нервно-психической устойчивости (У) и эмпатии (Эм) ($p < 0,01$), нервно-психической устойчивости (У) и коммуникативной толерантности ($p < 0,001$), нервно-психической устойчивости (У) и агрессивности (А) ($p < 0,01$), нервно-психической устойчивости (У) и расхождения между я-реальным и я-идеальным (Я) ($p < 0,01$); величины социальной дистанции (С) и расхождения между я-реальным и я-идеальным (Я) ($p < 0,05$), величины социальной дистанции (С) и величины автостереотипа (Ас) ($p < 0,05$); коммуникативной толерантности (К) и величины гетеростереотипа (Гс) ($p < 0,05$); эффективности поведения в конфликте (Эс) и расхождения между я-реальным и я-идеальным ($p < 0,01$), эффективности поведения в конфликте (Эс) и величины автостереотипа (Ас) ($p < 0,01$) и гетеростереотипа (Гс) ($p < 0,001$); гиперидентичности (Гс) и агрессивности (Ас) ($p < 0,01$), гиперидентичности (Гс) и расхождения между я-реальным и я-идеальным (Я) ($p < 0,01$), гиперидентичности (Гс) и величины автостереотипа ($p < 0,01$) и гетеростереотипа ($p < 0,05$); эмпатии (Эм) и расхождения между я-реальным и я-идеальным ($p < 0,01$): враждебности (Вр) и эмпатии ($p < 0,01$), враждебности (Вр) и агрессивности ($p < 0,01$).

Наглядное изображение взаимосвязей представлено в форме структурограммы и расслоения психологической структуры (рис. 13).

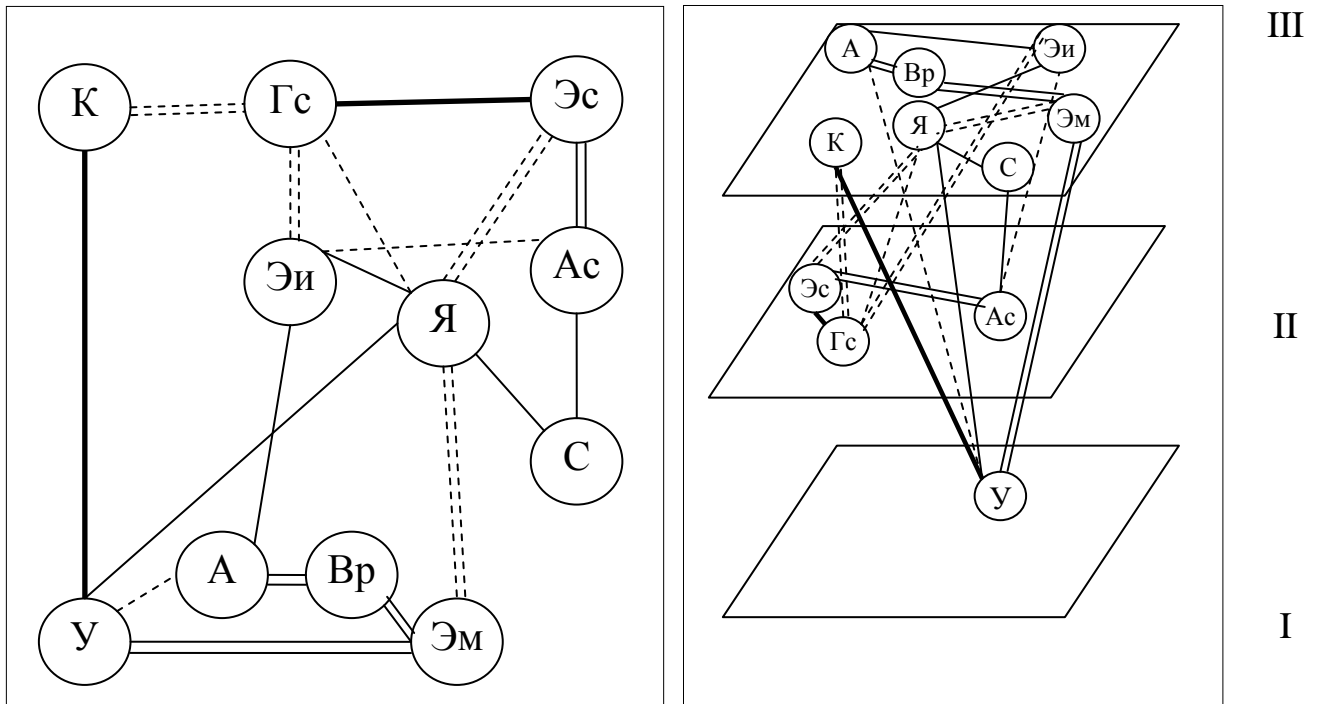

А)

1.══ - положительные корреляции на уровне значимости $p \leq 0,05$;

— - положительные корреляции на уровне значимости $p \leq 0,01$;

■ - положительные корреляции на уровне значимости $p \leq 0,001$.

а – структурограмма психологической структуры этнической толерантности;

б – расслоение психологической структуры этнической толерантности в соответствии с уровнями индивидуальности

I – индивидный уровень индивидуальности

II – субъектно-деятельностный уровень индивидуальности

III – личностный уровень индивидуальности

Условные обозначения компонентов ПСЭТ даны в табл.3

Рис. 13. Взаимосвязи структурных компонентов этнической толерантности испытуемых с низким уровнем этнической толерантности

Б)

==== - отрицательные корреляции на уровне значимости $p \leq 0,05$;

- · - - отрицательные корреляции на уровне значимости $p \leq 0,01$;

■ ■ ■ - отрицательные корреляции на уровне значимости $p \leq 0,001$.

Средний вес компонента ПСЭТ испытуемых с низким уровнем этнической толерантности ($\Sigma_{\text{ср.}}$) составляет 5 усл. ед. Диапазон весовых значений отдельных качеств: от 1 до 8 усл. ед. У испытуемых с низким уровнем этнической толерантности базовыми являются: расхождение между я-реальным и я-идеальным (Я) ($\Sigma=8$), величина гетеростереотипа (Гс) ($\Sigma=8$), нервно-психическая устойчивость (У) ($\Sigma=7$), эффективность поведения в конфликте (Эс) ($\Sigma=7$), эмпатия (Эм) ($\Sigma=6$), коммуникативная толерантность (К) ($\Sigma=5$), величина гиперидентичности (Эи) ($\Sigma=5$).

Количество и уровень значимости корреляционных связей каждого компонента ПСЭТ низко толерантных учащихся представлены в табл.2 (прил. 14).

Ведущими качествами у испытуемых с низким уровнем этнической толерантности являются: эмпатия (Эм) ($p < 0,05$), агрессивность (А) ($p < 0,05$), враждебность (Вр) ($p < 0,01$), величина автостереотипа (Ас) ($p < 0,05$), гиперидентичность (Эи) ($p < 0,01$), коммуникативная толерантность (К) ($p < 0,01$), социальная дистанция (С) ($p < 0,01$), нервно-психическая устойчивость (У) ($p < 0,05$).

Результаты исследования психологической структуры этнической толерантности учащихся с низким и высоким уровнем этнической толерантности представлены в табл. 21.

Таблица 21

Основные показатели развития ПСЭТ высоко и низко толерантных обучающихся

№	Показатели развития ПСЭТ	Низко толерантные.		Высоко толерантные	
1.	Количество компонентов структуры	11		11	
2.	Общее количество r связей компонентов структуры	37		24	
3.	Количество сильных r связей ($p \leq 0,01$)	4		6	
4.	Средний вес компонента структуры (Σ ср.)	5		4,9	
5.	Индекс когерентности структуры (ИКС)	19		24	
6.	Индекс дивергентности структуры (ИДС)	11		0	
7.	Индекс организованности структуры (ИОС)	8		24	
8.	Базовые компоненты	К У Эс Эи Я Гс Эм		К У Эи Я Ас Вр С	

Таким образом, у обучающихся с высоким и низким уровнем развития этнической толерантности все выделенные в процессе теоретического анализа этнической толерантности индивидуальные качества вошли в ПСЭТ.

В психологической структуре этнической толерантности высоко и низко толерантных обучающихся все уровни индивидуальности человека – индивидный, субъектный, личностный.

Базовые и ведущие качества представляют все уровни структуры индивидуальности: индивидный (нервно-психическая устойчивость), субъектный (величина автостереотипа) а так же личностный (коммуникативная толерантность, агрессивность, враждебность, гиперидентичность, социальная дистанция).

Показатель экспертной оценки внешних проявлений этнической толерантности значимо взаимосвязан с интегральным показателем этнической толерантности ($p < 0,001$).

Выявлены и *особенности* психологической структуры этнической толерантности в полярных группах обучающихся; с высоким (высоко толерантных - ВТ) и низким интегральным показателем этнической толерантности (низко толерантных - НТ).

Сравнительный анализ ПСЭТ учащихся с разным уровнем этнической толерантности показал отличия в составе базовых качеств. Такие качества, как нервно-психическая устойчивость (У), коммуникативная толерантность (К), гиперидентичность (Эи), самооценка (Я) являются базовыми у испытуемых с высоким и низким уровнем этнической толерантности. Тогда как величина гетеростереотипа (Гс) и эмпатия (Эм) являются базовыми качествами у испытуемых с низким уровнем толерантности, а величина автостереотипа (Ас), враждебность (Вр), социальная дистанция (С) – у испытуемых с высоким уровнем этнической толерантности.

Выборку высоко толерантных обучающихся характеризует меньшее количество связей, но больше средних связей, чем у низко толерантных обучающихся. То есть такие связи являются более подвижными, система

становится более гибкой в различных ситуациях межэтнического взаимодействия. Индекс когерентности структуры (ИКС) у высоко толерантных обучающихся составляет 24 усл.ед., индекс организованности структуры (ИОС) также составляет 24 усл.ед., тогда как у низко толерантных – ИКС =19 усл.ед., а ИОС=8 усл.ед. В ПСЭТ высоко толерантных обучающихся уменьшается количество ведущих качеств. Таким образом, анализ основных показателей развития ПСЭТ высоко и низко толерантных обучающихся позволяет сделать вывод о том, что ПСЭТ у высоко толерантных обучающихся носит более «гибкий» характер, является оптимальнее.

Выборка низко толерантных обучающихся характеризуется большим количеством связей, чем высоко толерантных. Однако преобладают связи жесткие. Больше количество обратных связей сказывается и на организованности структуры (ИОС=8 усл.ед). Установлено 7 ведущих качеств. Таким образом, можно сделать вывод, что ПСЭТ низко толерантных обучающихся не жесткая менее оптимальна, менее организована. На нее оказывает влияние значительное количество внешних условий.

Выводы.

1. Таким образом, у обучающихся с высоким и низким уровнем развития этнической толерантности все выделенные в процессе теоретического анализа этнической толерантности индивидуальные качества вошли в ПСЭТ.

2. В психологической структуре этнической толерантности высоко и низко толерантных обучающихся представлены все уровни индивидуальности человека – индивидный, субъектный, личностный.

3. Имеются значимые различия в уровне развития всех компонентов ПСЭТ, кроме величины гетеростереотипа.

4. Базовые и ведущие качества представляют все уровни структуры индивидуальности: индивидный (нервно-психическая устойчивость), субъектный (величина автостереотипа) а так же личностный

(коммуникативная толерантность, агрессивность, враждебность, гиперидентичность, социальная дистанция).

5. Показатель экспертной оценки внешних проявлений этнической толерантности значимо взаимосвязан с интегральным показателем этнической толерантности ($p < 0,001$).

6. Выделяются показатели, позволяющие говорить о том, что ПСЭТ высоко толерантных обучающихся более гибкая, адаптивная, оптимальная, тогда как ПСЭТ низко толерантных обучающихся характеризуется слабой связью между компонентами.

2.6. Формирование этнической толерантности у обучающихся юношеского возраста

На этом этапе исследования поставлены следующие *задачи*:

-разработать комплекс методов и технологий формирования этнической толерантности у обучающихся;

-доказать возможность формирования этнической толерантности у учащихся

В качестве *гипотезы* выступает предположение о том, что целенаправленная развивающая и воспитательная работа способствует повышению уровня этнической толерантности обучающихся.

На основе теоретической модели психологической структуры этнической толерантности разработана авторская программа «Формирование этнической толерантности» для обучающихся юношеского возраста. Формирующий эксперимент проводился на выборке студентов среднего профессионального образовательного учреждения, так как было установлено, что обучающиеся характеризуются самым низким уровнем этнической толерантности из трех выборок.

Пояснительная записка

Цель программы: формирование этнической толерантности у обучающихся юношеского возраста.

Задачи:

1. Развить понимание партнера, эмпатию; снять стереотипы восприятия и действий.
2. Снизить агрессивность и враждебность обучающихся.
3. Способствовать осознанию своих индивидуально-психологических особенностей, формированию представлений о своей Я-концепции.
4. Выработать навыки быстрого и эффективного реагирования на конфликтную ситуацию.
5. Повысить уровень коммуникативной толерантности
6. Осознать стереотипы, шаблоны мышления и поведения.
7. Осознать особенности своего народа, собственных поведенческих установок и образа жизни; помочь подготовиться к адаптации в иной этнической среде; дать участникам тренинга пример различного отношения у разных этносов к привычным взглядам, ценностям, образу жизни.

Тренинг включает 10 занятий продолжительностью 1 час 20 мин каждое. Занятия проводились один раз в неделю. Общая длительность формирующей работы – 10 недель. Тематический план тренинга представлен в табл.22.

Содержание упражнений представлено в прил.15.

Каждое занятие состоит из трёх частей:

1. *Разминка и приветствие участников.* Включает в себя упражнения, которые способствуют активизации участников группы, созданию доброжелательной обстановки, повышению сплочённости группы.

2. *Основная часть занятия.* Включает упражнения, реализующие основную цель тренинга: формирование этнической толерантности.

**Тематический план тренинга
«Формирование этнической толерантности»**

№ занятия	Упражнение	Время, мин
1	«Знакомство в парах».	20
	«Наши правила».	20
	«Карандаши»	20
	«Рулет»	20
2	«Найди такого же»	15
	«Сказка по кругу»	25
	«Испорченный телефон»	20
	«Цепочка речи»	20
3	«Игра в лото»	15
	«Рисуем звуками»	20
	«Раздвоение личности»	15
	«Крокодил»	20
	«Прием гостей»	10
4	«Кроссворд о партнёре»	25
	«Оправдание»	20
	«Да»	10
	«Образы»	15
	«Я тебя понимаю»	10
5	«Два ряда»	15
	«Кто Я?»	25
	«Мои сильные стороны»	20
	«Кто мне нравится, и кто не нравится»	20
6	«Летели гуси»	20
	«Конструктор»	25
	«Датский бокс»	15
	«Агрессивное и незащитное существо»	20
7	«Циферблат»	15
	«Пишем синквейны»	10
	«Если бы..., я стал бы...»	20
	«Стили поведения в конфликте»	20
	«Туземец»	15
8	«На льдине»	15
	«Нет священных коров»	30
	«Синие и зелёные»	35
9	«Выглядим комично»	20
	«Говорю, что вижу»	15
	«Идеи, принципы, привычки»	20
	«Интересные прилагательные»	10
	«Выбери остров»	15
10	«Надувная кукла»	5
	«Марионетка»	10
	«Гость»	20
	«Фестиваль толерантности»	45

3. *Рефлексия занятия.* На завершающей части каждого занятия участники делятся своими впечатлениями, мнениями и чувствами. Рефлексия проводилась в форме группового обсуждения результатов тренинга. Каждый участник по кругу делится своими впечатлениями. В конце занятия ведущий предлагает высказаться тем, у кого возникли вопросы, замечания и предложения по поводу занятия, задает вопросы:

- что Вы сейчас чувствуете?
- какими мыслями хотели бы поделиться с группой?
- что показалось наиболее интересным?
- что запомнилось с занятия больше всего?
- что Вы сможете применить в повседневной жизни?

Экспериментальная проверка эффективности формирования этнической толерантности

Экспериментальная проверка эффективности формирования этнической толерантности проводилась в ходе формирующего эксперимента и включала 4 этапа:

1. *Первичная диагностика* уровня развития компонентов психологической структуры этнической толерантности в экспериментальной и контрольной группах.
2. *Формирующий этап:* реализация развивающей программы «Формирование этнической толерантности» в экспериментальной группе.
3. *Вторичная диагностика* уровня развития компонентов психологической структуры этнической толерантности в экспериментальной и контрольной группах.
4. *Статистический анализ* результатов формирующего эксперимента; проверка эффективности авторской программы «Формирование этнической толерантности».

Выборку исследования составили студенты среднего профессионального образовательного учреждения (II курс обучения, гуманитарные специальности) в количестве 49 человек; экспериментальная группа – 23 человека, контрольная группа – 26 человек. Возрастные и половые характеристики экспериментальной и контрольной групп – идентичны (средний возраст 16,5 лет, в каждой группе обучается по 6 юношей).

Для проверки эффективности программы по формированию этнической толерантности использовался U-критерий Манна-Уитни для определения значимости различий уровня развития компонентов ПСЭТ в контрольной и экспериментальной группах до тренинга (табл. 23) и после него (табл. 24).

Таблица 23

Оценка значимости различий уровня развития компонентов ПСЭТ в экспериментальной и контрольной группах по U-критерию Манна-Уитни до тренинга

	Экспериментальная группа	Контрольная группа		Уровень значимости	
	Ср.арифм	Ср.арифм	U	p	
Эм	18,41	17,86	191	0,064	
А	18,69	18,95	303,5	0,767	
Вр	11,76	12,32	267	0,315	
Я	0,13	0,13	311,5	0,886	
Ас	0,25	0,15	173	0,055	
Гс	0,03	0,09	231	0,0939	
Эи	29,69	29,32	296	0,661	
Эс	2,03	-1,01	194	0,072	
К	74,59	72,77	285	0,517	
С	5,61	5,44	280	0,458	
У	28,48	27,73	297,5	0,682	
ИПЭТ	2,73	2,85	271	0,389	

Примечание. Уровни значимости: «*» $p < 0,05$, «**» $p < 0,01$, «***» $p < 0,001$

Значимых различий в уровне развития компонентов психологической структуры этнической толерантности и интегрального показателя этнической толерантности в экспериментальной и контрольной группах не выявлено.

Таблица 24

Оценка значимости различий уровня развития компонентов ПСЭТ в экспериментальной и контрольной группах по U-критерию Манна-Уитни после тренинга

	Экспериментальная группа	Контрольная группа		Уровень значимости	
	Ср.арифм	Ср.арифм	U	p	
Эм	20,89	16,05	52	0,000	***
А	16,86	19	199	0,021	*
Вр	9,31	12,09	111	0,000	***
Я	0,2	0,13	143,5	0,001	**
Ас	0,24	0,15	183,5	0,010	*
Гс	0,1	0,09	293	0,620	
Эи	26,34	29,18	245,5	0,161	
Эс	2,03	-0,86	194	0,017	*
К	63,9	73,22	177	0,007	**
С	5,28	5,43	258	0,245	
У	28,41	28,18	311,5	0,886	
ИПЭТ	3,59	2,82	158	0,004	**

Примечание. Уровни значимости: «*» $p < 0,05$, «**» $p < 0,01$, «***» $p < 0,001$

Таким образом, анализ результатов вторичной диагностики (после тренинга) с использованием U-критерий Манна-Уитни позволил выявить значимые различия в уровне развития 7 компонентов ПСЭТ у студентов экспериментальной и контрольной групп: эмпатия (Эм), агрессивность (А), враждебность (Вр), различие я-реального и я-идеального (Я), величина автостереотипа (Ас), эффективность поведения в конфликте (Эс), коммуникативная толерантность (К). Полученные результаты подтверждают эффективность использованного в эксперименте тренинга «Формирование этнической толерантности».

Проведен сравнительный анализ с использованием U-критерия Манна-Уитни результатов первичной (до тренинга) и вторичной (после тренинга) диагностики компонентов ПСЭТ в контрольной (табл. 25) и экспериментальной (табл. 26) группах.

Таблица 25

Сравнительный анализ с использованием U-критерия Манна-Уитни результатов первичной (до тренинга) и вторичной (после тренинга) диагностики компонентов ПСЭТ в контрольной группе

	Контрольная группа до тренинга	Контрольная группа после тренинга		Уровень значимости	
	Ср.арифм	Ср.арифм	U	p	
Эм	15,86	16,05	236,5	0,896	
А	18,95	19	234,5	0,859	
Вр	12,32	12,09	232,0	0,812	
Я	0,13	0,13	233,5	0,842	
Ас	0,15	0,15	235,0	0,869	
Гс	0,09	0,09	239,0	0,944	
Эи	29,32	29,18	241,5	0,991	
Эс	-1,18	-0,86	237,0	0,906	
К	72,77	73,22	234,5	0,860	
С	5,44	5,43	242,0	1,000	
У	27,73	28,18	229,0	0,760	
ИПЭТ	2,85	2,82	240,5	0,988	

Примечание. Уровни значимости: «*» $p < 0,05$, «**» $p < 0,01$, «***» $p < 0,001$

Таким образом, значимые различия в уровне развития компонентов ПСЭТ в контрольной группе до и после тренинга не выявлены, это позволяет говорить о том, что никакие внешние условия не повлияли на формирование этнической толерантности в контрольной группе в период формирующего этапа эксперимента.

Значимые различия в уровне развития компонентов ПСЭТ в экспериментальной группе до и после тренинга выявлены в отношении 8 компонентов: эмпатия (Эм), агрессивность (А), враждебность (Вр), различие я-реального и я-идеального (Я), величина гетеростереотипа (Гс), социальная дистанция (С), гиперидентичность (Эи), коммуникативная толерантность (К). Полученные результаты подтверждают эффективность использованной в эксперименте программы «Формирование этнической толерантности».

Таблица 26

Сравнительный анализ с использованием U-критерия Манна-Уитни результатов первичной (до тренинга) и вторичной (после тренинга) диагностики компонентов ПСЭТ в экспериментальной группе

	Экспериментальная группа до тренинга	Экспериментальная группа после тренинга		Уровень значимости	
	Ср.арифм	Ср.арифм	U	p	
Эм	18,41	20,89	225,5	0,002	**
А	18,69	16,86	294,0	0,048	*
Вр	11,76	9,31	151,5	0,000	***
Я	0,13	0,2	244,0	0,006	**
Ас	0,25	0,24	375,0	0,479	
Гс	0,03	0,1	284,5	0,034	*
Эи	29,69	26,34	291,0	0,043	*
Эс	2,03	2,03	420,5	1,000	
К	74,59	63,9	227,5	0,003	**
С	5,61	5,28	271,5	0,020	*
У	28,48	28,41	417,0	0,957	
ИПЭТ	2,73	3,59	233,5	0,004	**

Примечание. Уровни значимости: «*» $p < 0,05$, «**» $p < 0,01$, «***» $p < 0,001$

Средние показатели развития компонентов ПСЭТ в экспериментальной группе до и после формирующего эксперимента представлены на рис. 14.



Рис.14 Средние показатели уровня развития компонентов ПСЭТ в экспериментальной группе до и после тренинга

Тренинг наиболее эффективно повлиял на следующие компоненты психологической структуры этнической толерантности. У участников

тренинга понизился уровень агрессивности и враждебности, увеличился уровень эмпатии, увеличилось расхождение между я-реальным и я-идеальным, увеличился уровень гетеростереотипа, уменьшилась гиперидентичность, увеличилась коммуникативная толерантность, уменьшилась величина социальной дистанции

Сравнительный анализ результатов формирующего эксперимента позволяет сделать **вывод:**

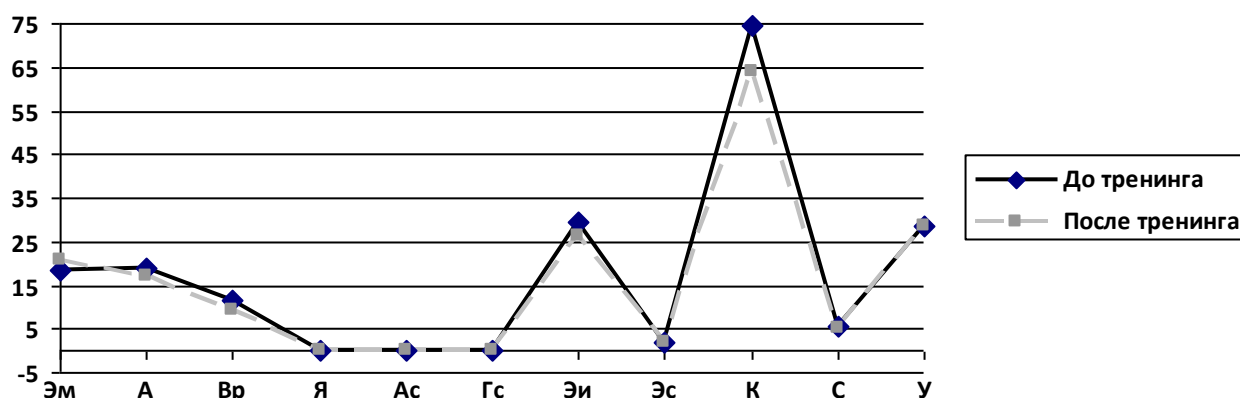
1. Полученные результаты подтверждают эффективность использованной в эксперименте программы «Формирование этнической толерантности».

2. Целенаправленная развивающая и воспитательная работа способствует повышению уровня этнической толерантности обучающихся

3. Выделяются показатели, позволяющие говорить о том, что ПСЭТ высоко толерантных обучающихся более гибкая, адаптивная, оптимальная, тогда как ПСЭТ низко толерантных обучающихся характеризуется слабой связью между компонентами.

Выводы по второй главе

Таким образом, в результате эмпирического исследования психологической структуры этнической толерантности учащихся средней школы, студентов средних и высших профессиональных образовательных учреждений было установлено следующее:

1. Все индивидуально-психологические качества, выделенные в процессе теоретического анализа, вошли в психологическую структуру этнической толерантности обучающихся на всех уровнях образования.

2. Этническая толерантность представляет собой целостное единство индивидуально-психологических качеств обучающихся трех уровней индивидуальности и может рассматриваться как интегральное свойство их индивидуальности.

3. Феноменологические проявления этнической толерантности могут являться показателями уровня ее развития.

4. Такие качества, как коммуникативная толерантность, нервно-психическая устойчивость, агрессивность, враждебность, гиперидентичность, эффективность поведения в конфликте играют наиболее существенную роль в интеграции ПСЭТ и реализации толерантного поведения в ситуации межэтнического взаимодействия, так как являются одновременно базовыми и ведущими в психологической структуре этнической толерантности учащихся средней школы.

5. Уровень развития компонентов, составляющих психологическую структуру этнической толерантности в выборке учащихся средней школы следующий: среднему уровню соответствуют Я-идельное/я-реальное, гетеростереотип, социальная дистанция; *выше среднего уровня* развиты: эмпатия, агрессивность, враждебность, автостереотип, гиперидентичность, нервно-психическая устойчивость, коммуникативная толерантность, эффективность поведения в конфликте. Интегральный показатель этнической толерантности соответствует уровню *выше среднего*.

6. Психологическую структуру этнической толерантности учащихся средней школы образуют две подструктуры индивидуально-психологических качеств: «агрессивность-враждебность» (ее образуют: нервно-психическая устойчивость, эффективность поведения в конфликте, агрессивность и враждебность) и «социальная дистанция» (ее образуют: социальная дистанция, коммуникативная толерантность и эмпатия).

7. Уровень развития компонентов, составляющих психологическую структуру этнической толерантности в выборке студентов среднего профессионального образовательного учреждения следующий: *среднему уровню* соответствуют: эмпатия (Эм), враждебность (Вр), автостереотип (Ас), гетеростереотип (Гс), гиперидентичность (Эи), эффективность поведения в конфликте (Эс), коммуникативная толерантность (К), социальная дистанция (С); *выше среднего* развиты агрессивность (А), расхождение между я-идеальным и Я-реальным (Я), нервно-психическая устойчивость (У). Интегральный показатель этнической толерантности соответствует *среднему* уровню.

8. Такие качества, как коммуникативная толерантность, нервно-психическая устойчивость, агрессивность, враждебность, эмпатия, эффективность поведения в конфликте, социальная дистанция играют наиболее существенную роль в интеграции ПСЭТ и реализации толерантного поведения в ситуации межэтнического взаимодействия, так как являются одновременно базовыми и ведущими в психологической структуре этнической толерантности студентов среднего профессионального образовательного учреждения.

9. Существуют две связанных подструктуры, являющихся ключевыми и определяющие особенности этнической толерантности студентов среднего профессионального образовательного учреждения: «агрессивность-враждебность» и «гиперидентичность-социальная дистанция».

10. Уровень развития компонентов, составляющих психологическую структуру этнической толерантности в выборке студентов высшего профессионального образовательного учреждения следующий: *среднему уровню* развития соответствуют: эмпатия (Эм), враждебность (Вр), Я-концепция (Я), автостереотип (Ас), гиперидентичность (Эи), коммуникативная толерантность (К), социальная дистанция (С); *выше среднего* развиты агрессивность (А), гетеростереотип (Гс), эффективность поведения в конфликте (Эс), нервно-психическая устойчивость (У). Интегральный показатель этнической толерантности соответствует *среднему* уровню.

11. Такие качества, как агрессивность, враждебность, коммуникативная толерантность, гиперидентичность, величина социальной дистанции, нервно-психическая устойчивость играют наиболее существенную роль в интеграции ПСЭТ и реализации толерантного поведения в ситуации межэтнического взаимодействия, так как являются одновременно базовыми и ведущими в психологической структуре этнической толерантности студентов высшего профессионального образовательного учреждения.

12. Существуют две подструктуры, являющиеся ключевыми и определяющие особенности этнической толерантности студентов высшего профессионального образовательного учреждения: «агрессивность-враждебность» и «устойчивость»

13. Имеются значимые различия в уровне развития таких компонентов ПСЭТ у девушек и юношей, как агрессивность, враждебность, коммуникативная толерантность, нервно-психическая устойчивость.

14. Состав пяти базовых качеств идентичен у юношей и девушек. Это коммуникативная толерантность, нервно-психическая устойчивость, агрессивность, враждебность, эффективность поведения в конфликте. Такой итог соответствует результатам эмпирического исследования ПСЭТ на разных уровнях образования

15. Выделяются показатели, позволяющие говорить о том, что ПСЭТ высоко толерантных обучающихся более гибкая, адаптивная, оптимальная,

тогда как ПСЭТ низко толерантных обучающихся характеризуется слабой связью между компонентами.

16. Возможно формирование этнической толерантности. Тренинг наиболее эффективно повлиял на следующие компоненты психологической структуры этнической толерантности. У участников тренинга понизился уровень агрессивности и враждебности, увеличился уровень эмпатии, увеличилось расхождение между я-реальным и я-идеальным, увеличился уровень гетеростереотипа, уменьшилась гиперидентичность, увеличилась коммуникативная толерантность, уменьшилась величина социальной дистанции.

Заключение

Проведено исследование психологической структуры этнической толерантности учащихся средней школы, студентов средних и высших профессиональных образовательных учреждений.

В ходе теоретического анализа проблемы этнической толерантности изучены история и онтология исследований толерантности в контексте междисциплинарного подхода, проведен анализ психологического содержания понятия толерантности, изучены внешние проявления (феноменология) этнической толерантности, рассмотрены теоретические подходы к изучению психологической структуры этнической толерантности, показаны психологические особенности учащихся юношеского возраста, проведен анализ современных методов диагностики и формирования этнической толерантности.

Проведено эмпирическое исследование психологической структуры этнической толерантности учащихся средней школы, студентов среднего профессионального образовательного учреждения, студентов высшего профессионального образовательного учреждения. Проведен сравнительный анализ психологической структуры этнической толерантности обучающихся на разных уровнях образования, различающихся по полу, возрасту и уровню развития этнической толерантности. Изучена возможность формирования этнической толерантности у обучающихся юношеского возраста.

Полученные результаты доказывают, что психологическую структуру этнической толерантности обучающихся в юношеском возрасте (школьников и студентов) составляют индивидуально-психологические качества личностного (агрессивность, враждебность, эмпатия, Я-концепция, этническая идентичность, коммуникативная толерантность), субъектно-деятельностного (эффективность поведения в конфликте, этнические стереотипы) и индивидуального (нервно-психическая устойчивость) уровней

индивидуальности. Компоненты психологической структуры этнической толерантности образуют значимые взаимосвязи.

У учащихся средней школы, студентов средних и высших профессиональных образовательных учреждений имеются значимые различия в уровне развития этнической толерантности. Интегральный показатель уровня этнической толерантности у учащихся средней школы - выше среднего; у студентов среднего профессионального образовательного учреждения – средний, у студентов высшего профессионального образовательного учреждения – средний.

У учащихся средней школы и студентов средних и высших профессиональных образовательных учреждений имеются различия в особенностях организации структуры этнической толерантности.

Существуют различия в развитии психологической структуры этнической толерантности, а так же в особенностях организации структуры этнической толерантности у обучающихся с высоким и низким уровнем этнической толерантности, а так же у юношей и девушек.

Возможно формирование этнической толерантности у обучающихся юношеского возраста с использованием развивающих методов и технологий.

Таким образом, результаты исследования позволили доказать, что этническая толерантность в юношеском возрасте представляет собой целостную структуру индивидуально-психологических качеств всех уровней индивидуальности (является интегральным свойством индивидуальности), обладает спецификой в зависимости от пола обучающихся и типа образовательного учреждения. Гипотеза подтвердилась частично: установлено, что этническая толерантность обучающихся юношеского возраста не обладает спецификой в зависимости от их возраста.

Определение факторов, влияющих на формирование этнической толерантности, не выделялось нами в качестве отдельной задачи. Тем не менее, результаты нашего исследования позволяют предположить наличие таких факторов:

- тип образовательного учреждения, в частности, специфика организации воспитательного процесса;

- пол обучающихся. Установлено, что психологическая структура этнической толерантности у юношей и девушек имеет определенную специфику;

- возраст обучающихся. Несмотря на то, результаты однофакторного дисперсионного анализа показали однородность выборки по фактору «возраст», в границах изучаемого возраста выявлены отличия в психологической структуре этнической толерантности;

- этнический состав ученических (студенческих) групп.

В соответствии с этим, определены перспективные направления дальнейших исследований:

- проверка в рамках специально организованного исследования предположения о влиянии особенностей воспитательной работы в образовательных учреждениях и этнического состава ученических (студенческих) групп на уровень этнической толерантности обучающихся;

- анализ особенностей психологической структуры этнической толерантности в более ранних возрастах, начиная с детей дошкольного возраста; определение факторов, закономерностей и механизмов толерантного поведения в ситуации межэтнического взаимодействия в этих возрастных группах;

- исследование психологической структуры этнической толерантности, в зрелых возрастах;

- изучение специфики этнической толерантности в различных регионах России, а так же в разных этнических группах.

Выводы

1. Теоретический анализ исследований этнической толерантности позволил установить отсутствие в современной науке единого понимания термина «этническая толерантность», что показывает многоаспектность и междисциплинарность этого понятия.

2. Реализация в исследовании индивидуально-психологического подхода, позволяет определить этническую толерантность как интегральное свойство целостной индивидуальности человека (в соответствии с концепцией индивидуальности Б.Г. Ананьева) в единстве личностных, субъектных и индивидуальных свойств, проявляющееся в ситуации межэтнического взаимодействия.

3. Разработана теоретическая модель психологической структуры этнической толерантности. Выделено 11 индивидуально-психологических качеств в виде компонентов психологической структуры этнической толерантности (эмпатия, величина авто-и гетеростереотипа, социальная дистанция, агрессивность, этническая идентичность, устойчивость, я-концепция, коммуникативная толерантность, поведение в конфликтной ситуации). Эти качества были объединены в 3 функциональных блока, соответствующие уровням индивидуальности в концепции Б.Г. Ананьева.

4. Выявлены взаимосвязи компонентов психологической структуры этнической толерантности, определены базовые компоненты, характеризующие этническую толерантность как свойство целостной индивидуальности (коммуникативная толерантность, нервно-психическая устойчивость, агрессивность, враждебность, гиперидентичность, эффективность поведения в конфликте).

5. Определены особенности психологической структуры этнической толерантности учащихся разных образовательных учреждений и разного пола. В интеграции ПСЭТ и реализации толерантного поведения в ситуации

межэтнического взаимодействия играют наиболее существенную роль такие качества, как:

- у учащихся средней школы – коммуникативная толерантность, нервно-психическая устойчивость, агрессивность, враждебность, гиперидентичность, эффективность поведения в конфликте;

- у студентов среднего профессионального образовательного учреждения - коммуникативная толерантность, нервно-психическая устойчивость, агрессивность, враждебность, эмпатия, эффективность поведения в конфликте, социальная дистанция

- у студентов высшего профессионального образовательного учреждения - агрессивность, враждебность, коммуникативная толерантность, гиперидентичность, величина социальной дистанции, нервно-психическая устойчивость.

6. Интегральный показатель этнической толерантности у учащихся средней школы - выше среднего уровня, у студентов среднего и высшего профессионального образовательного учреждения – средний.

7. Центральными факторами психологической структуры этнической толерантности обучающихся юношеского возраста являются: у школьников и студентов - фактор «агрессивность-враждебность»; у учащихся средней школы - фактор «социальная дистанция», у студентов среднего профессионального образовательного учреждения - «гиперидентичность-социальная дистанция», у студентов высшего профессионального образовательного учреждения - «устойчивость».

8. У обучающихся с высоким показателем этнической толерантности психологическая структура этнической толерантности более гибкая, адаптивная, оптимальная в отличие от обучающихся с низким показателем этнической толерантности.

9. У юношей и девушек совпадает пять базовых качеств в психологической структуре этнической толерантности (коммуникативная толерантность, нервно-психическая устойчивость, агрессивность,

враждебность, эффективность поведения в конфликте). Значимые различия выявлены в уровне развития таких компонентов психологической структуры этнической толерантности, как агрессивность, враждебность, коммуникативная толерантность, нервно-психическая устойчивость. Индекс этнической толерантности у юношей и девушек значительно различается.

10. Разработан комплекс методов и технологий формирования этнической толерантности у обучающихся юношеского возраста. Эффективность тренинга доказана статистически в ходе формирующего эксперимента.

Библиографический список

1. 18 программ тренингов: Руководство для профессионалов [Текст] / Под науч. ред. В. А. Чикер. – СПб. : Речь, 2008. – 368 с.
2. Абозина, Г. А. Классный час для старшеклассников «Толерантность» [Текст] / Г. А. Абозина // Классный руководитель. – 2006. - № 4. – С.88 – 92.
3. Абрамов, Д. Секуляризм, фундаментализм и толерантность в современной Индии [Текст] / Д. Абрамов // Мировая экономика и международные отношения. – 2007. – № 5. – С.87 – 95.
4. Августин, А. Исповедь [Текст] / А. Августин. – М. : «Ренессанс», СП ИВО – Сид, 1991. – 488 с.
5. Авидон, И., Гончукова, О. Тренинги взаимодействия в конфликте. Материалы для подготовки и проведения [Текст]/ И. Авидон, О. Гончукова. – СПб. : Речь, 2008. – 192 с.
6. Агрессия у детей и подростков [Текст] / Под ред. Н. М. Платоновой. – СПб. : Речь, 2004. – 336 с.
7. Адорно, Т. Исследование авторитарной личности [Текст] / Т. Адорно. – М. : Серебряные нити, 2001. – 416 с.
8. Ананьев, Б. Г. Человек как предмет познания [Текст] / Б. Г. Ананьев. – Л.: Изд-во Ленинградского университета, 1968. – 339 с.
9. Андрияхина, Н. В. Семинар-тренинг «Толерантность учителя» [Текст] // Классный руководитель. – 2006. – № 4. – С.20 – 34.
10. Анциферова Н. Г. Этническая толерантность в современном российском обществе: состояние и тенденции развития [Текст] / Н. Г. Анциферова. – Автореф. дисс... канд. соц. наук. – М., 2007. – 25 с.
11. Аристотель Никомахова этика [Текст] / Аристотель // Сочинения в 4-х томах. Т. 4 / Общ. ред. А. И. Доватура – М. : Мысль, 1984. – С.53 – 294.

12. Асмолов, А. Г., Солдатова, Г. У., Шайгерова, Л. А. О смыслах понятия толерантность [Текст] / А.Г. Асмолов, Г. У. Солдатова, Л. А. Шайгерова // Век толерантности: Научно-публицистический вестник. – М.: МГУ, 2001. – С.8 – 18.
13. Асташова, Н. А. Толерантность как условие самовыражения человеческой индивидуальности [Текст] / Н. А. Асташова // Толерантность в условиях социального и экологического кризиса: Материалы Всероссийской научно-практической конференции (10-12 сентября 2002г.) / Под ред. Н. А. Асташовой. – М. : МСПИ; Брянск : БГУ, 2002. – С.17–23
14. Байтингер, О. Е. Психологические детерминанты переживания будущего как проблемы в юношеском возрасте [Текст] / О. Е. Байтингер. – Дис. ... канд. психол. Наук – СПб., 1998 – 156 с.
15. Бардиер, Г. Социальная психология толерантности [Текст] / Г. Бардиер. – СПб. : Изд-во С.-Петербур. ун-та, 2005. – 120 с.
16. Бачинин, В. А. Психология. Энциклопедический словарь [Текст] / В. А. Бачинин. – СПб. : Изд-во Михайлова В.А., 2005. – 272 с.
17. Безюлева, Г. В., Шеламова, Г. М. Толерантность: взгляд, поиск, решение [Текст] / Г. В. Безюлева, Г. М. Шеламова. – М. : Вербум-М, 2003. – 168 с.
18. Белякова, Я. А. Специфика проявления межличностной толерантности в ситуации конфликтного взаимодействия [Текст] / Я. А. Белякова //
19. Бердяев, Н. А. Философия свободного духа [Текст] / Н. А. Бердяев. – М. : Республика, 1994. – 480 с.
20. Блауберг, Е. В., Садовский, В. Н., Юдин, Э. Г. Системный подход: предпосылки, проблемы, трудности [Текст] / Е. В. Блауберг, В. Н. Садовский, Э. Г. Юдин. – М. : Знание, 1968. – 52 с.
21. Богданов, Е. Н., Зазыкин, В. Г. Психология личности в конфликте [Текст] / Е. Н. Богданов, В. Г. Зазыкин. – СПб. : Питер, 2004. – 224 с.

- 22.Божович, Л. И. Проблемы формирования личности [Текст] : избр. психол. тр. / Л. И. Божович; под ред. Д. И. Фельдштейна. – Москва ; Воронеж : Ин-т практ. психологии, 1995. – 348 с
- 23.Бойко, В. В. Энергия эмоций в общении: взгляд на себя и на других [Текст] / В. В. Бойко. – М. : Филинь, 1996. – 472 с.
- 24.Большая советская энциклопедия [Текст]: в 30 т. Т. 26 / гл. ред. А. М. Прохоров. – М. : Издательство «Советская энциклопедия», 1977. – 624 с.
25. Большой психологический словарь [Текст] / сост. Мещеряков Б., Зинченко В. – М. : Олма-Пресс, 2004.
- 26.Братченко, С. Л. Психологические основания исследования толерантности в образовании [Текст] // Педагогика развития: ключевые компетентности и их становление. – Красноярск, 2003. – С.104 – 117.
- 27.Вагурин, И. В. Социально-психологический феномен межличностной толерантности в структуре интрагрупповых отношений студентов-психологов [Текст] / И. В. Вагурин. – Автореф. дисс канд. псих. наук, М., 2011 – 26 с.
- 28.Вачков, И. В. Психология тренинговой работы [Текст] / И. В. Вачков. – М.: Эксмо, 2007. – 416 с.
- 29.Вачков, И. В. Основы технологии группового тренинга [Текст] / И. В. Вачков. – М. : Издательство «Ось-89», 2001. – 224 с.
- 30.Валитова, Р. Р. Толерантность: порок или добродетель? [Текст] / Р. Р. Валитова // Вестник МГУ, сер.7, философия. – 1996. – № 1. – С.33 – 37.
- 31.Верховский, А Свобода выражения и религиозная толерантность [Текст] // Свободная мысль. – 2009. – № 4. – С. 69-80.
- 32.Воробьева, К. Профилактика агрессивности в подростковой среде [Текст] / К. Воробьева // Воспитание школьников. – 2008. – № 6. – С.55 – 61.

33. Воробьева, О. Я. Педагогические технологии воспитания толерантности учащихся [Текст] / О. Я. Воробьева. – М. : Глобус, Волгоград : Панорама, 2007. – 160 с.
34. Галкин, А. А., Красин, Ю. А. Культура толерантности перед вызовами глобализации [Текст] / А. А. Галкин, Ю. А. Красин // Социологические исследования. – 2003. – № 8. – С.64 – 74.
35. Гегель Г. В. Ф. Философия права [Текст] / Г. В. Ф. Гегель. – М. : Мысль, 1990. – 524 с.
36. Головатая, Л. В. Национально-культурные и этнические особенности проявления толерантности народов Северного Кавказа [Текст] / Л. В. Головатая // Вестник отдела социально-политических проблем Кавказа Южного научного центра РАН. – Вып. 1. – Ставрополь : Изд-во СГУ, 2005. – С.174.
37. Головин, С. Ю. Словарь практического психолога [Текст] / С. Ю. Головин. – М. : Харвест, 1998. – 661 с.
38. Горбатов, Д. С. Практикум по психологическому исследованию: учебное пособие [Текст] / Д. С. Горбатов. – Самара : Издательский дом «Бахрах-М», 2003. – 272 с.
39. Гревцева, И. В. Классный час «Что такое толерантность?» [Текст] / И. В. Гревцева // Классный руководитель. – 2006. – № 4. – С.81 – 88.
40. Грецов, А. Г. Психологические тренинги с подростками [Текст] / А. Г. Грецов. – СПб. : Питер, 2008. – 368 с.
41. Григорьев, С. И. Основы современной социологии [Текст] / С. И. Григорьев. – Изд. Алтайского гос. ун-та : 2001. – с.
42. Гриншпун, И. Б. Понятие и содержательные характеристики толерантности (к вопросу о толерантности как психическом явлении) [Текст] / И. Б. Гриншпун // Толерантное сознание и формирование толерантных отношений (теория и практика): Сб. науч.- метод. Ст. –М. : Изд. МПСИ ; Воронеж : Изд. НПО «МОДЭК», 2002 – С.31–40.

43. Громова, Е.И. Развитие этнической толерантности в школе [Текст] / Е. И. Громова // Воспитание школьника. – 2006. – №1. – С.14–17.
44. Гусев, А. И. К проблеме измерения толерантности к неопределённости [Текст] / А. И. Гусев // Практическая психология и социальная работа. – 2007. – № 1. – С. 21–28.
45. Дробижева, Л. М., Хомяков, М. Б. Новые подходы в изучении и преподавании идей толерантности как результат реализации программы Ур. МИОН [Электронный ресурс] // Л. М. Дробижева, М.Б. Хомяков: Режим доступа: http://www.iriss.ru/display_analyticsitem?id=000100000297
46. Дружинин, В.Н. Экспериментальная психология [Текст] / В. Н. Дружинин. – СПб. : Питер, 2000. – 320 с.
47. Дрынкина, Т.И. Феноменология толерантности [Текст] / Т.И. Дрынкина // Толерантность в современном обществе: опыт междисциплинарных исследований: сборник научных статей / под науч. ред. М.В. Новикова, Н.В. Нижегородцевой. – Ярославль : Изд-во ЯГПУ. – С. 52–54.
48. Дубровина, И. С. Практическая психология образования [Текст] / И. С. Дубровина. – СПб. : Питер, 2004. – 592 с.
49. Дударев, М. И., Демьянюк, И. Ю., Полтораки, Д. И. Уроки истории в школе. Воспитание этнонациональной толерантности [Текст] / М. И. Дударев, И. Ю. Демьянюк, Д. И. Полтораки. – М. : Вентана – Граф, 2007. – 192 с.
50. Емельянов, С. М. Практикум по конфликтологии [Текст] / С. М. Емельянов. – СПб. : Питер, 2000. – 368 с.
51. Еремеева, Н. А. 100 игр и упражнений для бизнес-тренингов [Текст] / Н. А. Еремеева. – СПб. : прайм-ЕВРОЗНАК, 2008. – 128 с.
52. Ермишина, Т. П. Толерантность как средство предупреждения этнических конфликтов [Текст] / Т. П. Ермишина // Этническая

- толерантность: ищем, пробуем, решаем... / под ред. Л. В. Разумовой. – Челябинск : изд-во НИУМЦ, 2004. – С.27 – 34.
53. Жуков, Ю. М. Применение шкалирования в социально-психологических исследованиях [Текст] / Ю. М. Жуков // Методология и методы социальной психологии / Отв. ред. Шорохова Е. В. – М. : Наука, 1977. – С.126 – 134.
54. Журавлев, А. Л. Специфика междисциплинарных исследований в психологии [Текст] / А. Л. Журавлев // Психологический журнал. – 2002. – № 6. – С.83 – 88.
55. Зимбули, А. Е. Почему терпимость и какая терпимость? [Текст] / А. Е. Зимбули // Вестник СПбГУ. – 1996. – сер. 6. – вып. 3 (№ 20) – С.22 – 27
56. Зиновьев, Д. В. Повышение педагогического мастерства будущего педагога на основе формирования социокультурной толерантности [Текст] / Д. В. Зиновьев. – Дис. канд. пед. наук, Красноярск, 2000.
57. Зиновьев, Д. В. Социокультурная толерантность – её сущностные характеристики [Текст] / Д. В. Зиновьев // Парадигма. – 1998. – № 1. – С. 50–61.
58. Золотухин, В. М. Две концепции толерантности [Текст] / В. М. Золотухин. – Кемерово : изд-во Кузбас. гос. техн. ун-та, 1999. – 63 с.
59. Золотухин, В. М. Толерантность как принцип поведения [Текст] / В. М. Золотухин // София: рукописный журнал Общества ревнителей русской философии. – 2002. – Вып. 5. – С.
60. Иванова, Н. Л. Идентичность и толерантность: соотношение этнических и профессиональных стереотипов [Текст] / Н. Л. Иванова // Вопросы психологии. – 2004. – № 6. – С.54 – 63.
61. Иванова, Н. Л. Межкультурная адаптация студентов [Текст] / Н. Л. Иванова // Вопросы психологии. – 2006. – № 5. С.90 – 99.
62. Иванова, Т. А., Борисоглебская, Е. В. Классный час для учащихся средних классов «Все мы разные» [Текст] / Т. А. Иванова, Е. В. Борисоглебская // Классный руководитель. – 2006. – № 4. – С.92 – 95.

- 63.Ивкова, Ю. П. Формирование этнической толерантности старшеклассников в деятельности классного руководителя [Текст] / Ю. П. Ивкова. – Автореф канд пед наук. – Петрозаводск, 2006.
- 64.Игрунов, В. Фантом свободы, равенства и братства [Текст] / В. Игрунов // Политический класс. – 2005. – № 11.
- 65.Ильин, Е. П. Мотивация и мотивы [Текст] / Е. П. Ильин. – СПб. : «Питер», 2002. – 512 с.
- 66.Ильинская, С. Г. Толерантность как принцип политического действия: история, теория, практика [Текст] / С. Г. Ильинская. – М. : Праксис, 2007. – 288 с.
- 67.Ильченко, Л. П. Формирование межэтнической толерантности у школьников [Текст] / Л. П. Ильченко. – автореф. дис. ... док. пед. наук. - М., 2005. – 47 с.
- 68.К толерантности шаг за шагом: учеб. пособие для учащихся основ. шк. [Текст]/ Н. И. Элиасберг, Г. А. Сунгурова, Д. А. Нерознак. – 2-е изд., перераб. – СПб. : Перспектива : Союз, 2008. – 203 с
- 69.Кант, И. Из лекций по этике (1780-1782) [Текст] / И. Кант // Этическая мысль: научно-публицистические чтения. – М. : Политиздат, 1990. – С.297 – 322.
- 70.Кант, И. Трактаты и письма [Текст] / И. Кант. – М. : Наука, 1980. – 709 с.
- 71.Капустин, Б. Г. К понятию политического насилия [Текст] / Б. Г. Капустин // Полис. – № 6. – 2003. – С.6.
- 72.Капустин, Б. Г. Толерантность – насилие [Текст] / Б. Г. Капустин // Режим доступа: <http://www.igpi.ru/center/seminars/russ-georgia/kapustin>.
Ы:т1
- 73.Капустина, Н. Г. Формирование толерантности в структуре этического мировоззрения [Текст] / Н. Г. Капустина // Известия Уральского государственного университета. – 2008. – № 60. – С.61–69.

74. Карамзин, Н. М. Письма русского путешественника [Текст] / Н. М. Карамзин. – М. : Советская Россия, 1983. – 512 с.
75. Карпов, А. В. Перспективы разработки проблемы принципов системогенеза деятельности [Текст] / А. В. Карпов // Системогенез учебной и профессиональной деятельности: материалы IV Всероссийской научно-практической конференции; под науч. ред. Ю.П. Поваренкова. – Ярославль : Изд-во ЯГПУ, 2009. – С. 17–22.
76. Карпов, А. В. Психология принятия управленческих решений [Текст] / А. В. Карпов / под ред. д-ра психол. наук, академика РАО, проф. В.Д. Шадрикова. – М. : Юристъ, 1998. – 440 с.
77. Кипнис, М. Тренинг межкультурных отношений [Текст] / М. Кипнис. Часть 1. – М. : Ось-89, 2006. – 112 с.
78. Кипнис, М. Тренинг межкультурных отношений [Текст] / М. Кипнис. Часть 2. – М. : Ось-89, 2006. – 144 с.
79. Кипнис, М. Тренинг коммуникации [Текст] / М. Кипнис. – М. : Ось-89, 2004. – 128 с.
80. Киреевский, И. В. Девятнадцатый век [Текст] / И. В. Киреевский // Киреевский И. В. Критика и эстетика. – М. : Искусство, 1998. – С.82–105.
81. Клепцова, Е. Ю. Психология и педагогика толерантности [Текст] / Е. Ю. Клепцова. – М. : Академический проект, 2004. – 176 с.
82. Кожухарь, Г. С. Модель усиленной мотивации: взаимодействие базовых механизмов межличностной толерантности [Текст] / Г. С. Кожухарь // Вопросы психологии. – 2007. – № 2. – С.15 – 29.
83. Кожухарь, Г. С. Проблема толерантности в межличностном общении [Текст] / Г. С. Кожухарь // Вопросы психологии. – 2006. – № 2. – С.3 – 12.
84. Козырьков, В. П. Интолерантно о толерантности [Текст] / В. П. Козырьков // Молодежь XXI Века: толерантность как способ мировосприятия. Материалы Международной научно-практической

- конференции, 19-20 мая 2000 г. - Н. Новгород: Изд-во НИСОЦ, 2001. С. 228-231.
85. Колодиж, Б. Н. О роли СМИ в диалоге этнокультур и формировании межэтнической толерантности в современном российском обществе [Текст] / Б. Н. Колодиж. – Ярославль : изд-во Концерн «Подати», 2004. – 96 с.
86. Кон, И. С. Психология предрассудка. О социально-психологических корнях этнических предубеждений [Текст] / И. С. Кон // Новый мир. – 1966. – № 9.
87. Круглова, Н. В. Виртуальность и реальность толерантности [Текст] / Н. В. Круглова // Виртуальное пространство культуры. Материалы научной конференции 11 - 13 апреля 2000 г. – СПб.: Санкт-Петербургское философское общество, 2000. – С.18 – 21.
88. К толерантности – шаг за шагом [Текст] / под ред. Н. Элиасберг. – СПб. : Перспектива; Союз, 2008. – 203 с.
89. Кузибецкий, А. Н. Проблема толерантности и коллективный педагогический субъект [Текст] / А. Н. Кузибецкий // Воспитание толерантности и взаимодействие различий / сост. А. М. Байбаков. – Волгоград : изд-во ВГИК РО, 2004. С.5 – 12.
90. Кузьмин, В. П. Место системного подхода в современном научном познании и марксистской методологии (начало) [Текст] / В. П. Кузьмин // Вопросы философии. – 1980. – № 2. – С.55 – 73.
91. Кузьмин, В. П. Место системного подхода в современном научном познании и марксистской методологии (окончание) [Текст] / В. П. Кузьмин // Вопросы философии. – 1980. – № 3. – с. 46 – 58.
92. Кулагина, М. Ю., Колюцкий, В. Н. Возрастная психология: полный жизненный цикл развития человека [Текст]/ М. Ю. Кулагина, В. Н. Колюцкий. – М. : Творческий центр, 2001. – 237 с.
93. Кун М., Макпартлэнд Т. Эмпирическое исследование установок личности на себя [Текст] / М. Кун., Т. Макпартлэнд // Современная

- зарубежная социальная психология / под ред. Г. М. Андреевой и др. – М.: изд-во МГУ, 1984. – С.180 – 186.
- 94.Кцова, Г. У. Опыт эмпирического исследования этнических стереотипов [Текст] / Г. У. Кцова // Психологический журнал. – 1986. – Том 7, № 2. – С.41 – 49.
- 95.Лебедева, Н. М Социально-психологические и индивидуально-личностные факторы этнической толерантности-интолерантности в межкультурном диалоге [Текст] / Н. М. Лебедева // Межкультурный диалог / под ред. М. Ю. Мартыновой. – М. : изд-во РУДН, 2003. – С. 209 – 247.
- 96.Лебедева, Н. М. Базовые ценности русских на рубеже XXI века [Текст] // Психологический журнал. – 2000 – том 21. – № 3. – С.73 – 87.
- 97.Лебедева, Н. М., Татарко, А. Н. Социально-психологические факторы этнической толерантности и стратегии межгруппового взаимодействия в поликультурных регионах России [Текст] / Н. М. Лебедева, А. Н. Татарко // Психологический журнал. – 2003. – том 24, № 5. – С.31 – 43.
- 98.Лебедева, О. В. Проблемы развития толерантности на Юге России: некоторые пути решения [Текст] / О.В. Лебедева // Власть. – 2005. – № 6. – С.42 – 44.
- 99.Лежников, В. П. Толерантность: методологические проблемы восхождения к духовно единому [Текст] / В.П. Лежников // Толерантность в современном обществе: опыт междисциплинарных исследований: сборник научных статей / под науч. ред. М.В. Новикова, Н.В. Нижегородцевой. – Ярославль : Изд-во ЯГПУ. – С.62–64.
100. Лейбниц, Г. В. Рассуждения о метафизике [Текст] / Г.В. Лейбниц // Сочинения в 4 тт. (ред. и сост. В.В. Соколов); “Discours de la metaphysique” (пер. с лат. В.П. Преображенского; сверка И.С. Вдовиной). Т.1.— М. : Мысль, 1982. – С.125—169.

101. Ледовская, Т. В., Слепко, Ю. Н. Анализ данных и интерпретация результатов психологического исследования [Текст] / Т. В. Ледовская, Ю. Н. Слепко. – Ярославль : Изд-во «Канцлер», 2013. – 136с.
102. Лекторский, В. А. О толерантности, плюрализме и критицизме [Текст] / В. А. Лекторский // Вопросы философии. – 1997. – № 11. – С. 46 – 54.
103. Лекторский, В. А., Садовский, В. Н. О принципах исследования систем [Текст] / В. А. Лекторский, В. Н. Садовский // Вопросы философии. – 1960. – № 8. – С. 67 – 79.
104. Лейбниц, Г. В. Новые опыты о человеческом разуме [Текст] / Г. В. Лейбниц. – М., Л. : Государственное социально-экономическое издательство, 1936. – 484 с.
105. Литвинова, В. Л. Социально-психологические условия формирования межэтнической толерантности российской молодёжи [Текст] / В. Л. Литвинова. – Автореф. дисс. канд. психол. наук. – М., 2007. – 25 с.
106. Логинов, А. В. Толерантность: от понятия к проблеме [Текст] / А. В. Логинов // Толерантность: Вестник Уральского межрегионального института общественных отношений. – 2002. – № 1. – С. 120 – 128.
107. Локк, Дж. Опыт о веротерпимости [Текст] / Дж. Локк // Локк Дж. Сочинения в 3-х т. Т. 3. – М. : Мысль, 1988. – С. 66 – 90.
108. Локк, Дж. Послание о веротерпимости [Текст] / Дж. Локк // Локк Дж. Сочинения в 3-х т. Т. 3. – М. : Мысль, 1988. – С. 91 – 134.
109. Ломов, Б. Ф. О системном подходе в психологии [Текст] / Б. Ф. Ломов // Вопросы психологии. – 1975. – № 2. – С. 31 – 45.
110. Мамбетова, Р. Т. Связь коммуникативной толерантности личности с индивидуально-типологическими особенностями старших подростков [Текст] / Р. Т. Мамбетова // Ярославский педагогический вестник. – 2009 (60) – № 3 – С. 21–23
111. Материалы заседания «круглого стола» «Проблемы формирования толерантности, преодоления ксенофобии и этнического экстремизма в

- российском обществе» [Текст] / Под ред. Б. Н. Колодижа. - Ярославль : Издательство ООО «Концерн «Подати», 2005. – 84 с.
112. Методы социальной психологии [Текст] / под ред. Е. С. Кузьмина, В. Е. Семёнова. – Л. : Изд-во ЛГУ, 1977. – 174 с.
113. Мириманова, М. С. Конфликтология [Текст] / М. С. Мириманова. – М. : «Академия», 2003. – 320 с.
114. Мириманова, М. С. Толерантность как феномен индивидуальный и социальный [Текст] / М. С. Мириманова. – М. : Прометей, – 2004. – 253 с.
115. Мириманова, М. Толерантность как проблема воспитания [Текст] / М. Мириманова // Развитие личности. – 2002. – № 2. – С. 104 – 116.
116. Михайлова, О. А. Толерантность и терпимость: взгляд лингвиста [Текст] / О. А. Михайлова // Философские и лингвокультурологические проблемы толерантности: коллективная монография / отв. ред. Н. А. Купина и М. Б. Хомяков – М. : ОЛМА-ПРЕСС, 2005. – С. 99 – 111.
117. Мухина, В.С. Возрастная психология: феноменология развития, детство, отрочество [Текст] / В. С. Мухина. – М. : Академия, 2002. – 495 с.
118. На пути к толерантному сознанию [Текст] / Отв. ред. А. Г. Асмолов. – М. : Смысл, 2000. – 255 с.
119. Мчедлов, М. Терпимость – свойство культуры, путь к гражданскому согласию [Текст] / М. Мчедлов // Свободная мысль. – 1994. – № 5. – С. 59 – 69.
120. Назаров, М. М. Массовая коммуникация и общество [Текст] / М. М. Назаров. – М. : Авантиплюс, 2004. – 428 с.
121. Нижегородцева, Н. В. Системогенетический анализ готовности к обучению [Текст] / Н. В. Нижегородцева. – Ярославль : «Аверс-пресс», 2004. – 338 с.

122. Нижегородцева, Н. В. Психологическая готовность детей к обучению в школе [Текст] / Н.В. Нижегородцева. – дис.... д-ра. психол. наук. – Москва, 2001. – 483 с.
123. Николаева, М. А. Становление толерантности в условиях модернизации образования [Текст] / М. А. Николаева // Воспитание толерантности и взаимодействие различий / сост. А. М. Байбаков. – Волгоград : Изд-во ВГИК РО, 2004. – С. 21 – 27.
124. Недорезова, Н. В. Толерантность в межличностном общении старшеклассников [Текст] / Н. В. Недорезова. – Автореф. ...канд. психол. наук. – М., 2005. – 22 с.
125. Непочатых, Е. П. Социально-психологические аспекты формирования этнической толерантности учащихся городской школы [Текст] / Е. П. Непочатых. – Автореф. дисс. канд. псих. наук. – Курган, 2004. – 24с.
126. Новейший философский словарь [Текст] / Сост. А. А. Грицанов. – Минск : изд-во В. М. Скакун, 1998. – 896 с.
127. Нурлигаянова, О. Б. Психологическое содержание педагогической толерантности как профессионально важного качества учителя [Текст] / О. Б. Нурлигаянова. – дисс. ...канд. психол. наук. – Ярославль, 2006. – 158 с.
128. Обухова, Л.Ф. Возрастная психология [Текст] / Л.Ф. Обухова. – М. : Российское педагогическое агентство, 1996. – 374 с.
129. Общая психология. Словарь [Текст] / Под. ред. А. В. Петровского // Психологический лексикон. Энциклопедический словарь в шести томах / Ред.-сост. Л.А. Карпенко. Под общ. ред. А.В. Петровского. - М. : ПЕР СЭ, 2005. - 251 с.
130. Павлова, О. С. Формирование толерантности студентов через формирование позитивной этнической идентичности [Текст] / О. С. Павлова // <http://www.fpo.ru/etnopsy/pavl--formirovanie1.html>
131. Перцев, А. В. Современный миропорядок и философия толерантности [Текст] / А. В. Перцев // Философские и

- лингвокультурологические проблемы толерантности: коллективная монография / отв. ред. Н. А. Купина и М. Б. Хомяков – М. : ОЛМА-ПРЕСС, 2005. – С. 29 – 51.
132. Петров, В. Н. Этнические мигранты и полиэтническая принимающая среда: проблемы толерантности [Текст] / В. Н. Петров // Социологические исследования. – 2003. – № 7. – С. 84–91.
133. Пищулин, Н.П. Толерантное сознание этнических общностей [Текст] / Н. П. Пищулин, С. Н. Пищулин, И. А. Коробецкий. – М., 2004.
134. Поваренков, Ю. П. Проблемы психологии профессионального становления личности [Текст] /Ю. П. Поваренков. – Ярославль : Канцлер, 2008. – 400 с.
135. Политическая энциклопедия В 2 т. – Т. 2. [Текст] / Национальный общественно-научный фонд; Рук. проекта Г.Ю. Семигин; Науч.-ред. совет: пред, совета Г.Ю. Семигин. – М. : Мысль, 1999.
136. Полякова, М. В. «Дружный класс». Программа для развития установок толерантности и культуры мира в начальной школе [Текст]. – М.: УЦ «Перспектива», 2008. – 160 с.
137. Популярная медицинская энциклопедия [Текст] / гл. ред. Б. В. Петровский. – М.: «Советская энциклопедия». – 1979. – 704 с.
138. Почтарева, Е. Ю. Социокультурная компетентность и толерантное мировосприятие личности [Текст] / Е. Ю. Почтарева // Толерантность в современном обществе: опыт междисциплинарных исследований: сборник научных статей / под науч. ред. М.В. Новикова, Н.В. Нижегородцевой. – Ярославль : Изд-во ЯГПУ. – С. 120 – 122.
139. Профилактика агрессивных и террористических проявлений у подростков [Текст] / Под ред. И. Соковни. – М. : Просвещение, 2005. – 158 с.
140. Психодиагностика толерантности личности [Текст] / Под ред.Г. У. Солдатовой, Л. А. Шайгеровой. – М. : Смысл, 2008. – 172 с.

141. Психологическая поддержка учащихся: развивающие задачи, игры, тренинги и упражнения [Текст] / авт.-сост. Е. Д. Шваб, Н. П. Пудикова. – Волгоград : Учитель, 2008. – 90 с.
142. Пчелинцева, И. Г. Толерантность речевого поведения студентов в ходе дискуссии [Текст] / И. Г. Пчелинцева // Высшее образование сегодня. – 2006. – № 5. – С. 58 – 60.
143. Реан, А. А., Коломинский, Я. Л. Социальная педагогическая психология [Текст] / А. А. Реан, Я. Л. Коломинский. – СПб. : Питер Ком, 1999. – 416 с.
144. Ремшмидт, Х. Подростковый и юношеский возраст: проблемы становления личности [Текст] / Х. Ремшмидт. – М. : Академия, 1994. – 189 с.
145. Риэрдон, Б. Э. Толерантность – дорога к миру [Текст] / Б. Э. Риэрдон М. : «Бонфи», 2001. – 304 с.
146. Рогов, Е. И. Настольная книга практического психолога: в 2 кн. [Текст] / Е. И. Рогов. – М. : ВЛАДОС, 2004. – Кн. 1: Система работы психолога с детьми разного возраста. – 384 с.
147. Рубцова, О. В. Методические рекомендации по моделированию воспитательной системы образовательного учреждения, ориентированной на формирование толерантности школьников [Текст] / О. В. Рубцова // Этническая толерантность: ищем, пробуем, решаем... / под ред. Л. В. Разумовой. – Челябинск : изд-во НИУМЦ, 2004. – С. 138 –164
148. Садовский, В. Н. Основания общей теории систем [Текст] / В. Н. Садовский. – М. : Наука, 1974. – 279 с.
149. Святенков, П. Границы толерантности: перейдён ли Рубикон? [Текст] / П. Святенков // <http://www.kreml.org/interview/118540837>
150. Севастьянов, А. Н. Этнос и нация [Текст] / А. Н. Севастьянов – М. : Книжный мир, 2008. – 192 с.

151. Северина, О. А. Спутник классного руководителя: воспитание у школьников толерантности [Текст] / О. А. Северина. – М. : Глобус, 2008. – 240 с.
152. Семашко, М. А. Развитие термина «толерантность» в гуманитарных науках [Текст] / М. А. Семашко // Emissia: Электронный научно-педагогический журнал. – 2007. – октябрь. – режим доступа: <http://www.emissia.org/offline/2007/1204.htm>
153. Сиволобова, И. В. Ценностные ориентации как личностное измерение толерантности [Текст] // Воспитание толерантности и взаимодействие различий / сост. А. М. Байбаков. – Волгоград : изд-во ВГИК РО, 2004. С. 21 – 27.
154. Сидоренко, Е. В. Методы математической обработки в психологии [Текст] / Е. В. Сидоренко. – СПб. : Речь, 2004. – 350 с.
155. Симановский, А. Э. Педагогическая психология [Текст]: учеб. Пособие / А. Э. Симановский. – М. : МПСИ, 2008. – 304 с.
156. Ситаров, В. А. Психология и педагогика ненасилия [Текст] / В. А. Ситаров. – М. : Клуб «Реалисты», 1997. – 338 с.
157. Скрыбина, О. Б. Педагогические условия формирования коммуникативной толерантности у старшеклассников [Текст] / О. Б. Скрыбина. – дисс. ...канд.пед.наук. – Кострома, 2000. – 209 с.
158. Слободчиков, В. И., Цукерман, Г. А. Интегральная периодизация общего психического развития [Текст] / В. И. Слободчиков, Г. А. Цукерман // Вопросы психологии. – 1996. – № 5. – с. 38–50.
159. Собкин, В. А., Адамчук, Д. В. Измерение толерантных установок в сфере межнациональных отношений [Текст] / В. А. Собкин, Д. В. Адамчук // Вестник практической психологии образования. – 2006. – № 2. – С. 26 – 35.
160. Собкин, В. А., Адамчук, Д. В. Измерение толерантных установок в сфере межнациональных отношений [Текст] / В. А. Собкин, Д. В.

- Адамчук // Вестник практической психологии образования. – 2006. – № 3. – С. 48 – 60.
161. Современная западная социология. Словарь. [Текст] – М. : Политиздат, 1990. – 432 с.
162. Соколов, В. М. Толерантность: состояние и тенденции [Текст] / В. М. Соколов // Социологические исследования. – 2003. – № 8. – С. 54 – 63
163. Солдатова, Г. У. Толерантность и интолерантность – две грани межэтнического взаимодействия [Текст] / Г. У. Солдатова // Век толерантности: Научно-публицистический вестник. – М. : МГУ, 2001. – С. 90 – 100.
164. Солдатова, Г. Практическая психология толерантности, или как сделать так, чтобы зазвучали лучшие струны человеческой души? [Текст] / Г. У. Солдатова // Век толерантности. – № 6.
165. Солдатова, Г. У. Психологические механизмы ксенофобии [Текст] / Г. У. Солдатова // Психологический журнал. – 2006. – том 27, № 6. – С. 5 – 17.
166. Солдатова, Г. У., Макаручук, А. В. Может ли «другой» стать другом? Тренинг по профилактике ксенофобии [Текст] / Г. У. Солдатова, А. В. Макаручук. – М. : Генезис, 2006. – 256 с.
167. Солдатова, Г. У., Пантелеев, А. Б. Межкультурная компетентность и адаптация в инокультурной среде: подходы и технологии [Текст] / Г. У. Солдатова, А. Б. Пантелеев // Вестник МГОУ. – сер. «Педагогика». – 2007. – № 1. – С. 12 – 22.
168. Солдатова, Г. У., Шайгерова, Л. А., Шарова, О. Д. Тренинг «Учимся толерантности» [Текст] / Г. У. Солдатова, Л. А. Шайгерова, О. Д. Шарова // На пути к толерантному сознанию / под ред. А. Г. Асмолова. – М. : Смысл, 2000. – с. 177-239.
169. Соловьев, В. С. Оправдание добра. Нравственная философия [Текст] / В. С. Соловьев // Сочинения в 2 т. – Т. 1. – М. : Мысль, 1988. – 892 с.

170. Сольнин, Н. Э. Проблема политической толерантности в отечественной и зарубежной конфликтологии [Текст] / Н. Э. Сольнин // Формирование успешного человека: стратегия и тактика: материалы чтений К. Д. Ушинского: в 2 ч. Ч. 2. – Ярославль : Изд-во ЯГПУ, 2007. – С. 166–171
171. Стандарт среднего (полного) общего образования (утв. приказом Министерства образования и науки РФ от 17 мая 2012 г. N 413) [Текст].
172. Степанов, П. Толерантный человек: как его воспитать? [Текст] / П. Степанов // Народное образование. – 2001. – № 6. – С. 152.
173. Степанов, П. В. Воспитание детей в духе толерантности [Текст] / П. В. Степанов // Классный руководитель. – 2002. - № 2. – С. 18 – 20.
174. Стефаненко, Т. Г. Практикум по этнопсихологии [Текст] / Т. Г. Стефаненко. – М. : Аспект-Пресс, 2008. – 208 с.
175. Строганова, Л. В. Классные часы, беседы для младших школьников и подростков (воспитание толерантности) [Текст] / Л. В. Строганова. — М. : Педагогическое общество России, 2006. — 128 с
176. Султанов, К. В. Идея поликультурного образования в русской традиции [Текст] / К. В. Султанов. – СПб. : Изд-во политехн. ун-та, 2004.
177. Тавадов, Г. Т. Этнология [Текст] / Г. Т. Тавадов. – М. : Дашков и Ко, 2009. – 408 с.
178. Тавадов, Г. Т. Этнология. Словарь-справочник [Текст]. – М. : 1998. – 190 с.
179. Тертуллиан, К. С. Ф. О терпении [Текст] / К. С. Ф. Тертуллиан // Избранные сочинения. – М. : «Прогресс». – 1994. – С. 320-333.
180. Тишков, В. А. Толерантность и согласие в трансформирующихся обществах [Текст] / В. А. Тишков // Толерантности и культурная традиция / под ред. М. Ю. Мартыновой. – М. : изд-во РУДН, 2002. – С. 9 – 31.

181. Толерантное сознание и формирование толерантных отношений [Текст] / отв. ред С. К. Бондырева. – Воронеж : НПО «МОДЭК», 2003. – 366 с.
182. Толерантность [Текст] / Общ. ред. М. П. Мчедлова. – М. : Республика, 2004. – 416 с.
183. Толерантность как основа социальной безопасности [Текст] / Н. П. Медведев, Г. В. Косов, Г. О. Гундарь – М. : Илекса, 2002. – 159 с.
184. Толстых, А. В. Опыт конкретно-исторической психологии личности [Текст] / А. В. Толстых. – СПб. : Алетейя. – 2000. – 288с.
185. Толстых, А. В. Возрасты жизни [Текст] / А. В. Толстых. – М. : Молодая гвардия, 1988. – 221 с.
186. Тягунов, С. И. Толерантность и взаимопонимание как герменевтическая проблема [Текст] / С. И. Тягунов // Толерантность в современном обществе: опыт междисциплинарных исследований: сборник научных статей / под науч. ред. М.В. Новикова, Н.В. Нижегородцевой. – Ярославль : Изд-во ЯГПУ. – С. 52–54.
187. Уемов, А. И. Вещи, свойства и отношения [Текст] / А. И. Уемов. - М. : АН СССР, 1963. – 186 с.
188. Уолцер, М. О терпимости [Текст] / М. Уолцер. – М. : Идея-Пресс, Дом интеллектуальной книги, 2000. – 160 с.
189. Учимся толерантности: Методическое пособие для проведения классных часов, бесед, и тренинговых занятий с учащимися 7-11 классов [Текст] / Авт-сост. С.В. Баныкина, В.К. Егоров. – М. : Аркти, 2010. – 128 с.
190. Фадеева, Т. Ю. Педагогическая толерантность [Текст] // Толерантность в современном обществе: опыт междисциплинарных исследований: сборник научных статей / под науч. ред. М.В. Новикова, Н.В. Нижегородцевой. – Ярославль : Изд-во ЯГПУ. – С.125-128.
191. Федеральная целевая программа «Формирование установок толерантного сознания и профилактика экстремизма в Российском

- обществе» [Текст] // Колодиж Б. Н. О роли СМИ в диалоге этнокультур и формировании межэтнической толерантности в современном российском обществе. – Ярославль. : Подати, 2004. – 96 с.
192. Федоренко, Л. Г. Толерантность в общеобразовательной школе: Методические материалы [Текст] / Л. Г. Федоренко. - СПб. : КАРО, 2006. - 128 с.
193. Филатова, М. Н. Воспитание и толерантность [Текст] / М. Н. Филатова // Высшее образование сегодня. – 2002. - № 11. – С. 12 – 16.
194. Философия любви. Ч. 2. Антология любви [Текст] / Сост. А. А. Ивин. – М. : Политиздат, 1990. – 605 с.
195. Философский энциклопедический словарь [Текст] / Гл. редакция: Л. Ф. Ильичёв, П. Н. Федосеев, С. М. Ковалёв, В. Г. Панов — М. : Сов. Энциклопедия, 1983. — 840 с.
196. Фопель, К. Сплоченность и толерантность в группе. Психологические игры и упражнения [Текст] / К. Фопель. – М. : Генезис, 2006. – 336 с.
197. Форсова, В. В. О религиозных корнях толерантности [Текст] / В. В. Форсова // Социологические исследования. – 2004. – №1. – С. 54 – 61.
198. Фролов, К. Т. Системно-структурный подход и диалектика [Текст] / К. Т. Фролов // Вопросы философии. – 1969. - № 12. – С. 153 – 155.
199. Хабермас, Ю. Когда мы должны быть толерантными? О конкуренции видений мира, ценностей и теорий [Текст] / Ю. Хабермас // Социологические исследования. – 2006. – № 1. с. 45 – 53.
200. Хеффе, О. Плюрализм и толерантность: к легитимации в современном мире [Текст] / О. Хеффе // Философские науки. – 1991. - № 12. – С. 16 – 28.
201. Холодковский, К. Г. Факторы, влияющие на развитие толерантности [Текст] / К. Г. Холодковский // Публичная сфера и культура толерантности / под ред. Ю. А. Красина. – М. : Ин-т социологии РАН, 2002. – С. 15 – 20.

202. Хомяков, М. Б. Толерантность и её границы: размышления по поводу современной англо-американской теории [Текст] / М. Б. Хомяков // Философские и лингвокультурологические проблемы толерантности: коллективная монография / отв. ред. Н. А. Купина и М. Б. Хомяков – М. : ОЛМА-ПРЕСС, 2005. – С. 15 – 28.
203. Чанышев, А. Н. Курс лекций по древней философии [Текст] / А. Н. Чанышев. – М. : Высшая школа, 1981. – 374 с.
204. Черняева, Т. В. Индивидуально-психологические детерминанты конфликтного поведения студентов вуза [Текст] / Т. В. Черняева. – дисс. ...канд.психол.наук. – Ярославль, 2008.
205. Черствая, О. А. Проблема воспитания толерантности в семейном укладе [Текст] // Толерантность в современном обществе: опыт междисциплинарных исследований: сборник научных статей / под науч. ред. М.В. Новикова, Н.В. Нижегородцевой. – Ярославль : Изд-во ЯГПУ. – С.256–258.
206. Шадриков, В. Д. Проблемы системогенеза профессиональной деятельности [Текст] / В. Д. Шадриков. – М. : Наука, 1982. – 182 с.
207. Шалин, В. В. Толерантность (культурная норма и политическая необходимость) [Текст] / В. В. Шалин – Краснодар : Периодика Кубани, 2000. – 256 с.
208. Шаповаленко, И. В. Возрастная психология (Психология развития и возрастная психология) [Текст] / И. В. Шаповаленко. – М. : Гардарики. – 2005. – 349 с.
209. Швачко, Е. В. Толерантность как социальная ценность [Текст] / Е. В. Швачко // Прикладная психология. – 2000. - № 5. – С. 17 – 27.
210. Шипилов, А. В. Демократия и толерантность [Текст] / А. В. Шипилов // Социологические исследования. – 2005. – № 3. – С. 38 – 43.
211. Шипилов, А. В. Свои, чужие и другие от античности до современности [Текст] / А. В. Шипилов // Социологические исследования. – 2006. - № 5. – С. 103 – 112.

212. Шлягина, Е. И. Этническая толерантность личности: опыт эмпирического исследования. [Текст] / Е. И. Шлягина // Век толерантности. Вып. 3-4. <http://www.tolerance.ru/vek-tol/3-0-chlygina.html>
213. Шпрангер, Э. Психология юношеского возраста [Текст] / Э. Шпрангер // Педология юности / Под ред. И. Арямова. М.—Л. : Учпедгиз, 1931.
214. Шпунтов, В. И. Этническая толерантность как феномен культуры [Текст] / В. И. Шпунтов // Мир на СК. Сим.№ 4. Культурология, этнокультурология, культурная антропология...2004г.
215. Шустова, Л. П. Воспитание толерантности: приёмы для индивидуальной и групповой работы [Текст] / Л. П. Шустова // Классный руководитель. – 2006. - № 4. – С. 77. – 80.
216. Щеколдина, С. В. Тренинг толерантности [Текст] / С. В. Щеколдина. – М. : «Ось-89», 2004. – 80 с.
217. Эльконин, Д. Б. К проблеме периодизации психологического развития в детском возрасте [Текст] / Д. Б. Эльконин // Вопросы психологии. – 1971. – № 4. – С. 6–20.
218. Эриксон, Э. Идентичность: юность и кризис [Текст] / Э. Эриксон. – М. : Флинта, 2006. – 342 с.
219. Эксакусто, Т. В. Практикум по групповой психокоррекции: тренинги, упражнения, ролевые игры [Текст] / Т.В. Эксакусто. – Ростов/Д : Феникс, 2007. – 340 с.
220. Этническая толерантность в поликультурных регионах России [Текст] / Лебедева Н. М., Таболина Т. В., Гаюрова Ю. А. – М. : изд-во РУДН, 2002. – 293 с.
221. Этнополитологическое исследование: Учебно-методическое пособие [Текст] / Т. С. Гузенкова, В. С. Пименов, Ф. Г. Филиппов, Е. И. Филиппова; Под ред. Н. Л. Мехедова. М. : РГГУ, 2000. – 106 с.

222. Этносоциология: Учебное пособие для вузов [Текст] / Ю.В. Арутюнян, Л.М. Дробижева, А.А. Сусоколов. — М. : Аспект Пресс, 1998. — 271 с.
223. Этнотолерантность подростка: воспитание в семье и школе: Словарь [Текст] / под общ. ред. А. Г. Козловой. — СПб. : Речь, 2007. — 331 с.
224. Якиманская И.С., Сосковец Л.И. [Текст] Беспокойства и страхи подростков как проявления нонтолерантности./ Якиманская И.С. - Толерантность в межконфессиональном и межэтническом взаимодействии: материалы международной научно-практической конференции.- Оренбург : ИПК ГОУ ОГУ, 2005.- С. 373-380
225. Янкина, Н. В. Межкультурная толерантность как компонент межкультурной коммуникации [Текст] / Н. В. Якиманская // Вестник оренбургского государственного университета. — 2006. — том 1 (Гуманитарные науки). - № 1. — С. 82 – 88.
226. Cote, R. R., Bonnie, H. E. Untangling the Roots of Tolerance: the Forms of Social Capital Shape Attitudes toward Ethnic Minorities and Immigrants [Текст] / R. R. Cote, H. E. Bonnie // American Behavior Scientist. — 2009. — 52 (12). — P. 1664–1689.
227. Crepaz, M. M. L, Regan, D. Constructing Tolerance: How the Welfare State Shapes Attitudes About Immigrants / M. M. L. Crepaz, D. Regan // Comparative Political Studies. — 2009. — 42 (3).—437–463.
228. Horowitz, D. L. Ethnic groups in conflict [Текст] / D. L. Horowitz. — Berkeley: University of California Press, 1985.
229. Marshall, Jayne Zero Tolerance Policing [Текст]. — South Australia Office of Crime, —March 1999, Issue 9.
230. Wolff, R. P. A critique of pure tolerance [Текст] / R. P. Wolff. — Boston: Beacon Press, Cop. 1965. — 117 p.

Шкала социальной дистанции Э. Богардуса

Инструкция: перед Вами (А) список утверждений и (Б) список групп.

А. Для каждой группы из предложенного списка (Б) укажите единственно верное для вас утверждение, которое может стать завершением следующей фразы: «Для меня лично возможно и желательно принять представителя данной группы....»

1. как близкого родственника (партнера по браку, например)
2. как близкого друга
3. как соседа по дому
4. как коллегу по работе
5. как гражданина моей страны
6. как гостя (туриста) в моей стране
7. Я не хотел бы видеть его в моей стране

Б.

№	группа	Утв.	№	группа	Утв.
1	американцы		12	узбеки	
2	евреи		13	удмурты	
3	татары		14	цыгане	
4	казахи		15	поляки	
5	армяне		16	чеченцы	
6	китайцы		17	индусы	
7	русские		18	турки	
8	негры		19	голландцы	
9	немцы		20	сербы	
10	украинцы		21	грузины	
11	арабы		22	греки	

Диагностический тест отношений

Инструкция: оцените последовательно по предложенным характеристикам себя («Я»), «идеал», «типичного» представителя своей национальности, «типичного» представителя другой национальности. Оценки вписывайте в клетку под соответствующим качеством.

Выраженность качеств оценивается по 4-балльной шкале:

- 1 – данное качество отсутствует
- 2 – качество выражено слабо
- 3 – качество выражено средне
- 4 – качество выражено в полной мере

«Я»

дипломатичный	навязчивый	гордый	общительный	высокомерный	лицемерный
активный	бесхарактерный	остроумный	покладистый	ехидный	агрессивный
экономный	упрямый	находчивый	настойчивый	хитрый	жадный
темпераментный	педантичный	осторожный	аккуратный	трусливый	вспыльчивый

«Идеал»

дипломатичный	навязчивый	гордый	общительный	высокомерный	лицемерный
активный	бесхарактерный	остроумный	покладистый	ехидный	агрессивный
экономный	упрямый	находчивый	настойчивый	хитрый	жадный
темпераментный	педантичный	осторожный	аккуратный	трусливый	вспыльчивый

«Типичный свой»

дипломатичный	навязчивый	гордый	общительный	высокомерный	лицемерный
активный	бесхарактерный	остроумный	покладистый	ехидный	агрессивный
экономный	упрямый	находчивый	настойчивый	хитрый	жадный
темпераментный	педантичный	осторожный	аккуратный	трусливый	вспыльчивый

«Типичный другой»

дипломатичный	навязчивый	гордый	общительный	высокомерный	лицемерный
активный	бесхарактерный	остроумный	покладистый	ехидный	агрессивный
экономный	упрямый	находчивый	настойчивый	хитрый	жадный
темпераментный	педантичный	осторожный	аккуратный	трусливый	вспыльчивый

Изучение уровня этнической идентичности

Инструкция: Ниже приводятся высказывания различных людей по вопросам национальных отношений, национальной культуры. Подумайте, насколько Ваше мнение совпадает с мнением этих людей. Определите свое согласие или несогласие с данными высказываниями.

«согласен» — 4 балла;

«скорее согласен» — 3 балла;

«в чем-то согласен, в чем-то нет» — 2 балла;

«скорее не согласен» — 1 балл;

«не согласен» — 0 баллов.

1. предпочитает образ жизни своего народа, но с большим интересом относится к другим народам
2. считает, что межнациональные браки разрушают народ
3. часто ощущает превосходство людей другой национальности
4. считает, что права нации всегда выше прав человека
5. считает, что в повседневном общении национальность не имеет значения
6. предпочитает образ жизни только своего народа
7. обычно не скрывает своей национальности
8. считает, что настоящая дружба может быть только между людьми одной национальности
9. часто испытывает стыд за людей своей национальности
10. считает, что любые средства хороши для защиты интересов своего народа

11. не отдает предпочтения какой-либо национальной культуре, включая и свою собственную
12. нередко чувствует превосходство своего народа над другими
13. любит свой народ, но уважает язык и культуру других народов
14. считает строго необходимым сохранять чистоту нации
15. трудно уживается с людьми своей национальности
16. считает, что взаимодействие с людьми других национальностей часто бывает источником неприятностей
17. безразлично относится к своей национальной принадлежности
18. испытывает напряжение, когда слышит вокруг себя чужую речь
19. готов иметь дело с представителем любого народа, несмотря на национальные различия
20. считает, что его народ имеет право решать свои проблемы за счет других народов
21. часто чувствует неполноценность из-за своей национальной принадлежности
22. считает свой народ более одаренным и развитым по сравнению с другими народами
23. считает, что люди других национальностей должны быть ограничены в праве проживания на его национальной территории
24. раздражается при близком общении с людьми других национальностей
25. всегда находит возможность мирно договориться в межнациональном споре
26. считает необходимым «очищение» культуры своего народа от влияния других культур
27. не уважает свой народ
28. считает, что на его земле все права пользования природными и социальными ресурсами должны принадлежать только его народу
29. никогда серьезно не относился к межнациональным проблемам
30. считает, что его народ не лучше и не хуже других народов

Методика изучения нервно-психической устойчивости

Инструкция: Вам предлагается тест из 84 вопросов, и каждый из которых необходимо ответить «да» или «нет»? Предлагаемые вопросы касаются Вашего самочувствия, поведения или характера. «Правильных» или «неправильных» ответов здесь нет, поэтому не старайтесь долго их обдумывать — отвечайте, исходя из того, что больше соответствует Вашему состоянию или представлениям о самом себе. Если Ваш ответ положительный, то отметьте ответ «да»; если ответ отрицательный, то отметьте ответ «нет».

1. Иногда мне в голову приходят такие нехорошие мысли, что лучше о них никому не рассказывать
2. Проблемы с пищеварением у меня бывают редко (или не бывают совсем)
3. Временами у меня бывают приступы смеха или плача, с которыми я никак не могу справиться
4. Бывают случаи, что я не сдерживаю своих обещаний
5. У меня часто болит голова
6. Иногда я говорю неправду
7. Раз в неделю или чаще я без всякой видимой причины ощущаю жар во всем теле
8. Бывало, что я говорил о вещах, в которых не разбираюсь
9. Бывает, что я сержусь
10. Теперь мне трудно надеяться на то, что я чего-нибудь добьюсь в жизни
11. Бывает, что я откладываю на завтра то, что нужно сделать сегодня
12. Я охотно принимаю участие в собраниях и других общественных мероприятиях
13. Самая трудная борьба для меня — борьба с самим собой
14. Мышечные судороги и подергивания у меня бывают редко (или не бывают совсем)

15. Иногда, когда я неважно себя чувствую, я бываю раздражительным
16. Я довольно безразличен к тому, что со мной будет
17. В гостях я держусь за столом лучше, чем дома
18. Если мне не грозит штраф и машин поблизости нет, я могу перейти улицу там, где мне хочется, а не там, где положено
19. Я считаю, что моя семейная жизнь так же хороша, как у большинства моих знакомых
20. Мне часто говорят, что я вспыльчив
21. В детстве у меня была такая компания, где все старались всегда и во всем стоять друг за друга
22. В игре я предпочитаю выигрывать
23. Последние несколько лет большую часть времени я чувствую себя хорошо
24. Сейчас мой вес постоянен (я не полнею и не худею)
25. Мне приятно иметь среди своих знакомых значительных друзей, это как бы придает мне вес в собственных глазах
26. Я был бы довольно спокоен, если бы у кого-нибудь из моей семьи были неприятности
27. С моим рассудком творится что-то неладное
28. Меня беспокоят сексуальные (половые) вопросы
29. Когда я пытаюсь что-то сказать, то часто замечаю, что у меня дрожат руки
30. Руки у меня такие же ловкие и проворные, как прежде
31. Среди моих знакомых есть люди, которые мне не нравятся
32. Думаю, что я человек обреченный
33. Я ссорюсь с членами моей семьи очень редко
34. Бывает, что я с кем-нибудь немного посплетничаю
35. Часто я вижу сны, о которых лучше никому не рассказывать
36. Бывает, что при обсуждении некоторых вопросов я, особенно не задумываясь, соглашаюсь с мнением других

37. В школе я усваивал материал медленнее, чем другие
38. Моя внешность меня, в общем, устраивает
39. Я вполне уверен в себе
40. Раз в неделю или чаще я бываю очень возбужденным или
взволнованным
41. Кто-то управляет моими мыслями
42. Я ежедневно выпиваю очень много воды
43. Бывает, что неприличная или даже непристойная шутка вызывает у
меня смех
44. Счастливее всего я бываю, когда я один
45. Кто-то пытается воздействовать на мои мысли
46. Я люблю сказки Андерсена
47. Даже среди людей я обычно чувствую себя одиноким
48. Меня злит, когда меня торопят
49. Меня легко привести в замешательство
50. Я легко теряю терпение с людьми
51. Часто мне хочется умереть
52. Бывало, что я бросал начатое дело, так как боялся, что не справлюсь с
ним
53. Почти каждый день случается что-нибудь, что пугает меня
54. К вопросам религии я отношусь равно душно, она меня не занимает
55. Приступы плохого настроения бываю у меня редко
56. Я заслуживаю сурового наказания за свои поступки
57. У меня были очень необычные мистические переживания
58. Мои убеждения и взгляды непоколебимы
59. У меня бывают периоды, когда из-за волнения я теряю сон
60. Я человек нервный и легко возбудимый
61. Мне кажется, что обоняние у меня такое же, как и у других (не хуже)
62. Все у меня получается плохо, не так, как надо
63. Я почти всегда ощущаю сухость во рту

64. Большую часть времени я чувствую себя усталым
65. Иногда я чувствую, что близок к нервному срыву
66. Меня очень раздражает, что я забываю, куда кладу вещи
67. Я очень внимательно отношусь к тому, как я одеваюсь
68. Приключенческие рассказы мне нравятся больше, чем рассказы о любви
69. Мне очень трудно приспособиться к новым условиям жизни, работы; переход к любым новым условиям жизни, работы, учебы кажется невыносимо трудным
70. Мне кажется, что по отношению именно ко мне особенно часто поступают несправедливо
71. Я часто чувствую себя несправедливо обиженным
72. Мое мнение часто не совпадает с мнением окружающих
73. Я часто испытываю чувство усталости от жизни, и мне не хочется жить
74. На меня обращают внимание чаще, чем на других
75. У меня бывают головные боли и головокружения из-за переживаний
76. Часто у меня бывают периоды, когда мне никого не хочется видеть
77. Мне трудно проснуться в нужное время
78. Если в моих неудачах кто-то виноват, я не оставляю его безнаказанным
79. В детстве я был капризным и раздражительным
80. Мне известны случаи, когда мои родственники лечились у невропатологов, психиатров
81. Иногда я принимаю валериану, элениум и другие успокаивающие средства
82. Среди моих близких родственников есть лица, привлекавшиеся к уголовной ответственности
83. У меня были приводы в милицию
84. В школе я учился плохо, бывали случаи, когда меня хотели оставить (оставляли) на второй год

Приложение 5**Методика изучения коммуникативной толерантности В. В. Бойко.**

Инструкция: Ниже приводятся суждения; воспользуйтесь оценками от 0 до 3 баллов, чтобы выразить, сколь верны они по отношению лично к вам:

- 0 - баллов - совсем неверно,
- 1 - верно в некоторой степени (несильно),
- 2 - верно в значительной степени (значительно),
- 3 - верно в высшей степени (очень сильно).

1 Медлительные люди обычно действуют мне на нервы.

2 Меня раздражают суетливые, непоседливые люди.

3 Шумные детские игры переношу с трудом.

4 Оригинальные, нестандартные, яркие личности обычно действуют на меня отрицательно.

5 Безупречный во всех отношениях человек насторожил бы меня.

6 Меня обычно выводит из равновесия несообразительный собеседник.

7 Меня раздражают любители поговорить.

8 Я тяготился бы разговором с безразличным для меня попутчиком в поезде, самолете, если бы он проявил инициативу.

9 Я тяготился бы разговорами случайного попутчика, который уступает мне по уровню знаний и культуры.

10 Мне трудно найти общий язык с партнерами иного интеллектуального уровня, чем у меня.

11 Современная молодежь вызывает неприятные чувства своим внешним видом (прическа, косметика, наряды).

- 12 Так называемые «новые русские» обычно производят неприятное впечатление либо бескультурьем, либо рвачеством.
- 13 Представители некоторых национальностей в моем окружении откровенно несимпатичны мне.
- 14 Есть тип мужчин (женщин), который я не выношу.
- 15 Терпеть не могу деловых партнеров с низким профессиональным уровнем.
- 16 Считаю, что на грубость надо отвечать тем же.
- 17 Мне трудно скрыть, если человек чем-либо неприятен.
- 18 Меня раздражают люди, стремящиеся в споре настоять на своем.
- 19 Мне неприятны самоуверенные люди.
- 20 Обычно мне трудно удержаться от замечания в адрес озлобленного или нервного человека, который толкается в транспорте.
- 21 Я имею привычку поучать окружающих.
- 22 Невоспитанные люди возмущают меня.
- 23 Я часто ловлю себя на том, что пытаюсь воспитывать кого-либо.
- 24 Я по привычке постоянно делаю кому-либо замечания.
- 25 Я люблю командовать близкими.
- 26 Меня раздражают старики, когда они в час пик оказываются в городском транспорте или в магазинах.
- 27 Жить в номере гостиницы с посторонним человеком для меня просто пытка.
- 28 Когда партнер не соглашается в чем-то с моей правильной позицией, то обычно это раздражает меня.
- 29 Я проявляю нетерпение, когда мне возражают.
- 30 Меня раздражает, если партнер делает что-то по своему, не так, как мне того хочется.

- 31 Обычно я надеюсь, что моим обидчикам достанется по заслугам.
- 32 Меня часто упрекают в ворчливости.
- 33 Я долго помню обиды, причиненные мне теми, кого я ценю или уважаю.
- 34 Нельзя прощать сослуживцам бестактные шутки.
- 35 Если деловой партнер непреднамеренно заденет мое самолюбие, то я на него тем не менее обижусь.
- 36 Я осуждаю людей, которые плачутся в чужую жилетку.
- 37 Внутренне я не одобряю коллег (приятелей), которые при удобном случае рассказывают о своих болезнях.
- 38 Я стараюсь уходить от разговора, когда кто-нибудь начинает жаловаться на свою семейную жизнь.
- 39 Обычно я без особого внимания выслушиваю исповеди друзей (подруг}.
- 40 Иногда мне нравится позлить кого-нибудь из родных и друзей.
- 41 Обычно мне трудно идти на уступки партнерам.
- 42 Мне трудно ладить с людьми, у которых плохой характер.
- 43 Обычно я с трудом приспосабливаюсь к новым партнерам по совместной работе.
- 44 Я избегаю поддерживать отношения с несколько странными людьми.
- 45 Обычно я из принципа настаиваю на своем, даже если понимаю, что партнер прав.

Приложение 6

Методика изучения уровня эмпатии В. В. Бойко

Инструкция

Если вы согласны с данными утверждениями, ставьте рядом с их номерами знак «+», если не согласны – то знак «-».

Текст опросника

1. У меня есть привычка внимательно изучать лица и поведение людей, чтобы понять их характер, наклонности, способности.
2. Если окружающие проявляют признаки нервозности, я обычно остаюсь спокойным.
3. Я больше верю доводам своего рассудка, чем интуиции.
4. Я считаю вполне уместным для себя интересоваться домашними проблемами сослуживцев.
5. Я могу легко войти в доверие к человеку, если потребуется.
6. Обычно я с первой встречи угадываю «родственную душу», в новом человеке.
7. Я из любопытства обычно завожу разговор о жизни, работе, политике со случайными попутчиками в поезде, самолете.
8. Я теряю душевное равновесие, если окружающие чем-то угнетены.
9. Моя интуиция – более надежное средство понимания окружающих, чем знания или опыт.
10. Проявлять любопытство к внутреннему миру другой личности – бестактно.
11. Часто своими словами я обижаю близких мне людей, не замечая того.
12. Я легко могу представить себя каким-либо животным. ощутить его повадки и состояния.

13. Я редко рассуждаю о причинах поступков людей, которые имеют ко мне непосредственное отношение.
14. Я редко принимаю к сердцу проблемы своих друзей.
15. Обычно за несколько дней я чувствую: что-то должно случиться с близким мне человеком, и ожидания оправдываются.
16. В общении с деловыми партнерами обычно стараюсь избегать разговоров о личном.
17. Иногда близкие упрекают меня в черствости, невнимании к ним.
18. Мне легко удастся, подражая людям, копировать их интонацию, мимику.
19. Мой любопытный взгляд часто смущает новых партнеров.
20. Чужой смех обычно заражает меня.
21. Часто, действуя наугад, я тем не менее нахожу правильный подход к человеку.
22. Плакать от счастья глупо.
23. Я способен слиться с любимым человеком, как бы растворившись в нем.
24. Мне редко встречались люди, которых я понимал бы без лишних слов.
25. Я невольно или из любопытства часто подслушиваю разговоры посторонних людей.
26. Я могу оставаться спокойным, даже если все вокруг меня волнуются.
27. Мне проще подсознательно почувствовать сущность человека, чем понять его, «разложив по полочкам».
28. Я спокойно отношусь к мелким неприятностям, которые случаются у кого-либо из членов семьи.
29. Мне было бы трудно задушевно, доверительно беседовать с настороженным, замкнутым человеком.
30. У меня творческая натура – поэтическая, художественная, артистичная.
31. Я без особого любопытства выслушиваю исповеди новых знакомых.
32. Я расстраиваюсь, если вижу плачущего человека.

- 33.Мое мышление больше отличается конкретностью, строгостью, последовательностью, чем интуицией.
- 34.Когда друзья начинают говорить о своих неприятностях, я предпочитаю перевести разговор на другую тему.
- 35.Если я вижу, что у кого-то из близких плохо на душе, то обычно воздерживаюсь от расспросов.
- 36.Мне трудно понять, почему пустяки могут так сильно огорчать людей.

Методика изучения агрессивности А. Басса-А. Дарки

Инструкция: прослушайте утверждения, и, ориентируясь на то, как Вы ведёте себя в подобных ситуациях, выразите своё согласие знаком «+» и несогласие знаком «-» с каждым из них.

1. Временами я не могу справиться с желанием причинить вред другим
2. Иногда сплетничаю о людях, которых не люблю
3. Я легко раздражаюсь, но быстро успокаиваюсь
4. Если меня не попросят по-хорошему, я не выполню
5. Я не всегда получаю то, что мне положено
6. Я не знаю, что люди говорят обо мне за моей спиной
7. Если я не одобряю поведение друзей, я даю им это почувствовать
8. Когда мне случалось обмануть кого-нибудь, я испытывал мучительные угрызения совести
9. Мне кажется, что я не способен ударить человека
10. Я никогда не раздражаюсь настолько, чтобы кидаться предметами
11. Я всегда снисходителен к чужим недостаткам
12. Если мне не нравится установленное правило, мне хочется нарушить его
13. Другие умеют почти всегда пользоваться благоприятными обстоятельствами
14. Я держусь настороженно с людьми, которые относятся ко мне несколько более дружественно, чем я ожидал
15. Я часто бываю не согласен с людьми
16. Иногда мне на ум приходят мысли, которых я стыжусь
17. Если кто-нибудь первым ударит меня, я не отвечу ему

18. Когда я раздражаюсь, я хлопаю дверями
19. Я гораздо более раздражителен, чем кажется
20. Если кто-то воображает себя начальником, я всегда поступаю ему наперекор
21. Меня немного огорчает моя судьба
22. Я думаю, что многие люди не любят меня
23. Я не могу удержаться от спора, если люди не согласны со мной
24. Люди, уваливающие от работы, должны испытывать чувство вины
25. Тот, кто оскорбляет меня и мою семью, напрашивается на драку
26. Я не способен на грубые шутки
27. Меня охватывает ярость, когда надо мной насмеются
28. Когда люди строят из себя начальников, я делаю все, чтобы они не зазнавались
29. Почти каждую неделю я вижу кого-нибудь, кто мне не нравится
30. Довольно многие люди завидуют мне
31. Я требую, чтобы люди уважали меня
32. Меня угнетает то, что я мало делаю для своих родителей
33. Люди, которые постоянно изводят вас, стоят того, чтобы их "щелкнули по носу"
34. Я никогда не бываю мрачен от злости
35. Если ко мне относятся хуже, чем я того заслуживаю, я не расстраиваюсь
36. Если кто-то выводит меня из себя, я не обращаю внимания
37. Хотя я и не показываю этого, меня иногда гложет зависть
38. Иногда мне кажется, что надо мной смеются
39. Даже если я злюсь, я не прибегаю к "сильным" выражениям
40. Мне хочется, чтобы мои грехи были прощены
41. Я редко даю сдачи, даже если кто-нибудь ударит меня
42. Когда получается не по-моему, я иногда обижаюсь

43. Иногда люди раздражают меня одним своим присутствием
44. Нет людей, которых бы я по-настоящему ненавидел
45. Мой принцип: "Никогда не доверять "чужакам"
46. Если кто-нибудь раздражает меня, я готов сказать, что я о нем думаю
47. Я делаю много такого, о чем впоследствии жалею
48. Если я разозлюсь, я могу ударить кого-нибудь
49. С детства я никогда не проявлял вспышек гнева
50. Я часто чувствую себя как пороховая бочка, готовая взорваться
51. Если бы все знали, что я чувствую, меня бы считали человеком, с которым нелегко работать
52. Я всегда думаю о том, какие тайные причины заставляют людей делать что-нибудь приятное для меня
53. Когда на меня кричат, я начинаю кричать в ответ
54. Неудачи огорчают меня
55. Я дерусь не реже и не чаще чем другие
56. Я могу вспомнить случаи, когда я был настолько зол, что хватал попавшуюся мне под руку вещь и ломал ее
57. Иногда я чувствую, что готов первым начать драку
58. Иногда я чувствую, что жизнь поступает со мной несправедливо
59. Раньше я думал, что большинство людей говорит правду, но теперь я в это не верю
60. Я ругаюсь только со злости
61. Когда я поступаю неправильно, меня мучает совесть
62. Если для защиты своих прав мне нужно применить физическую силу, я применяю ее
63. Иногда я выражаю свой гнев тем, что стучу кулаком по столу
64. Я бываю грубоват по отношению к людям, которые мне не нравятся
65. У меня нет врагов, которые бы хотели мне навредить

66. Я не умею поставить человека на место, даже если он того заслуживает
67. Я часто думаю, что жил неправильно
68. Я знаю людей, которые способны довести меня до драки
69. Я не огорчаюсь из-за мелочей
70. Мне редко приходит в голову, что люди пытаются разозлить или оскорбить меня
71. Я часто только угрожаю людям, хотя и не собираюсь приводить угрозы в исполнение
72. В последнее время я стал занудой
73. В споре я часто повышаю голос
74. Я стараюсь обычно скрывать свое плохое отношение к людям
75. Я лучше соглашусь с чем-либо, чем стану спорить

Тест К. Томаса

Инструкция: из двух утверждений выберите то, которое наиболее ярко характеризует ваше поведение

Стимульный материал

1.

А. Иногда я предоставляю возможность другим взять на себя ответственность за решение спорного вопроса.

Б. Чем обсуждать то, в чем мы расходимся, я стараюсь обратить внимание на то, с чем мы оба не согласны.

2.

А. Я стараюсь найти компромиссное решение.

Б. Я пытаюсь уладить дело, учитывая интересы другого и мои.

3.

А. Обычно я настойчиво стремлюсь добиться своего.

Б. Я стараюсь успокоить другого и сохранить наши отношения.

4.

А. Я стараюсь найти компромиссное решение.

Б. Иногда я жертвую своими собственными интересами ради интересов другого человека.

5.

А. Улаживая спорную ситуацию, я все время стараюсь найти поддержку у другого.

Б. Я стараюсь сделать все, чтобы избежать напряженности.

6.

А. Я пытаюсь избежать возникновения неприятностей для себя.

Б. Я стараюсь добиться своего.

7.

А. Я стараюсь отложить решение спорного вопроса с тем, чтобы со временем решить его окончательно.

Б. Я считаю возможным уступить, чтобы добиться другого.

8.

А. Обычно я настойчиво стремлюсь добиться своего.

Б. Я первым делом стараюсь ясно определить то, в чем состоят все затронутые интересы и вопросы.

9.

А. Думаю, что не всегда стоит волноваться из-за каких-то возникающих разногласий.

Б. Я предпринимаю усилия, чтобы добиться своего.

10.

А. Я твердо стремлюсь достичь своего.

Б. Я пытаюсь найти компромиссное решение.

11.

А. Первым делом я стараюсь ясно определить то, в чем состоят все затронутые интересы и вопросы.

Б. Я стараюсь успокоить другого и главным образом сохранить наши отношения.

12.

А. Зачастую я избегаю занимать позицию, которая может вызвать споры.

Б. Я даю возможность другому в чем-то остаться при своем мнении, если он также идет мне навстречу.

13.

А. Я предлагаю среднюю позицию.

Б. Я настаиваю, чтобы было сделано по-моему.

14.

А. Я сообщаю другому свою точку зрения и спрашиваю о его взглядах.

Б. Я пытаюсь показать другому логику и преимущества моих взглядов.

15.

А. Я стараюсь успокоить другого и, главным образом, сохранить наши отношения.

Б. Я стараюсь сделать все необходимое, чтобы избежать напряженности.

16.

А. Я стараюсь не задеть чувств другого.

Б. Я пытаюсь убедить другого в преимуществах моей позиции.

17.

А. Обычно я настойчиво стараюсь добиться своего.

Б. Я стараюсь сделать все, чтобы избежать бесполезной напряженности.

18.

А. Если это сделает другого счастливым, я дам ему возможность настоять на своем.

Б. Я даю возможность другому в чем-то остаться при своем мнении, если он также идет мне навстречу.

19.

А. Первым делом я стараюсь ясно определить то, в чем состоят все затронутые интересы и спорные вопросы.

Б. Я стараюсь отложить решение спорного вопроса с тем, чтобы со временем решить его окончательно.

20.

А. Я пытаюсь немедленно преодолеть наши разногласия.

Б. Я стремлюсь к лучшему сочетанию выгод и потерь для всех.

21.

А. Ведя переговоры, я стараюсь быть внимательным к желаниям другого.

Б. Я всегда склоняюсь к прямому обсуждению проблемы.

22.

А. Я пытаюсь найти позицию, которая находится посередине между моей позицией и точкой зрения другого человека.

Б. Я отстаиваю свои желания.

23.

А. Я озабочен тем, чтобы удовлетворить желания каждого.

Б. Иногда я представляю возможность другим взять на себя ответственность за решение спорного вопроса.

24.

А. Если позиция другого кажется ему очень важной, я постараюсь пойти навстречу его желаниям.

Б. Я стараюсь убедить другого прийти к компромиссу.

25.

А. Я пытаюсь доказать другому логику и преимущества моих взглядов.

Б. Ведя переговоры, я стараюсь быть внимательным к желаниям другого.

26.

А. Я предлагаю среднюю позицию.

Б. Я почти всегда озабочен тем, чтобы удовлетворить желания каждого из нас.

27.

А. Я избегаю позиции, которая может вызвать споры.

Б. Если это сделает другого счастливым, я дам ему возможность настоять на своем.

28.

А. Обычно я настойчиво стремлюсь добиться своего.

Б. Улаживая ситуацию, я стараюсь найти поддержку у другого.

29.

А. Я предлагаю среднюю позицию.

Б. Думаю, что не всегда стоит волноваться из-за каких-то возникающих разногласий

30.

А. Я стараюсь не задеть чувств другого.

Б. Я всегда занимаю такую позицию в спорном вопросе, чтобы мы с другим заинтересованным человеком могли добиться успеха.

Таблицы сырых данных

Таблица 1.

Результаты психодиагностического обследования обучающихся средней школы

№	эмпатия	агрессивн	враждебн	ид-реал	свой	чужой	гиперид	эффстрат	коммтол	соцдист	устойч	ЭкспОц	ИПЭТ
1	18	21	13	0,09	0,02	0,1	34	-2	74	5,27	28	31	29
2	17	17	10	0,1	0,05	0,02	17	5	30	3	18	42	39
3	19	18	10	0,13	0,1	0,15	19	2	41	5,5	10	43	38
4	20	18	12	0,01	0,1	0,03	19	-1	54	4,4	18	37	36
5	20	16	7	0,14	0,18	0,28	20	8	55	4	19	39	37
6	21	16	9	0,04	0,04	0,21	20	4	44	5,14	21	41	39
7	23	22	12	0,02	0	0,22	28	4	72	4,96	33	33	31
8	25	16	11	0,05	0,01	0,1	17	3	50	5,14	17	41	38
9	18	16	8	0,02	-0,32	-0,1	15	-3	44	4	14	42	42
10	15	19	9	0,08	0,02	0,05	30	2	65	4,95	24	34	32
11	18	17	8	0,01	0,01	0,01	21	-2	92	6,6	30	32	30
12	25	16	7	0,07	0,04	0,03	32	-5	71	5,95	31	28	30
13	15	20	10	0,14	0,25	0,06	20	-3	80	3,77	25	34	33
14	23	12	7	-0,01	0,09	0,44	27	-4	30	4,86	15	36	36
15	17	23	12	0,28	-0,02	-0,11	18	0	59	3,77	27	39	40
16	19	18	8	-0,05	0,15	0	16	1	60	5,5	22	35	34
17	26	16	10	0	0	0,08	30	-3	53	4,96	21	36	35
18	23	14	7	0,18	0,06	0,28	24	1	51	4,45	21	39	38
19	21	17	11	0,07	0,15	0,1	14	6	50	5,17	31	39	35

№	эмпатия	агрессивн	враждебн	ид-реал	свой	чужой	гиперид	эффстрат	коммтол	соцдист	устойч	ЭкспОц	ИПЭТ
20	15	14	10	0,04	0,01	-0,15	34	3	70	4,98	33	35	33
21	22	13	8	0,01	0,22	0,04	32	5	49	5	17	41	38
22	18	15	7	0,09	0,03	0,1	28	7	39	4,86	16	45	41
23	18	20	13	0,01	0,01	-0,02	30	1	25	3,69	35	41	35
24	23	19	15	0,03	0,14	-0,04	21	-2	45	3,5	37	39	35
25	18	14	10	0,09	0,21	0,1	14	3	51	3,5	28	39	38
26	19	19	7	0,15	0,16	0,06	15	-3	60	5,55	23	38	36
27	24	14	9	0,15	0	0,01	26	1	50	5	23	40	40
28	25	15	8	0,18	0,09	0,37	23	4	51	4,95	21	41	38
29	29	17	11	0,1	0,15	0,1	11	1	53	5,55	30	32	34
30	16	14	9	0,07	0,01	-0,2	40	4	70	5,12	33	37	35
31	20	13	8	0,04	0,21	0,04	33	7	54	6	18	39	35
32	18	12	7	0,3	0,01	0,01	24	1	40	5	17	42	41
33	15	20	10	-0,06	0,01	0	31	-2	36	5,12	34	33	31
34	25	20	12	0,01	0,11	-0,08	12	6	48	3,77	39	40	37
35	18	16	11	0,16	0,2	0,1	11	5	54	3,41	28	42	39
36	20	15	8	0,01	0,19	0,01	23	3	61	5,21	20	39	36
37	18	18	11	-0,02	0,18	0,06	35	-4	77	5	29	32	28
38	15	16	8	0,08	0,28	0,2	39	9	56	4,55	20	36	33
39	19	21	6	-0,05	0	0,04	24	-9	60	5,09	24	32	32
40	20	16	8	0,2	0,01	0,2	21	-6	51	5	26	32	35
41	19	22	11	-0,02	0,01	0,15	31	-1	71	4,89	27	28	30
42	17	19	9	0,06	0,06	0	18	8	35	3,32	18	36	40
43	20	18	9	0,09	0,1	0,19	20	2	41	4,55	12	32	39
44	18	18	9	0,02	0,11	0,05	18	-1	51	3,65	18	36	38
45	22	16	7	0,21	0,17	0,22	16	8	52	4	17	42	40
46	24	14	8	0,14	0,05	0,27	20	6	44	4,98	19	39	40
47	14	11	7	0,09	0,19	0,12	33	8	64	5,53	21	39	34

№	эмпатия	агрессивн	враждебн	ид-реал	свой	чужой	гиперид	эффстрат	коммтол	соцдист	устойч	ЭкспОц	ИПЭТ
48	24	19	8	0,15	0,12	0	34	8	66	5,75	28	34	35
49	19	18	13	0,1	0,05	0,01	23	6	65	5,59	19	31	32
50	15	11	7	-0,08	0,1	0,03	27	8	61	6,14	17	32	33
51	19	10	6	-0,02	0,1	0,06	26	-2	77	5,12	23	35	35
52	26	13	7	0,03	0,15	-0,08	10	8	59	3,5	21	42	43
53	24	12	6	0,18	0,12	-0,32	20	-2	57	4,95	24	39	41
54	16	12	10	0,29	0,08	0,03	35	-6	69	5,27	36	29	31
55	22	12	9	0,05	0,12	0,03	11	3	48	4,09	18	39	41
56	20	19	11	0,15	-0,1	0,24	18	-6	77	4,27	36	33	32
57	11	15	9	0,18	0,11	0,09	31	0	71	5,95	19	29	31
58	19	22	13	0,06	0,29	0,1	25	-1	68	5,36	35	31	27
59	15	19	9	0,24	0,18	0,04	28	-9	66	6,19	29	33	31
60	18	21	12	0,04	0,29	0,21	29	2	80	5,68	32	25	26
61	17	20	14	0,11	0,06	0,08	27	5	66	5,59	21	29	33
62	18	21	12	0,05	0,28	0,1	25	-2	62	6,23	19	31	29
63	20	16	8	0,23	0,12	0,34	19	5	68	5,95	23	36	35
64	18	17	10	0,23	0,07	0,01	33	-3	73	5,75	36	29	28
65	18	18	9	0,04	0,02	-0,07	35	-4	77	5,13	33	31	31
66	13	15	10	0,11	0,22	0,21	40	6	69	5,82	21	29	31
67	15	17	12	0,29	-0,02	-0,1	20	-2	81	6,68	35	34	32
68	22	16	9	0,12	0,11	0	40	6	69	5,95	28	31	33
69	19	13	9	0,23	0,19	0,1	31	9	66	6,21	17	34	36
70	22	10	11	0,16	0,1	-0,1	25	7	68	5,95	21	38	39
71	20	19	13	0,2	0,18	0,09	25	0	59	5,56	29	29	31
72	21	14	11	0,44	0,18	-0,33	21	5	63	5,95	22	43	41
73	17	21	14	0,04	0,35	0,1	26	-3	71	5,36	34	28	27
74	21	18	10	0,02	-0,08	0,25	27	-6	62	5,69	25	29	30
75	18	15	8	0,22	0,1	0,2	22	1	57	5,45	21	36	36

№	эмпатия	агрессивн	враждебн	ид-реал	свой	чужой	гиперид	эффстрат	коммтол	соцдист	устойч	ЭкспОц	ИПЭТ
76	21	15	8	0,02	0,09	0,16	19	5	62	6,36	19	23	36
77	16	14	7	0,3	0,3	0,21	15	0	63	5,54	23	33	35
78	22	13	8	0,06	0,2	0,32	14	8	65	5,96	24	27	34
79	21	14	8	0,3	-0,55	-0,12	28	2	57	5,36	14	39	42
80	26	16	7	0,26	0,1	0,32	32	6	58	6,23	29	36	34
81	15	18	9	0,07	0,4	0,07	24	-3	88	5,89	33	32	27
82	17	20	10	0	0	0,04	33	-5	75	5,45	28	36	28
83	18	13	8	0,17	0,27	0,08	32	7	77	6,6	21	35	33
84	15	19	11	0,26	0,09	0	36	-2	83	5,95	34	28	29
85	15	20	12	-0,03	0	-0,1	42	-8	86	5,86	36	26	23
86	16	21	10	0,09	0,3	0,18	36	6	79	5,86	38	29	26
87	21	17	13	0,15	0,29	-0,11	28	10	77	5,9	44	33	31

Таблица 2.

Результаты психодиагностического обследования обучающихся среднего профессионального образовательного учреждения

№	эмпатия	агрессивн	враждебн	ид-реал	свой	чужой	гиперид	эффстрат	коммтол	соцдист	устойч	ЭкспОц	ИПЭТ
1	18	18	13	0,15	0,02	0,07	32	-4	39	5,45	24	36	34
2	21	13	10	0,14	0,27	-0,1	14	4	84	4,91	22	37	38
3	19	17	8	0,12	0,25	0,01	24	2	64	5,5	19	32	34
4	16	20	12	0,02	0,16	0,06	38	-6	84	5,6	32	26	27
5	12	18	10	0,2	0,33	0,24	46	7	63	4,82	19	33	31
6	18	25	7	0,115	-0,08	0,04	25	-12	65	5,23	27	30	32
7	18	18	9	0,14	-0,04	-0,06	22	-9	56	5,32	29	40	36

№	эмпатия	агрессивн	враждебн	ид-реал	свой	чужой	гиперид	эффстрат	коммтол	соцдист	устойч	ЭкспОц	ИПЭТ
8	17	23	14	0,11	0,03	0,11	36	-4	80	5,27	29	29	28
9	17	21	11	0,12	0,07	0	19	6	38	2,82	22	39	40
10	19	17	10	0,28	0,13	0,2	22	1	48	5,09	11	37	38
11	17	19	12	0,1	0,12	0,06	21	-3	60	3,82	22	37	35
12	20	14	8	0,24	0,2	0,38	18	7	58	4,36	22	39	39
13	22	16	9	0,2	0,06	0,24	22	5	50	5,32	20	41	38
14	25	22	14	0,1	-0,08	0,3	32	2	81	5,41	36	29	27
15	22	18	10	0,13	0,05	0,12	32	-5	54	5,55	19	31	33
16	20	15	7	0,12	-0,55	-0,13	28	1	50	5,36	15	44	41
17	18	20	11	0,09	0	0,06	34	-4	72	5,45	27	32	30
18	19	18	11	-0,08	0,025	0	24	-7	108	3,59	35	31	29
19	14	18	10	0,22	0,09	0,01	34	-4	81	5,95	32	29	28
20	13	21	10	0,22	0,4	0,09	19	-4	84	3,77	29	36	32
21	19	10	8	0,09	0,1	0,6	30	-1	32	5,45	14	40	36
22	16	23	14	0,4	-0,03	-0,11	20	-1	81	4,86	29	39	37
23	18	20	7	0,18	0,19	0	15	-5	62	5,68	25	41	37
24	25	15	11	0,23	-0,06	0,06	31	0	55	5,14	24	36	38
25	24	14	8	0,31	0,1	0,37	26	6	56	4,95	25	37	39
26	17	18	13	0,17	0,19	0,13	12	2	58	5,95	34	29	32
27	14	15	11	0,13	0,03	-0,21	46	4	78	5,59	36	28	31
28	19	12	8	0,01	0,27	0,03	32	8	58	6	18	33	33
29	16	13	6	0,353	0,03	0	27	0	48	5,27	16	41	43
30	15	22	12	0,01	0	-0,05	35	-4	40	5,5	36	32	30
31	24	21	16	0,07	0,13	-0,04	11	4	52	3,77	44	34	35
32	16	18	13	0,17	0,2	0,14	13	3	60	3,41	29	38	37
33	23	26	17	-0,04	0,18	0,22	42	2	86	6,59	43	22	19
34	16	20	12	0,1	0,35	-0,31	31	-4	88	6,82	38	29	25
35	20	14	12	0,1	0,24	-0,02	32	3	42	5,23	17	35	36

№	эмпатия	агрессивн	враждебн	ид-реал	свой	чужой	гиперид	эффстрат	коммтол	соцдист	устойч	ЭкспОц	ИПЭТ
36	19	21	14	0,27	0,4	0,04	30	4	84	5,95	29	29	30
37	18	13	10	0,03	0,39	0,5	21	3	84	5,68	16	32	31
38	19	14	11	0,1	-0,12	-0,16	27	-2	68	5,23	30	36	35
39	19	21	12	0,13	0,32	0,22	30	3	80	5,68	31	25	28
40	15	15	10	0,06	0,15	0,02	25	9	75	5	34	31	32
41	20	14	10	0,18	0,37	0,32	26	5	70	5	26	34	32
42	13	15	12	0,1	0,4	-0,19	20	11	53	6,55	24	36	33
43	16	22	13	0,23	0,27	-0,08	32	-9	63	5,68	31	31	29
44	20	19	16	0,18	0,04	-0,1	33	-7	105	5,59	48	29	26
45	20	17	9	0,3	0,4	0,03	38	5	74	5,27	30	32	31
46	14	21	9	0,05	0,3	0,12	31	7	74	5,86	28	27	29
47	16	22	12	0,28	0	-0,15	48	-11	86	5,86	31	31	29
48	19	20	9	0	0,18	0,01	28	2	60	6,09	20	32	30
49	27	16	14	0,05	0,29	-0,07	30	8	70	5,9	37	29	30
50	22	20	13	0,23	0,36	0,1	18	3	55	5,5	29	36	36
51	15	25	15	0,08	0,32	-0,12	38	-5	90	5,95	32	25	22
52	19	22	10	0,13	0,2	-0,11	33	1	69	5,5	17	31	32
53	19	18	11	0,15	0,25	0,2	26	4	70	4,09	27	34	33
54	22	14	9	0,23	0,29	0,21	30	5	66	5,77	23	39	34
55	14	18	12	0,15	0,22	0,06	31	2	64	5,95	22	33	32
56	13	23	14	0,27	0,27	-0,07	27	-6	86	6,09	21	26	28
57	19	18	11	0,15	0,25	0,2	26	4	70	5,5	27	33	32
58	20	24	12	-0,13	0	-0,21	37	4	103	5,68	29	29	30
59	17	13	10	0,2	0,32	-0,08	31	4	68	4,95	21	31	33
60	18	21	13	0,01	0,45	-0,18	18	5	94	4,27	35	33	31
61	22	16	9	0,25	0,2	0,35	22	9	66	5,5	30	41	37
62	18	15	9	0,26	0,06	0,1	26	8	66	4,57	25	39	38
63	19	19	10	-0,05	0	0,01	39	1	62	5,73	19	29	31

№	эмпатия	агрессивн	враждебн	ид-реал	свой	чужой	гиперид	эффстрат	коммтол	соцдист	устойч	ЭкспОц	ИПЭТ
64	16	17	12	0,06	0,14	0,06	19	2	77	4,9	22	29	34
65	16	18	16	0,03	0,2	0,01	26	-2	96	5,9	49	28	25
66	16	13	14	0,235	0,07	0,105	36	7	62	4,82	35	30	33
67	16	25	16	0,13	0,42	-0,16	37	-5	98	6,04	36	24	19
68	19	22	14	0,22	0,06	0,11	24	-4	78	4,27	35	29	30
69	17	18	13	0,03	0,22	0,22	35	-5	87	6,23	30	26	23
70	16	16	12	0,16	0,08	0,06	29	2	59	5,45	28	36	34
71	18	16	10	0,1	0,1	0,14	24	3	65	4,45	25	32	34
72	16	22	12	0,15	0,32	0,09	28	-4	61	6,23	17	28	29
73	20	20	11	0,11	0,03	-0,06	37	-5	77	5,14	31	29	30
74	13	22	15	0,21	0,34	0,32	27	0	72	6,55	12	24	26
75	15	17	13	0,11	0,06	0	24	2	68	5,59	27	28	30
76	13	21	15	0,115	0,12	0,24	36	-3	84	5,95	35	26	24
77	10	23	10	0,19	0,24	-0,04	43	-9	79	5,18	24	24	26
78	14	22	12	0,135	0,07	0,22	22	-10	73	5,95	28	27	27
79	13	19	12	0,18	0,21	0,16	20	-9	62	4,45	27	31	33
80	16	18	11	0,11	0,18	0,2	27	-1	70	5,45	29	34	32
81	19	17	10	0,12	0,05	0,09	26	3	69	5,1	24	39	34
82	15	19	12	0,07	0,19	-0,01	29	1	72	5,77	30	31	29
83	14	18	12	0,15	0,22	0,06	31	2	64	5,95	22	33	32
84	13	12	7	0,12	0,22	0,13	33	9	62	5,23	19	34	36
85	25	20	6	0,23	0,15	0,01	32	7	60	5,75	26	33	36
86	18	22	15	0,27	0,1	0,06	24	7	60	5,59	19	30	33
87	17	10	8	-0,01	0,13	0,08	24	6	58	6,14	16	40	35
88	21	9	6	0,01	0,09	0,04	24	-3	75	2,77	21	36	38
89	28	11	6	0,1	0,18	-0,08	6	7	34	3	19	42	43
90	26	16	5	0,25	0,11	-0,32	21	-3	57	4,95	22	34	43
91	17	18	11	0,34	0,1	0,03	33	-5	69	5,27	34	31	32

№	эмпатия	агрессивн	враждебн	ид-реал	свой	чужой	гиперид	эффстрат	коммтол	соцдист	устойч	ЭкспОц	ИПЭТ
92	24	10	9	0,11	0,2	0,03	8	2	32	3	14	38	41
93	18	19	10	0,21	-0,15	0,25	18	-7	73	4,27	32	28	32
94	10	21	13	0,27	0,1	0	28	-1	69	5,95	17	32	32
95	13	20	9	0,27	0,22	0,06	26	-11	68	6,19	27	35	31
96	16	20	13	0,24	0,16	0,06	5	-12	64	6	30	29	32
97	25	10	7	0,01	0,06	-0,13	12	11	42	4,36	16	44	45
98	9	24	14	0,35	0,16	-0,12	27	-6	92	6,14	21	29	26
99	17	22	15	0,21	-0,09	0,19	28	6	70	6,09	32	29	31
100	22	15	7	0,34	0,16	0,36	16	7	59	5,95	21	38	38
101	15	20	14	0,05	0,14	0,05	31	-5	73	5,95	28	28	26
102	10	18	10	0,18	0,15	0,17	30	0	76	5,5	18	34	31
103	18	11	9	0,27	0,19	0,08	33	8	24	4,5	14	41	43
104	21	12	11	0,17	0,1	-0,19	23	8	57	5,95	19	41	39
105	19	19	12	0,21	0,18	0,06	27	-1	57	4,95	18	39	35
106	22	14	12	0,43	0,18	-0,45	23	6	57	5,95	20	41	40
107	18	22	15	0,08	0,35	0,12	23	-5	68	5,36	34	28	26
108	19	19	10	0,12	-0,08	0,3	25	-4	52	5,09	22	32	34
109	16	16	9	0,09	0,1	0,19	25	2	52	5,45	20	34	35
110	24	13	8	0,25	0,09	0,1	16	6	49	6,36	18	45	41
111	14	13	7	0	0,3	0,23	13	1	61	3,71	21	36	34
112	20	14	8	0,24	0,2	0,38	18	7	58	4,36	22	40	39
113	20	15	7	0,12	-0,55	-0,13	28	1	50	5,36	15	44	43
114	24	14	8	0,31	0,1	0,37	26	6	56	4,95	25	39	38
115	13	21	10	0,22	0,4	0,09	19	-4	84	3,77	29	34	32
116	18	20	11	0,09	0	0,06	34	-4	72	5,45	27	27	30
117	19	12	8	0,01	0,27	0,03	32	8	58	6	18	33	32
118	14	18	10	0,22	0,09	0,01	34	-4	81	5,95	32	26	28
119	16	22	12	0,28	0	-0,15	48	-11	86	5,86	31	31	28

№	эмпатия	агрессивн	враждебн	ид-реал	свой	чужой	гиперид	эффстрат	коммтол	соцдист	устойч	ЭкспОц	ИПЭТ
120	14	21	9	0,05	0,3	0,12	31	7	74	5,86	28	33	29
121	27	16	14	0,05	0,29	-0,07	30	8	70	5,9	37	33	30
122	17	13	10	0,2	0,32	-0,08	31	4	68	4,95	21	39	37
123	13	21	15	0,115	0,12	0,24	36	-3	84	5,95	35	26	24
124	14	18	12	0,15	0,22	0,06	31	2	64	5,95	22	33	32
125	18	22	15	0,08	0,35	0,12	23	-5	68	5,36	34	29	26
126	13	20	9	0,27	0,22	0,06	26	-11	68	6,19	27	32	31
127	19	21	12	0,13	0,32	0,22	30	3	80	5,68	31	33	28
128	18	22	15	0,22	0,1	0,06	24	7	60	5,59	19	41	32
129	16	22	12	0,15	0,32	0,09	28	-4	61	6,23	17	25	30
130	22	15	7	0,34	0,16	0,36	16	7	59	5,95	21	41	38
131	17	18	11	0,34	0,1	0,03	33	-5	69	5,27	34	32	32
132	20	20	11	0,11	0,03	-0,06	37	-5	77	5,14	31	29	31
133	12	18	10	0,2	0,33	0,24	46	7	63	4,82	19	28	31
134	16	23	14	0,4	-0,03	-0,11	20	-1	81	4,86	29	39	38
135	25	15	6	0,19	0,13	0,09	32	7	60	5	26	41	38
136	23	18	9	0,13	0,05	0,12	32	-5	54	5,55	19	34	34
137	21	16	7	0,12	-0,55	-0,13	28	1	50	5,36	15	45	41
138	19	20	10	0,09	0	0,06	34	-4	72	5,45	27	36	30
139	20	16	11	-0,08	0,025	0	24	-7	108	3,59	35	33	29
140	15	19	10	0,22	0,09	0,01	34	-4	81	5,95	32	29	28
141	14	21	10	0,22	0,4	0,09	19	-4	84	3,77	29	34	32
142	19	12	8	0,09	0,1	0,6	30	-1	32	5,45	14	36	35
143	17	23	13	0,4	-0,03	-0,11	20	-1	81	4,86	29	36	37
144	18	22	12	0,28	0	-0,15	48	-11	86	5,86	31	30	29
145	20	19	9	0	0,18	0,01	28	2	60	6,09	20	33	31
146	16	19	14	0,05	0,29	-0,07	30	8	70	5,9	37	26	28
147	22	18	13	0,23	0,36	0,1	18	3	55	5,5	29	34	36

№	эмпатия	агрессивн	враждебн	ид-реал	свой	чужой	гиперид	эффстрат	коммтол	соцдист	устойч	ЭкспОц	ИПЭТ
148	16	25	13	0,08	0,32	-0,12	38	-5	90	5,95	32	26	22
149	18	23	10	0,13	0,2	-0,11	33	1	69	5,5	17	33	33
150	17	19	11	0,15	0,25	0,2	26	4	70	4,09	27	29	34
151	21	14	9	0,23	0,29	0,21	30	5	66	5,77	23	37	35
152	18	15	9	0,26	0,06	0,1	26	8	66	4,57	25	42	39
153	20	16	10	-0,05	0	0,01	39	1	62	5,73	19	32	30
154	17	17	12	0,06	0,14	0,06	19	2	77	4,9	22	32	34
155	16	18	13	0,03	0,2	0,01	26	-2	96	5,9	49	28	26
156	17	19	14	0,235	0,07	0,105	36	7	62	4,82	35	34	32
157	14	25	12	0,13	0,42	-0,16	37	-5	98	6,04	36	26	20
158	18	22	11	0,22	0,06	0,11	24	-4	78	4,27	35	33	31
159	17	18	13	0,03	0,22	0,22	35	-5	87	6,23	30	27	23
160	22	12	12	0,17	0,1	-0,19	23	8	57	5,95	19	37	38
161	20	19	12	0,21	0,18	0,06	27	-1	57	4,95	18	36	35
162	22	14	8	0,43	0,18	-0,45	23	6	57	5,95	20	46	41
163	18	23	13	0,08	0,35	0,12	23	-5	68	5,36	34	31	27
164	19	20	12	0,12	-0,08	0,3	25	-4	52	5,09	22	36	34
165	15	19	8	0,25	0,09	0,1	16	6	49	6,36	18	39	38
166	16	17	7	0	0,3	0,23	13	1	61	3,71	21	31	34
167	17	20	9	0,09	0,1	0,19	25	2	52	5,45	20	39	35

Результаты психодиагностического обследования обучающихся высшего профессионального образовательного учреждения

№	эмпатия	агрессивн	враждебн	ид-реал	свой	чужой	гиперид	эффстрат	коммтол	соцдист	устойч	ЭкспОц	ИПЭТ
1	21	26	16	0,16	0,05	0,14	33	-7	57	5,95	20	33	28
2	20	18	10	0,1	-0,35	-0,11	26	5	47	5	14	44	42
3	20	14	11	0,07	0	0,04	27	-2	60	4,82	25	36	35
4	22	19	12	0	0	0,025	24	-2	82	3,59	33	31	33
5	18	16	12	0,22	0,09	0,11	35	-3	82	5,95	35	29	30
6	19	14	11	0,23	0,39	0,12	21	-1	80	3,97	27	39	37
7	19	19	12	0,09	0,1	0,4	27	0	36	5,77	18	33	32
8	17	15	9	0,3	-0,03	-0,14	19	-6	76	4,82	30	39	38
9	19	15	16	0,26	0,01	-0,19	43	4	70	5,73	33	32	34
10	15	18	13	0	0,1	0,18	34	7	56	5,5	23	31	32
11	16	21	12	0,02	0,26	-0,07	28	5	54	5,73	34	30	34
12	20	18	14	0,13	0,26	0,1	20	-4	48	5	31	32	34
13	15	17	11	0,08	0,28	-0,14	38	0	88	5,5	32	28	24
14	16	22	10	0,14	0,21	-0,09	35	1	67	5,5	19	32	33
15	19	22	10	0,13	0,2	-0,11	33	4	69	5,5	17	32	34
16	19	18	11	0,15	0,25	0,2	26	5	70	4,09	27	31	33
17	22	14	9	0,23	0,29	0,21	30	1	66	5,77	22	30	34
18	22	15	7	0,12	-0,55	-0,13	28	-4	50	5,36	15	38	41
19	15	20	11	0,09	0	0,06	34	-7	72	5,45	27	30	28
20	20	18	11	-0,08	0,025	0	24	7	108	3,59	35	31	32
21	20	16	11	0,34	0,16	0,36	16	-5	59	4	21	34	35
22	16	14	9	0,05	0,14	0,05	31	0	73	5,95	28	33	32

№	эмпатия	агрессивн	враждебн	ид-реал	свой	чужой	гиперид	эффстрат	коммтол	соцдист	устойч	ЭкспОц	ИПЭТ
23	14	17	11	0,18	0,15	0,17	30	-5	76	5,5	18	36	31
24	18	23	14	0,03	0,22	0,22	35	6	87	6,23	28	27	25
25	17	18	11	0,17	0,1	-0,19	23	8	57	5,95	19	35	36
26	19	15	9	0,28	0,05	0,1	25	7	58	4	24	41	39
27	20	18	9	-0,04	0	0,11	37	2	57	4,8	17	36	33
28	17	17	11	0,04	0,12	0,05	17	3	70	5	20	40	35
29	17	17	14	0,03	0,3	0,01	25	-1	88	6	46	31	25
30	16	13	13	0,23	0,1	0,1	34	6	54	4,82	33	37	35
31	17	20	15	0,1	0,36	-0,26	35	-3	78	6,04	29	29	27
32	20	21	12	0,15	0,09	0,15	24	-3	69	4,5	35	31	33
33	18	17	12	0,03	0,12	0,16	35	-2	77	6,4	31	28	26
34	17	16	11	0,16	0,05	0,09	27	3	50	5,1	28	36	36
35	19	15	10	0,12	0,18	0,11	23	5	64	4,9	25	40	36
36	17	21	11	0,08	0,27	0,2	27	0	58	5,8	19	33	30
37	21	19	11	0,11	0,09	-0,16	35	-2	76	5,13	29	31	33
38	15	21	13	0,15	0,32	0,28	25	1	72	6,58	20	29	27
39	15	17	13	0,09	0,08	0	23	4	68	5,5	25	32	31
40	15	21	12	0,08	0,12	0,24	34	-2	85	6	33	30	25
41	12	22	9	0,16	0,24	0	41	-7	78	5,45	23	34	28
42	16	20	11	0,115	0,07	0,2	20	-8	70	6,1	26	33	29
43	15	17	12	0,18	0,26	0,19	18	-7	63	4	26	33	32
44	18	18	10	0,11	0,17	0,22	24	2	71	5,5	28	35	31
45	17	21	11	0,26	0,01	-0,13	44	-9	76	5,5	30	33	31
46	20	23	10	0,02	0,16	0,02	24	1	56	5,77	18	35	32
47	28	16	13	0,01	0,25	0	28	9	66	6	35	33	32
48	24	19	12	0,16	0,3	0,11	15	2	50	5,2	27	35	36
49	17	23	14	0,04	0,24	-0,05	36	-3	79	5,6	30	24	25
50	20	21	10	0,11	0,16	0	28	0	65	5,55	15	37	34

№	эмпатия	агрессивн	враждебн	ид-реал	свой	чужой	гиперид	эффстрат	коммтол	соцдист	устойч	ЭкспОц	ИПЭТ
51	19	17	12	0,11	0,22	0,18	25	5	66	4	25	34	35
52	24	13	9	0,19	0,24	0,16	25	6	58	5,5	31	40	36
53	18	19	11	0,11	0,12	0,03	28	4	59	5,77	20	32	34
54	15	22	13	0,22	0,2	-0,01	22	-4	80	6	20	33	31
55	21	17	10	0,12	0,21	0,17	20	6	69	5,77	24	34	35
56	20	21	11	-0,08	0,05	-0,1	31	5	85	5,55	22	29	30
57	18	17	9	0,16	0,22	0	25	4	60	4,27	17	41	38
58	19	19	11	-0,07	0,31	-0,01	15	6	81	4,8	30	29	32
59	19	21	12	0,08	0,33	0,07	26	-2	57	6	17	27	31
60	20	19	12	0,05	0	-0,01	33	13	70	5,5	26	26	35
61	16	21	14	0,09	0,25	0,31	25	1	68	6	14	33	29
62	19	18	13	0,11	0,01	0	22	3	55	5,1	24	40	36
63	17	20	14	0,06	0,02	0,18	30	-1	77	5,55	32	32	28
64	13	22	11	0,13	0,2	0	36	-7	71	5	22	34	27
65	16	21	10	0,095	0,05	0,18	19	-8	65	4,1	26	36	32
66	16	20	11	0,13	0,16	0,12	18	-8	58	4,8	24	37	33
67	17	18	10	0,06	0,17	0,15	26	0	68	5,1	27	34	32
68	21	16	8	0,09	0,02	0,07	24	5	63	5,4	22	39	37
69	18	21	9	0,1	0,11	0	24	3	68	5,2	26	38	34
70	17	17	7	0,13	0,19	0,03	26	5	59	4,25	19	34	36
71	21	15	8	-0,03	0,05	0,11	22	6	58	4,2	21	39	37

Матрицы интеркорреляций

Таблица 1.

Связь компонентов этнической толерантности по критерию Спирмена у учащихся средней школы

	эмпатия	агрессивн	враждебн	ид.реал	свой	чужой	гиперид	эффстрат	коммтол	соцдист	устойч	ЭкспОц	сумма
эмпатия	1,000	-,214 ,046	-,158 ,145	-,025 ,821	-,065 ,549	,148 ,172	-,331 ,002	,183 ,091	-,373 ,000	-,121 ,263	-,149 ,168	,299 ,005	,427 ,000
агрессивн	-,214 ,046	1,000	,595 ,000	-,218 ,042	-,103 ,344	-,013 ,908	,052 ,632	-,356 ,001	,222 ,039	-,075 ,487	,459 ,000	-,370 ,000	-,515 ,000
враждебн	-,158 ,145	,595 ,000	1,000	-,066 ,543	-,024 ,822	-,183 ,090	,073 ,503	-,153 ,156	,220 ,041	-,001 ,991	,467 ,000	-,271 ,011	-,394 ,000
ид.реал	-,025 ,821	-,218 ,042	-,066 ,543	1,000	,117 ,282	,079 ,468	-,057 ,599	,154 ,154	,062 ,568	,201 ,061	-,014 ,900	,107 ,325	,210 ,051
свой	-,065 ,549	-,103 ,344	-,024 ,822	,117 ,282	1,000	,231 ,031	-,070 ,517	,350 ,001	,132 ,224	,199 ,065	,002 ,983	-,073 ,501	-,115 ,287
чужой	,148 ,172	-,013 ,908	-,183 ,090	,079 ,468	,231 ,031	1,000	-,113 ,296	,104 ,336	-,098 ,366	,014 ,894	-,205 ,057	-,133 ,218	-,091 ,404
гиперид	-,331 ,002	,052 ,632	,073 ,503	-,057 ,599	-,070 ,517	-,113 ,296	1,000	-,079 ,465	,463 ,000	,367 ,000	,267 ,013	-,419 ,000	-,566 ,000
эффстрат	,183 ,091	-,356 ,001	-,153 ,156	,154 ,154	,350 ,001	,104 ,336	-,079 ,465	1,000	-,223 ,038	,040 ,714	-,344 ,001	,329 ,002	,391 ,000
коммтол	-,373 ,000	,222 ,039	,220 ,041	,062 ,568	,132 ,224	-,098 ,366	,463 ,000	-,223 ,038	1,000	,550 ,000	,533 ,000	-,665 ,000	-,737 ,000
соцдист	-,121 ,263	-,075 ,487	-,001 ,991	,201 ,061	,199 ,065	,014 ,894	,367 ,000	,040 ,714	,550 ,000	1,000	,148 ,172	-,524 ,000	-,489 ,000
устойч	-,149 ,168	,459 ,000	,467 ,000	-,014 ,900	,002 ,983	-,205 ,057	,267 ,013	-,344 ,001	,533 ,000	,148 ,172	1,000	-,433 ,000	-,633 ,000
ЭкспОц	,299 ,005	-,370 ,000	-,271 ,011	,107 ,325	-,073 ,501	-,133 ,218	-,419 ,000	,329 ,002	-,665 ,000	-,524 ,000	-,433 ,000	1,000	,818 ,000
сумма	,427 ,000	-,515 ,000	-,394 ,000	,210 ,051	-,115 ,287	-,091 ,404	-,566 ,000	,391 ,000	-,737 ,000	-,489 ,000	-,633 ,000	,818 ,000	1,000

*. Корреляция значима на уровне 0.05 (2-сторонняя).

**. Корреляция значима на уровне 0.01 (2-сторонняя).

Связь компонентов этнической толерантности по критерию Спирмена у учащихся среднего профессионального образовательного учреждения

	эмпатия	агрессивн	враждебн	ид.реал	свой	чужой	гиперид	эффстрат	коммтол	соцдист	устойч	ЭкспОц	сумма
эмпатия	1,000	-,375** ,000	-,273** ,000	-,028 ,720	-,210** ,006	,005 ,953	-,177** ,022	,320 ,000	-,370** ,000	-,189 ,014	-,160 ,039	,430 ,000	,457 ,000
агрессивн	-,375** ,000	1,000	,570** ,000	,027 ,734	,027 ,727	-,109 ,160	,222** ,004	-,529** ,000	,494** ,000	,215 ,005	,423** ,000	-,555** ,000	-,625** ,000
враждебн	-,273** ,000	,570** ,000	1,000	-,058 ,457	,094 ,226	-,127 ,103	,173** ,025	-,255** ,001	,453** ,000	,224 ,004	,546** ,000	-,551** ,000	-,584** ,000
ид.реал	-,028 ,720	,027 ,734	-,058 ,457	1,000	-,056 ,475	,043 ,583	-,115 ,141	,028 ,720	-,118 ,129	-,028 ,723	-,094 ,226	,284 ,000	,333 ,000
свой	-,210** ,006	,027 ,727	,094 ,226	-,056 ,475	1,000	,127 ,103	-,082 ,293	,191 ,013	,161 ,038	,174 ,024	,014 ,858	-,191 ,014	-,228** ,003
чужой	,005 ,953	-,109 ,160	-,127 ,103	,043 ,583	,127 ,103	1,000	-,156 ,044	,137 ,078	-,163 ,036	-,135 ,083	-,104 ,180	,022 ,774	,034 ,663
гиперид	-,177** ,022	,222** ,004	,173** ,025	-,115 ,141	-,082 ,293	-,156 ,044	1,000	-,187** ,016	,322** ,000	,323** ,000	,197** ,011	-,470** ,000	-,533** ,000
эффстрат	,320 ,000	-,529** ,000	-,255** ,001	,028 ,720	,191 ,013	,137 ,078	-,187** ,016	1,000	-,382** ,000	-,086 ,267	-,293** ,000	,433** ,000	,486** ,000
коммтол	-,370** ,000	,494** ,000	,453** ,000	-,118 ,129	,161 ,038	-,163 ,036	,322** ,000	-,382** ,000	1,000	,151 ,051	,625** ,000	-,638** ,000	-,733** ,000
соцдист	-,189 ,014	,215 ,005	,224** ,004	-,028 ,723	,174 ,024	-,135 ,083	,323 ,000	-,086 ,267	,151 ,051	1,000	,028 ,715	-,354 ,000	-,445** ,000
устойч	-,160 ,039	,423** ,000	,546** ,000	-,094 ,226	,014 ,858	-,104 ,180	,197 ,011	-,293** ,000	,625** ,000	,028 ,715	1,000	-,506** ,000	-,582** ,000
ЭкспОц	,430 ,000	-,555** ,000	-,551** ,000	,284 ,000	-,191 ,014	,022 ,774	-,470** ,000	,433** ,000	-,638** ,000	-,354** ,000	-,506** ,000	1,000	,865** ,000
сумма	,457 ,000	-,625** ,000	-,584** ,000	,333 ,000	-,228** ,003	,034 ,663	-,533** ,000	,486** ,000	-,733** ,000	-,445** ,000	-,582** ,000	,865** ,000	1,000

	эмпатия	агрессивн	враждебн	ид.реал	свой	чужой	гиперид	эффстрат	коммтол	соцдист	устойч	ЭкспОц	сумма
эмпатия	1,000	-,375** ,000	-,273** ,000	-,028 ,720	-,210** ,006	,005 ,953	-,177 ,022	,320 ,000	-,370 ,000	-,189 ,014	-,160 ,039	,430 ,000	,457 ,000
агрессивн	-,375** ,000	1,000	,570** ,000	,027 ,734	,027 ,727	-,109 ,160	,222** ,004	-,529 ,000	,494 ,000	,215 ,005	,423 ,000	-,555** ,000	-,625** ,000
враждебн	-,273** ,000	,570** ,000	1,000	-,058 ,457	,094 ,226	-,127 ,103	,173 ,025	-,255** ,001	,453 ,000	,224 ,004	,546** ,000	-,551** ,000	-,584** ,000
ид.реал	-,028 ,720	,027 ,734	-,058 ,457	1,000	-,056 ,475	,043 ,583	-,115 ,141	,028 ,720	-,118 ,129	-,028 ,723	-,094 ,226	,284** ,000	,333** ,000
свой	-,210** ,006	,027 ,727	,094 ,226	-,056 ,475	1,000	,127 ,103	-,082 ,293	,191 ,013	,161 ,038	,174 ,024	,014 ,858	-,191 ,014	-,228** ,003
чужой	,005 ,953	-,109 ,160	-,127 ,103	,043 ,583	,127 ,103	1,000	-,156 ,044	,137 ,078	-,163 ,036	-,135 ,083	-,104 ,180	,022 ,774	,034 ,663
гиперид	-,177 ,022	,222** ,004	,173** ,025	-,115 ,141	-,082 ,293	-,156 ,044	1,000	-,187 ,016	,322** ,000	,323** ,000	,197 ,011	-,470** ,000	-,533** ,000
эффстрат	,320 ,000	-,529** ,000	-,255** ,001	,028 ,720	,191 ,013	,137 ,078	-,187 ,016	1,000	-,382** ,000	-,086 ,267	-,293** ,000	,433** ,000	,486** ,000
коммтол	-,370** ,000	,494** ,000	,453** ,000	-,118 ,129	,161 ,038	-,163 ,036	,322** ,000	-,382** ,000	1,000	,151 ,051	,625** ,000	-,638** ,000	-,733** ,000
соцдист	-,189 ,014	,215 ,005	,224** ,004	-,028 ,723	,174 ,024	-,135 ,083	,323 ,000	-,086 ,267	,151 ,051	1,000	,028 ,715	-,354** ,000	-,445** ,000
устойч	-,160 ,039	,423 ,000	,546** ,000	-,094 ,226	,014 ,858	-,104 ,180	,197 ,011	-,293 ,000	,625** ,000	,028 ,715	1,000	-,506** ,000	-,582** ,000
ЭкспОц	,430 ,000	-,555** ,000	-,551** ,000	,284** ,000	-,191 ,014	,022 ,774	-,470 ,000	,433 ,000	-,638** ,000	-,354** ,000	-,506** ,000	1,000	,865** ,000
сумма	,457** ,000	-,625** ,000	-,584** ,000	,333** ,000	-,228** ,003	,034 ,663	-,533** ,000	,486** ,000	-,733** ,000	-,445** ,000	-,582** ,000	,865** ,000	1,000

** . Корреляция значима на уровне 0.01 (2-сторонняя).

* . Корреляция значима на уровне 0.05 (2-сторонняя).

Связь компонентов этнической толерантности по критерию Спирмена у студентов высшего профессионального образовательного учреждения

	эмпатия	агрессивн	враждебн	ид.реал	свой	чужой	гиперид	эффстрат	коммтол	соцдист	устойч	ЭкспОц	сумма
эмпатия	1,000	-,254 ,033	-,183 ,127	-,087 ,472	-,172 ,152	-,046 ,705	-,177 ,139	,322 ,006	-,269 ,023	-,189 ,114	-,022 ,853	,155 ,198	,492 ,000
агрессивн	-,254 ,033	1,000	,268 ,024	-,222 ,063	,142 ,237	-,071 ,557	,201 ,093	-,284 ,016	,165 ,169	,332 ,005	-,188 ,116	-,394 ,001	-,552 ,000
враждебн	-,183 ,127	,268 ,024	1,000	-,113 ,349	,174 ,147	,097 ,420	,140 ,244	-,109 ,364	,173 ,149	,380 ,001	,370 ,001	-,545 ,000	-,494 ,000
ид.реал	-,087 ,472	-,222 ,063	-,113 ,349	1,000	,070 ,561	,052 ,669	-,096 ,425	-,264 ,026	-,158 ,188	-,150 ,211	-,093 ,441	,334 ,004	,320 ,007
свой	-,172 ,152	,142 ,237	,174 ,147	,070 ,561	1,000	,193 ,107	-,097 ,420	,025 ,839	,113 ,349	,231 ,052	,020 ,868	-,259 ,029	-,261 ,028
чужой	-,046 ,705	-,071 ,557	,097 ,420	,052 ,669	,193 ,107	1,000	-,239 ,045	-,085 ,479	-,126 ,295	,025 ,833	-,053 ,662	,023 ,847	-,167 ,163
гиперид	-,177 ,139	,201 ,093	,140 ,244	-,096 ,425	-,097 ,420	-,239 ,045	1,000	-,066 ,583	,236 ,047	,377 ,001	,093 ,441	-,431 ,000	-,428 ,000
эффстрат	,322 ,006	-,284 ,016	-,109 ,364	-,264 ,026	,025 ,839	-,085 ,479	-,066 ,583	1,000	-,204 ,088	-,061 ,614	-,033 ,787	,086 ,473	,418 ,000
коммтол	-,269 ,023	,165 ,169	,173 ,149	-,158 ,188	,113 ,349	-,126 ,295	,236 ,047	-,204 ,088	1,000	,181 ,130	,451 ,000	-,499 ,000	-,573 ,000
соцдист	-,189 ,114	,332 ,005	,380 ,001	-,150 ,211	,231 ,052	,025 ,833	,377 ,001	-,061 ,614	,181 ,130	1,000	-,026 ,832	-,467 ,000	-,562 ,000
устойч	-,022 ,853	-,188 ,116	,370 ,001	-,093 ,441	,020 ,868	-,053 ,662	,093 ,441	-,033 ,787	,451 ,000	-,026 ,832	1,000	-,371 ,001	-,239 ,045
ЭкспОц	,155 ,198	-,394 ,001	-,545 ,000	,334 ,004	-,259 ,029	,023 ,847	-,431 ,000	,086 ,473	-,499 ,000	-,467 ,000	-,371 ,001	1,000	,681 ,000
сумма	,492 ,000	-,552 ,000	-,494 ,000	,320 ,007	-,261 ,028	-,167 ,163	-,428 ,000	,418 ,000	-,573 ,000	-,562 ,000	-,239 ,045	,681 ,000	1,000

	эмпатия	агрессивн	враждебн	ид.реал	свой	чужой	гиперид	эффстрат	коммтол	соцдист	устойч	ЭкспОц	сумма
эмпатия	1,000	-,254 ,033	-,183 ,127	-,087 ,472	-,172 ,152	-,046 ,705	-,177 ,139	,322 ,006	-,269 ,023	-,189 ,114	-,022 ,853	,155 ,198	,492 ,000
агрессивн	-,254 ,033	1,000	,268 ,024	-,222 ,063	,142 ,237	-,071 ,557	,201 ,093	-,284 ,016	,165 ,169	,332 ,005	-,188 ,116	-,394 ,001	-,552 ,000
враждебн	-,183 ,127	,268 ,024	1,000	-,113 ,349	,174 ,147	,097 ,420	,140 ,244	-,109 ,364	,173 ,149	,380 ,001	,370 ,001	-,545 ,000	-,494 ,000
ид.реал	-,087 ,472	-,222 ,063	-,113 ,349	1,000	,070 ,561	,052 ,669	-,096 ,425	-,264 ,026	-,158 ,188	-,150 ,211	-,093 ,441	,334 ,004	,320 ,007
свой	-,172 ,152	,142 ,237	,174 ,147	,070 ,561	1,000	,193 ,107	-,097 ,420	,025 ,839	,113 ,349	,231 ,052	,020 ,868	-,259 ,029	-,261 ,028
чужой	-,046 ,705	-,071 ,557	,097 ,420	,052 ,669	,193 ,107	1,000	-,239 ,045	-,085 ,479	-,126 ,295	,025 ,833	-,053 ,662	,023 ,847	-,167 ,163
гиперид	-,177 ,139	,201 ,093	,140 ,244	-,096 ,425	-,097 ,420	-,239 ,045	1,000	-,066 ,583	,236 ,047	,377 ,001	,093 ,441	-,431 ,000	-,428 ,000
эффстрат	,322 ,006	-,284 ,016	-,109 ,364	-,264 ,026	,025 ,839	-,085 ,479	-,066 ,583	1,000	-,204 ,088	-,061 ,614	-,033 ,787	,086 ,473	,418 ,000
коммтол	-,269 ,023	,165 ,169	,173 ,149	-,158 ,188	,113 ,349	-,126 ,295	,236 ,047	-,204 ,088	1,000	,181 ,130	,451 ,000	-,499 ,000	-,573 ,000
соцдист	-,189 ,114	,332 ,005	,380 ,001	-,150 ,211	,231 ,052	,025 ,833	,377 ,001	-,061 ,614	,181 ,130	1,000	-,026 ,832	-,467 ,000	-,562 ,000
устойч	-,022 ,853	-,188 ,116	,370 ,001	-,093 ,441	,020 ,868	-,053 ,662	,093 ,441	-,033 ,787	,451 ,000	-,026 ,832	1,000	-,371 ,001	-,239 ,045
ЭкспОц	,155 ,198	-,394 ,001	-,545 ,000	,334 ,004	-,259 ,029	,023 ,847	-,431 ,000	,086 ,473	-,499 ,000	-,467 ,000	-,371 ,001	1,000	,681 ,000
сумма	,492 ,000	-,552 ,000	-,494 ,000	,320 ,007	-,261 ,028	-,167 ,163	-,428 ,000	,418 ,000	-,573 ,000	-,562 ,000	-,239 ,045	,681 ,000	1,000

*. Корреляция значима на уровне 0.05 (2-сторонняя).

** . Корреляция значима на уровне 0.01 (2-сторонняя).

Связь компонентов этнической толерантности по критерию Спирмена у девушек

	В	ЭМ	А	Вр	Я	Ас	Гс	Эи	Эс	К	С	У
В	1,00	0,12	0,14	0,04	-0,12	0,15	-0,07	0,10	0,07	0,16	0,26*	0,15
ЭМ	0,12	1,00	-0,29*	-0,24*	0,01	-0,23	0,15	-0,02	0,39***	-0,39***	-0,21	-0,14
А	0,14	-0,29*	1,00	0,55***	-0,04	-0,06	-0,14	0,16	-0,67***	0,55***	0,23	0,41***
Вр	0,04	-0,24*	0,55***	1,00	-0,17	0,06	-0,16	0,15	-0,34**	0,40***	0,22	0,49***
Я	-0,12	0,01	-0,04	-0,17	1,00	-0,16	-0,06	-0,17	0,10	-0,25*	-0,29*	-0,27*
Ас	0,15	-0,23	-0,06	0,06	-0,16	1,00	0,11	-0,13	0,18	0,15	0,19	0,02
Гс	-0,07	0,15	-0,14	-0,16	-0,06	0,11	1,00	-0,26*	0,25*	-0,10	-0,26*	-0,07
Эи	0,10	-0,02	0,16	0,15	-0,17	-0,13	-0,26*	1,00	-0,21	0,27*	0,23	0,29*
Эс	0,07	0,39***	-0,67***	-0,34**	0,10	0,18	0,25*	-0,21	1,00	-0,49***	-0,15	-0,36**
К	0,16	-0,39***	0,55***	0,40***	-0,25*	0,15	-0,10	0,27*	-0,49***	1,00	0,33**	0,64***
С	0,26*	-0,21	0,23	0,22	-0,29*	0,19	-0,26*	0,23	-0,15	0,33**	1,00	0,27*
У	0,15	-0,14	0,41***	0,49***	-0,27*	0,02	-0,07	0,29*	-0,36**	0,64	0,27*	1,00

Связь компонентов этнической толерантности по критерию Спирмена у юношей

	В	Эм	А	Вр	Я	Ас	Гс	Эи	Эс	К	С	У
В	1,00	-0,24*	0,14	0,17	-0,25*	0,19	-0,11	0,25*	-0,18	0,44***	0,22	0,14
Эм	-0,24*	1,00	-0,47***	-0,33**	0,06	-0,20	-0,10	-0,41***	0,39***	-0,50***	-0,30*	-0,24*
А	0,14	-0,47***	1,00	0,59***	0,05	0,05	-0,21	0,32**	-0,46***	0,51***	0,35**	0,49***
Вр	0,17	-0,33**	0,59***	1,00	0,10	0,08	-0,17	0,22	-0,30*	0,36**	0,38**	0,39***
Я	-0,25*	0,06	0,05	0,10	1,00	0,02	0,19	-0,21	0,02	-0,18	0,06	-0,17
Ас	0,19	-0,20	0,05	0,08	0,02	1,00	0,27*	0,00	0,16	0,07	0,19	-0,16
Гс	-0,11	-0,10	-0,21	-0,17	0,19	0,27*	1,00	-0,10	0,16	-0,12	0,02	-0,18
Эи	0,25*	-0,41***	0,32**	0,22	-0,21	0,00	-0,10	1,00	-0,28*	0,40***	0,25*	0,20
Эс	-0,18	0,39***	-0,46***	-0,30*	0,02	0,16	0,16	-0,28*	1,00	-0,38**	-0,13	-0,35**
К	0,44***	-0,50***	0,51***	0,36**	-0,18	0,07	-0,12	0,40***	-0,38**	1,00	0,46***	0,58***
С	0,22	-0,30*	0,35**	0,38**	0,06	0,19	0,02	0,25*	-0,13	0,46***	1,00	0,20
У	0,14	-0,24*	0,49***	0,39***	-0,17	-0,16	-0,18	0,20	-0,35**	0,58***	0,20	1,00

Связь компонентов этнической толерантности по критерию Спирмена у обучающихся с высоким уровнем толерантности

	эмпатия	агрессивн	враждебн	ид.реал	свой	чужой	гиперид	эффстрат	коммтол	соцдист	устойч	ЭкспОц	сумма
эмпатия	1,000	-,460**	-,374**	-,144	,098	,057	-,015	,218	-,110	,200	-,047	,078	,191
		,000	,002	,242	,428	,645	,901	,073	,370	,103	,704	,529	,118
агрессивн	-,460**	1,000	,407**	-,025	-,202	,110	-,093	-,147	-,039	-,069	,104	-,098	-,324
			,001	,838	,099	,371	,453	,232	,753	,577	,397	,428	,007
враждебн	-,374**	,407**	1,000	,025	,112	-,029	-,169	-,118	,201	-,096	,359**	-,270	-,443**
				,841	,365	,816	,167	,339	,101	,437	,003	,026	,000
ид.реал	-,144	-,025	,025	1,000	,012	,066	,199	,016	,416**	,365	,305	-,030	-,039
					,921	,595	,105	,897	,000	,002	,011	,808	,750
свой	,098	-,202	,112	,012	1,000	,324**	-,347**	,286	,260	-,196	,266	-,169	-,336**
						,921	,007	,004	,032	,109	,028	,168	,005
чужой	,057	,110	-,029	,066	,324**	1,000	-,108	,322**	-,022	-,064	,141	-,121	-,463**
				,595	,007		,380	,007	,861	,604	,250	,327	,000
гиперид	-,015	-,093	-,169	,199	-,347**	-,108	1,000	-,149	,171	,429	-,084	,039	-,032
				,105	,004	,380		,224	,163	,000	,494	,751	,796
эффстрат	,218	-,147	-,118	,016	,286	,322**	-,149	1,000	-,040	-,013	,043	,283	-,008
				,897	,018	,007	,224		,743	,918	,730	,020	,948
коммтол	-,110	-,039	,201	,416**	,260	-,022	,171	-,040	1,000	,106	,650	-,302	-,493**
				,000	,032	,861	,163	,743		,389	,000	,012	,000
соцдист	,200	-,069	-,096	,365**	-,196	-,064	,429**	-,013	,106	1,000	-,184	,154	-,001
				,002	,109	,604	,000	,918	,389		,134	,209	,995
устойч	-,047	,104	,359**	,305	,266	,141	-,084	,043	,650**	-,184	1,000	-,292	-,494**
				,011	,028	,250	,494	,730	,000	,134		,016	,000
ЭкспОц	,078	-,098	-,270	-,030	-,169	-,121	,039	,283	-,302	,154	-,292	1,000	,431**
				,808	,168	,327	,751	,020	,012	,209	,016		,000
сумма	,191	-,324**	-,443**	-,039	-,336**	-,463**	-,032	-,008	-,493**	-,001	-,494**	,431**	1,000
				,750	,005	,000	,796	,948	,000	,995	,000	,000	

** . Корреляция значима на уровне 0.01 (2-сторонняя).

* . Корреляция значима на уровне 0.05 (2-сторонняя).

Связь компонентов этнической толерантности по критерию Спирмена у обучающихся с низким уровнем толерантности

	эмпатия	агрессивн	враждебн	ид.реал	свой	чужой	гиперид	эффстрат	коммтол	соцдист	устойч	ЭкспОц	сумма
эмпатия	1,000	-,170	,183	-,253	-,140	,096	-,233	,231	-,132	-,221	,143	,282	,195
		,161	,129	,034	,246	,429	,052	,055	,276	,066	,236	,018	,106
агрессивн	-,170	1,000	,401	,205	,228	,074	,280	-,266	-,005	,081	-,140	-,294	-,261
	,161		,001	,089	,058	,543	,019	,026	,970	,505	,247	,013	,029
враждебн	,183	,401	1,000	-,116	,152	,135	-,030	,013	,136	,291	,196	-,371	-,475
	,129	,001		,340	,209	,264	,807	,916	,261	,014	,104	,002	,000
ид.реал	-,253	,205	-,116	1,000	-,097	-,264	,093	-,184	-,197	,110	-,322	,134	,330
	,034	,089	,340		,424	,027	,445	,127	,102	,367	,007	,269	,005
свой	-,140	,228	,152	-,097	1,000	,015	-,189	,321	-,057	,247	,028	-,262	-,316
	,246	,058	,209	,424		,903	,116	,007	,640	,039	,818	,028	,008
чужой	,096	,074	,135	-,264	,015	1,000	-,243	,356	-,268	,096	-,119	-,067	-,079
	,429	,543	,264	,027	,903		,042	,002	,025	,430	,328	,581	,516
гиперид	-,233	,280	-,030	,093	-,189	-,243	1,000	-,269	,366	-,032	,129	-,351	-,349
	,052	,019	,807	,445	,116	,042		,024	,002	,793	,286	,003	,003
эффстрат	,231	-,266	,013	-,184	,321	,356	-,269	1,000	-,247	,125	,020	,001	,072
	,055	,026	,916	,127	,007	,002	,024		,039	,303	,872	,991	,552
коммтол	-,132	-,005	,136	-,197	-,057	-,268	,366	-,247	1,000	,140	,562	-,385	-,535
	,276	,970	,261	,102	,640	,025	,002	,039		,247	,000	,001	,000
соцдист	-,221	,081	,291	,110	,247	,096	-,032	,125	,140	1,000	-,113	-,332	-,304
	,066	,505	,014	,367	,039	,430	,793	,303	,247		,353	,005	,010
устойч	,143	-,140	,196	-,322	,028	-,119	,129	,020	,562	-,113	1,000	-,298	-,468
	,236	,247	,104	,007	,818	,328	,286	,872	,000	,353		,012	,000
ЭкспОц	,282	-,294	-,371	,134	-,262	-,067	-,351	,001	-,385	-,332	-,298	1,000	,647
	,018	,013	,002	,269	,028	,581	,003	,991	,001	,005	,012		,000
сумма	,195	-,261	-,475	,330	-,316	-,079	-,349	,072	-,535	-,304	-,468	,647	1,000
	,106	,029	,000	,005	,008	,516	,003	,552	,000	,010	,000	,000	

*. Корреляция значима на уровне 0.05 (2-сторонняя).

**. Корреляция значима на уровне 0.01 (2-сторонняя).

**Проверка статистической значимости между средними с помощью
однофакторного дисперсионного анализа (ANOVA)**

Таблица 1

Различие между средними по фактору «пол» (женщины)

	F	p	
Эмпатия	1,06	0,39022803	
Агрессивность	0,24	0,94286878	
Враждебность	2,38	0,04477994	*
Разница Я-Идеальный - Я-Реальный	0,77	0,57173833	
Свой	3,28	0,00907121	**
Чужой	0,17	0,97412894	
Гиперидентичность	1,08	0,37550699	
Эффективность стратегии	1,74	0,13331991	
Коммуникативная толерантность	0,95	0,45034819	
Социальная дистанция	1,44	0,21827103	
Устойчивость	0,79	0,56010983	
Интеллект	0,75	0,58762166	

* - различия на уровне значимости $p < 0,05$

** - различия на уровне значимости $p < 0,01$

*** - различия на уровне значимости $p < 0,001$

Таблица 2

Различие между средними по фактору «пол» (мужчины)

	F	p	
Эмпатия	1,31	0,27104338	
Агрессивность	2,80	0,02349018	*
Враждебность	1,21	0,31422816	
Разница Я-Идеальный - Я-Реальный	1,74	0,13828423	
Свой	0,60	0,69708691	
Чужой	0,96	0,45104326	
Гиперидентичность	2,95	0,01822891	*
Эффективность стратегии	0,83	0,53538859	
Коммуникативная толерантность	5,67	0,00020640	***
Социальная дистанция	2,21	0,06359827	
Устойчивость	2,98	0,01733552	*
Интеллект	0,39	0,85218297	

Различие между средними по фактору «возраст» (общая выборка)

	F	p	
Эмпатия	0,85	0,51723366	
Агрессивность	1,52	0,18779609	
Враждебность	1,16	0,33449336	
Разница Я-Идеальный - Я-Реальный	2,30	0,05111786	
Свой	2,28	0,05016118	
Чужой	1,51	0,19049241	
Гиперидентичность	1,30	0,26771344	
Эффективность стратегии	0,73	0,59908683	
Коммуникативная толерантность	1,44	0,18021307	
Социальная дистанция	2,33	0,05280995	
Устойчивость	0,63	0,67593701	
Интеллект	0,17	0,97282691	

Приложение 13

Психологическая структура этнической толерантности у юношей и девушек

Таблица 1

Количество и уровень значимости корреляционных связей компонентов ПСЭТ девушек

№	Компоненты ПСЭТ	Количество значимых корреляций			
		$p \leq 0,001$	$p \leq 0,01$	$p \leq 0,05$	Всего
1	Эмпатия (Эм)	2	-	2	4
2	Агрессивность (А)	3	-	1	4
3	Враждебность (Вр)	3	1	1	5
4	Я-концепция (Я)	-	-	3	3
5	Автостереотип (Ас)	-	-	-	-
6	Гетеростереотип (Гс)	-	-	3	3
7	Гиперидентичность (Эи)	-	-	3	3
8	Эффективность стратегии поведения в конфликте (Эс)	3	2	1	6
9	Коммуникативная толерантность (К)	6	-	2	8
10	Социальная дистанция (С)	1	-	3	4
11	Нервно-психическая устойчивость (У)	-	-	-	-
12	Всего	18	3	19	40

Таблица 2

Матрица факторных нагрузок (девушки)

	1	2
Эмпатия (Эм)	-0,20	-0,61
Агрессивность (А)	0,67	0,44
Враждебность (Вр)	0,86	-0,10
Я-концепция (Я)	-0,18	0,01
Автостереотип (Ас)	0,17	0,03
Гетеростереотип (Гс)	-0,18	0,64
Гиперидентичность (Эи)	0,22	0,07
Эффективность стратегии поведения в конфликте (Эс)	-0,54	-0,60
Коммуникативная толерантность (К)	0,64	0,47
Социальная дистанция (С)	0,23	0,06
Нервно-психическая устойчивость (У)	0,77	0,05
Собств Значения	2,72	1,82
Доля объясн. дисперсии	0,21	0,14

Таблица 3

**Количество и уровень значимости корреляционных связей компонентов
ПСЭТ юношей**

№	Компоненты ПСЭТ	Количество значимых корреляций			
		$p \leq 0,001$	$p \leq 0,01$	$p \leq 0,05$	Всего
1	Эмпатия (Эм)	4	1	2	7
2	Агрессивность (А)	5	1	-	6
3	Враждебность (Вр)	2	3	1	6
4	Я-концепция (Я)	-	-	-	-
5	Автостереотип (Ас)	-	-	-	-
6	Гетеростереотип (Гс)	-	-	-	-
7	Гиперидентичность (Эи)	2	-	2	4
8	Эффективность стратегии поведения в конфликте (Эс)	2	1	2	5
9	Коммуникативная толерантность (К)	5	2	-	7
10	Социальная дистанция (С)	1	2	2	5
11	Нервно-психическая устойчивость (У)	3	1	1	5
12	Всего	23	11	10	44

Таблица 4

Матрица факторных нагрузок (юноши)

	1	2
Эмпатия (Эм)	-0,68	-0,23
Агрессивность (А)	0,82	-0,24
Враждебность (Вр)	0,70	-0,13
Я-концепция (Я)	0,17	0,23
Автостереотип (Ас)	0,15	0,69
Гетеростереотип (Гс)	-0,09	0,62
Гиперидентичность (Эи)	0,52	0,01
Эффективность стратегии поведения в конфликте (Эс)	-0,54	0,39
Коммуникативная толерантность (К)	0,70	-0,18
Социальная дистанция (С)	0,69	0,25
Нервно-психическая устойчивость (У)	0,49	-0,54
Собств Значения	3,53	1,62
Доля объясн. дисперсии	0,27	0,12

Таблица 5

Основные показатели развития ПСЭТ девушек и юношей

№	Показатели развития ПСЭТ	девушки		юноши	
1.	Количество компонентов структуры	10		8	
2.	Общее количество r связей компонентов структуры	64		50	
3.	Количество сильных r связей ($p \leq 0,01$)	44		38	
4.	Средний вес компонента структуры ($\sum_{ср.}$)	7,4		9,5	
5.	Индекс когерентности структуры (ИКС)	28		38	
6.	Индекс дивергентности структуры (ИДС)	21		24	
7.	Индекс организованности структуры (ИОС)	7		14	
8.	Базовые компоненты	К	17	К	22
		У	13	У	12
		А	14	А	19
		Эс	16	Эс	12
		Вр	12	Вр	13
				Эм	17

Психологическая структура этнической толерантности обучающихся с
высоким и низким уровнем ее развития

Таблица 1
Количество и уровень значимости корреляционных связей компонентов ПСЭТ
высоко толерантных обучающихся

№	Компоненты ПСЭТ	Количество значимых корреляций			
		$p \leq 0,001$	$p \leq 0,01$	$p \leq 0,05$	Всего
1	Эмпатия (Эм)	-	2	-	2
2	Агрессивность (А)	-	2	-	2
3	Враждебность (Вр)	-	3	-	3
4	Я-концепция (Я)	1	1	-	2
5	Автостереотип (Ас)	-	3	1	4
6	Гетеростереотип (Гс)	-	-	2	2
7	Гиперидентичность (Эи)	1	1	-	2
8	Эффективность стратегии поведения в конфликте (Эс)	-	1	1	2
9	Коммуникативная толерантность (К)	1	1	-	2
10	Социальная дистанция (С)	2	-	-	2
11	Нервно-психическая устойчивость (У)	1	2	-	3
12	Всего	6	16	4	26

Таблица 2
Количество и уровень значимости корреляционных связей компонентов ПСЭТ
низко толерантных учащихся

№	Компоненты ПСЭТ	Количество значимых корреляций			
		$p \leq 0,001$	$p \leq 0,01$	$p \leq 0,05$	Всего
1	Эмпатия (Эм)	-	3	-	3
2	Агрессивность (А)	-	1	2	3
3	Враждебность (Вр)	-	2	-	2
4	Я-концепция (Я)	-	2	4	6
5	Автостереотип (Ас)	-	1	2	3
6	Гетеростереотип (Гс)	1	2	1	4
7	Гиперидентичность (Эи)	-	1	3	4
8	Эффективность стратегии поведения в конфликте (Эс)	1	2	-	3
9	Коммуникативная толерантность (К)	1	1	-	2
10	Социальная дистанция (С)	-	-	2	2
11	Нервно-психическая устойчивость (У)	1	1	2	4
12	Всего	4	16	16	35

Содержание формирующей программы

Занятие № 1.

Цель: формирование группового сплочения, формирование чувства доверия

Упражнение № 1 «Знакомство в парах».

Время проведения: 20 минут.

Цель: знакомство участников тренинга, снятие коммуникативных барьеров.

Ход: участникам предлагается разбиться на пары, и после 5 минут общения представить друг друга в течение 30 секунд.

Упражнение № 2 «Наши правила».

Время проведения: 20 минут.

Цель: формирование у участников чувства ответственности через регламентацию собственной деятельности, снижение напряженности и конфликтности между участниками.

Оборудование: ватман, маркеры.

Ход: вводное слово тренера о необходимости выработать правила групповой работы, так как они помогут избежать возможных конфликтов и снизить напряжённость. Учитываются пожелания участников тренинга. Затем происходит обсуждение и голосование. В целом же общение в условиях тренинга строилось на следующих общепринятых принципах [40, 9]:

«Здесь и сейчас»: разговор ведётся о том, что происходит в группе в каждый конкретный момент. Исключение общих, абстрактных рассуждений.

Персонификация высказываний: отказ от безличных суждений и замена их адресными (например: «я полагаю, что...»).

Акцентирование языка чувств: избегание оценочных суждений, их замена описанием своих эмоциональных состояний (например: «Я почувствовал обиду, когда...» вместо «Ты меня обидел»).

Активность: включенность в интенсивное межличностное взаимодействие каждого из членов группы, исследовательская позиция участников.

Доверительное общение: искренность, открытое выражение эмоций и чувств.

Конфиденциальность: рекомендация не выносить содержание общения, развивающегося во время проведения тренинга, за пределы группы.

Правило «важной информации»: говорим только главное, так как необходимо выслушать мнение каждого человека. Важным является дать возможность высказаться всем желающим.

Правило «поднятой руки»: Участники тренинга не перебивают говорящего, говорит только один человек. Желающий высказаться поднимает руку и говорит с разрешения тренера.

Правило «ноль-ноль»: каждый участник группы должен присутствовать на тренинге всё время работы. Это подразумевает, что не допускаются опоздания и пропуски занятий.

Данные правила записываются на листе ватмана и вывешиваются в аудитории каждое занятие на видном месте.

Упражнение № 3 «Карандаши» [40].

Время проведения: 20 минут.

Цель: Формирование чёткой координации совместных действий на основе невербального восприятия друг друга.

Оборудование: неотточенные карандаши или ручки, закрытые колпачками, по числу участников.

Ход: участникам необходимо удерживать ручки, зажатые между пальцами стоящих рядом участников. Сначала упражнение выполняется в парах: необходимо расположиться на расстоянии 70-90 см друг от друга и

пытаться удерживать два карандаша, прижав их концы подушечками указательных пальцев. Дается задание двигать руками, не выпуская карандашей. Затем группа встаёт в круг, карандаши зажимаются между подушечками указательных пальцев соседей. Группа, не отпуская карандашей, синхронно выполняет задания: поднять руки, наклониться вперёд, присесть, встать и так далее.

Упражнение № 4 «Рулет» [40].

Время проведения: 20 минут.

Цель: физическое и психологическое сближение группы, повышение скоординированности действий, ощущения совместного риска, что также способствует сплочению группы.

Оборудование: два каната (толстых верёвки) по 15 метров.

Ход: группа делится на две подгруппы. Члены каждой стоят в колонне по одному, в левой руке у каждого протянутый вдоль всех канат. Затем им необходимо скрутиться как можно плотнее по часовой стрелке в «рулет», после чего ведущий обматывает группу оставшимся концом каната на уровне пояса. Затем каждую из групп просят переместиться по какой-либо траектории, и между ними устраивается соревнование на скорость.

Занятие № 2.

Упражнение № 1 «Найди такого же» [51].

Время проведения: 15 минут

Цель: Упражнение помогает участникам лучше узнать друг друга. Позволяет осуществить переход к более серьезному обсуждению того, что объединяет данную группу участников.

Оборудование: бумага для записей, ручки

Ход: каждому участнику необходимо записать на листочке бумаги: любимый вид спорта, любимую кинозвезду, любимый цвет, любимую еду, хобби, страну, в которую хотелось бы поехать, количество братьев или сестер, количество лет (месяцев) на последнем месте работы, и т.д.

После того как эта информация записана, каждому из участников нужно найти в группе одного или нескольких участников, с которыми у него совпадает хотя бы один из перечисленных пунктов, и таким образом объединиться в группы или в пары.

Затем необходимо кратко подвести итоги, попросив сложившиеся группы высказаться по поводу того, что их объединило, и сделать вывод о тех увлечениях, которые популярны в данной группе. Если кто-то остался не включенным ни в одну из групп, нужно похвалить его за оригинальность.

Упражнение № 2 «Сказка по кругу» [219]

Время проведения: 25 минут

Цель: снятие напряжения, взаимодействие участников друг с другом и внимательное отношение к словам своих партнеров по общению, развитие фантазии.

Ход: группа садится в круг, и руководитель начинает рассказывать историю, например:

- Жил-был король, у которого была невеста, и любил он её больше всех на свете...
- Жил-был замечательный музыкант, который как-то шёл через лес и думал о разных вещах. Когда больше не осталось ничего, о чём он мог бы подумать, он сказал себе: «Время течёт очень долго в этом огромном лесу; я хотел бы найти себе хорошего попутчика...»
- Жила-была старая королева, которая была очень больна и думала про себя: «Я, наверное, скоро умру...».

Руководитель держит в руках небольшой мяч, после начала рассказа он бросает мяч кому-нибудь из группы. Этот человек должен будет продолжить историю — можно произнести слово, а можно и несколько предложений. После этого он бросает мячик другому участнику. Никто из игроков не знает, когда наступит его очередь, и поэтому вынужден очень внимательно слушать то, что рассказывают другие.

Постепенно в историю вводятся новые герои и новые сюжетные линии, но участников нужно предупредить, что придуманная ими сказка должна иметь хороший конец.

Также участники предупреждаются, что рассказ каждого должен состоять не более чем из 3-4 предложений.

В обсуждении обращается внимание на различия взглядов и мнений людей (проявляющихся в изложении сюжета), умение участников принимать чужую точку зрения, находить конструктивное решение. Эти навыки необходимы для эффективного разрешения конфликтов.

Упражнение № 3 «Испорченный телефон» [40]

Время проведения: 20 минут

Цель: Упражнение позволяет показать искажения информации в процессе коммуникации и органично перейти к разговору об эффективном общении. Показывает эффект избирательности восприятия: в первую очередь искажаются и теряются блоки информации, эмоционально безразличные для участников, эмоционально окрашенные же искажаются в желательном для участников направлении.

Ход: Все участники, кроме одного, выходят за дверь. Оставшемуся участнику тренер передает в устной форме сообщение, содержащее несколько предложений, касающееся какой-либо темы, знакомой и интересной для участников. Например: «для нашего техникума купили новые компьютеры. Через месяц в помещении, где сейчас находится библиотека, оборудуют компьютерный класс, а библиотеку переместят в пустующий кабинет на первом этаже. По вечерам в компьютерном классе можно будет играть тем, кто отработает 30 минут после занятий на благоустройстве территории около техникума.

Получивший сообщение участник зовет в кабинет следующего и передает сообщение ему, тот — следующему и т. д. Весьма вероятно, что приведенное выше сообщение дойдет до последнего участника примерно в таком виде: «Купили компьютеры, мы можем резаться на них во что хотим».

Желательно записать ход упражнения, чтобы при обсуждении иметь возможность воспроизвести и проанализировать ход передачи и искажения информации.

При обсуждении следует обсудить то, что вызвало искажения сообщения при его передаче от участника к участнику? Какие блоки информации исказились и исчезли в первую очередь? Что следует делать, чтобы информация передавалась более точно? Насколько заслуживает доверия информация, полученная через третьи руки (например, «Он мне говорил, что она рассказала, что Петя обозвал тебя нехорошим словом»)? По окончании упражнения тренер рассказывает подросткам о том, как в психологии понимается сущность общения, для чего оно нужно и от чего зависит его эффективность (длительность беседы 10-15 минут).

Упражнение № 4 «Цепочка речи» [79].

Время проведения: 20 минут

Цель: тренировка умения слышать и слушать, концентрации на партнере; развитие памяти и аудиальных возможностей восприятия

Ход: Это упражнение лучше проводить, когда группа сидит полукругом или кругом. Тогда все участники видят друг друга, что помогает сконцентрироваться на партнере. Концентрация и слушание - одни из ключевых умений в этом упражнении.

Первый участник произносит любое предложение на заданную тренером тему. Второй буквально, дословно повторяет услышанное предложение, добавляя к нему свою реакцию. Третий возвращается по смыслу к предыдущим двум предложениям и добавляет свое.

Предположим, тема, заданная команде, — погода. 1-й: Как по-твоему, сегодня не холодно?

2-й: Ты спрашиваешь, не холодно ли сегодня. Я думаю, что сегодня теплее, чем вчера!

3-й: Игорь спросил, не холодно ли сегодня. Оказалось, что сегодня теплее, чем вчера. Значит, мы можем не надевать куртку.

4-й: Наша беседа началась с вопроса о том, не холодно ли сегодня. Мой товарищ ответил, что, по его мнению, сегодня теплее, чем вчера. Это обрадовало еще одного из собеседников, потому что он считает, что мы можем не надевать куртку. Я считаю, кроме того, что и зонтик нам не понадобится, потому что не будет дождя...

В этом примере видно, что лишь второй игрок должен дословно повторить фразу первого участника, чтобы закрепить тему в сознании команды. Дальнейшее же накопление идет максимально близко к тексту, с обширным цитированием, но тем не менее каждый следующий участник свободен вводить новые фигуры речи, использовать вводные слова. Он подыскивает синонимы, чтобы придать разговору уровень красивой и эстетичной, а не только информативной беседы. Когда цепочка обрывается (из-за исчерпанности темы, излишней развернутости, из-за недостаточной концентрации кого-то из участников и т. д.), начинается новая цепочка текста со следующего по очереди игрока.

Занятие № 3.

Упражнение № 1 «Игра в лото» [51].

Время проведения: 15 минут

Цель: Разогрев группы, собравшейся на тренинг, знакомство участников. Выполнение этого упражнения требует от участников интенсивного взаимодействия между собой, необходимости узнавать новое друг о друге, что способствует созданию позитивной атмосферы

Оборудование: таблица, расчерченная на листе бумаги форматом А4, в каждой клетке таблицы написана какая-то информация о человеке (например: самый младший ребенок в семье, любит джаз, любит апельсины, одет в синее, носит длинные волосы, носит очки, имеет одну сестру, одет в белое, одет в джинсы, одет в костюм, любит жареную картошку, имеет двух братьев, ни разу не летал на самолете, его имя начинается с Н, его имя начинается с А, любит читать, имеет рыжие волосы и т. д.)

Ход: Каждый участник получает таблицу. Участникам дается задание: нужно вписать в клетки имена людей, характеристики которых соответствуют написанным утверждениям, при этом нельзя дважды указывать имя одного и того же человека. Каждому игроку необходимо заполнить 10 клеток в ряд по вертикали, горизонтали или диагонали. Игра начинается по сигналу тренера, через 10 минут останавливается и подводятся итоги.

Упражнение № 2 «Рисуем звуками» [79].

Время проведения: 20 минут

Цель: развитие навыков эффективной невербальной коммуникации и передачи переживаемых эмоций; развитие творческих способностей в импровизации, владении музыкальным ритмом, гармонией; развитие коммуникативных умений слышать и слушать;

Оборудование: стулья, ведра, швабры, пустые бутылки... Все то, что обычно используется для создания "шумовых" оркестров.

Ход: Идея упражнения заключается в том, что можно назвать рисованием звуками. Задание, которое получает группа, - отреагировать, высказаться без слов, а только лишь пением тех или иных нот, извлечением разнообразных звуков с помощью голоса или подручных средств (ладоней, подошв обуви, использование разнообразных предметов) на заявленную тему.

Игра начинается с просьбы нарисовать звуками картину "Погода за окном", плакат "Долой лень и скуку!" Задания могут быть самыми различными. Главное, чтобы они создавали поле для творчества и озвучивались сольно и группой с учетом обозначенных выше условий.

Упражнение № 3 «Раздвоение личности» [79].

Время проведения: 15 минут

Цель: потренироваться в спонтанной работе с партнером; совершенствовать умения отзеркаливания (подстройки) к партнеру.

Ход: тренер приглашает на площадку трех участников. Дается некая ситуация, конфликтная сцена. Определяются герои и вкратце намечаются

основные рамки действия. Например, спор матери и сына из-за того, что подросток постоянно возвращается домой поздно. Мать беспокоится и думает запретить сыну вечерние отлучки. Разговор происходит дома, после очередного полуночного возвращения молодого человека с вечеринки.

Роли распределяются следующим образом: роль матери, предположим, достается одному из участников. Роль сына одновременно исполняют два других участника. Весь текст, все реплики сына они должны произносить буквально пословно: одно слово говорит один "актер", его мысль следующим словом продолжает второй, затем вновь первый - и так, по слову добавляя, герои произносят предложение. Оба исполнителя обязаны выглядеть как один человек, играть один образ. Весь произносимый ими текст должен быть максимально не только логически, но и мелодически связным, т. е. актеры интонационно поддерживают и продолжают предложение, не позволяя паузам "размазать" текст. Кроме того, играя один образ, они должны будут подстроиться друг к другу. Во невербальной коммуникации, работа этих двух участников должна быть направлена на то, чтобы возник эффект одной личности (только физически раздвоенной).

Разговор между матерью и сыном может выглядеть примерно так.

Мать. Я сотни раз просила не возвращаться домой после дискотеки в столь поздний час. Ты знаешь, как я извелась, ожидая тебя!? Сколько это будет продолжаться?

Сын.

1-й участник - Но, мама... 2-й участник - Я...

1-й - и так... 2-й - ушел...

1-й - одним... 2-й - из первых!

1-й - Все... 2-й - друзья...

1-й — уже смеются... 2-й - надо мной!

Из приведенного примера видно, что пословное произнесение не включает служебные слова и части речи. При их использовании играющий может произносить несколько слов вместе.

Упражнение № 4 «Крокодил » [79].

Время проведения: 20 минут

Цель: демонстрация эффективного владения мимикой и жестом в невербальной коммуникации, тренировка в передаче информации; обнаружение наиболее типичных ошибок, допускаемых при невербальном общении.

Ход: Группа разбивается на две подгруппы, которые рассаживаются друг против друга. Каждая команда придумывает слово - имя существительное в единственном числе - и, вызвав игрока противоположной команды, потихоньку передает ему загаданное слово. Получив слово, игрок встает между двумя командами так, чтобы его было видно противоположным сторонам, и с помощью жестов, мимики в течение 2 мин. должен передать своей команде информацию о полученном слове. Нельзя при этом указывать на находящиеся в комнате предметы или людей.

Команда, отгадывающая слово, должна задавать своему игроку вопросами, на которые он мимически дает положительный или отрицательный ответы. Предположим, могут задаваться такие вопросы:

- Это предмет?
- Это абстрактное понятие?
- Это профессия?
- Это едят?
- Покажи, как это двигается!
- Какого это размера?
- Как этим пользуются?

Если через 2 мин. команда не угадала буквально то слово, которое было получено, то загадывающая команда получает очко. В свою очередь, команда, которая отгадывала, передает свое слово представителю соперников, и игру продолжает вторая команда.

Упражнение № 5 «Прием гостей » [79].

Время проведения: 10 минут

Цель: побудить участников тренинга активно проявить в групповой работе качества творческой личности; развитие логики мышления и действия в игровой ситуации; расширение границ креативности, снятие страха перед неизвестным, перед поставленной проблемой.

Ход: Для этой игры требуется четыре добровольца. Один из них хозяином дома. Ему предстоит принять трех гостей. Кто эти гости? В этом-то и заключается проблема. Когда хозяин выйдет за дверь, участникам необходимо определить, какая роль досталась каждому из трех актеров. Они могут быть кем и чем угодно: родственниками хозяина квартиры, его друзьями или врагами, работниками сферы обслуживания, президентами, неодушевленными предметами, чувствами, временами года. Определив роли гостей, мы пригласим хозяина квартиры вернуться в комнату и в течение определенного срока определить, что же за гости пожаловали сегодня к нему.

Как определить образ гостя? Во-первых, актеры, играющие гостей, должны будут придумать для своего персонажа некий пластический образ, так что характер движений уже будет определенной подсказкой. В ходе игры хозяин может задавать гостям различные вопросы — всем вместе или по отдельности, по его усмотрению. Отвечая на вопросы, гости продолжают играть свои роли и стараются сохранить инкогнито. (То есть ответы гостей должны быть на уровне намеков, уточнений, но не открытого снятия маски.)

Если за отведенное время хозяину удастся определить образы гостей, он выходит из игры победителем и становится одним из гостей в следующем туре игры.

Занятие № 4.

Упражнение № 1 «Кроссворд о партнёре» [51].

Время проведения: 25 минут

Цель: Упражнение позволяет участникам лучше познакомиться, а также дает возможность каждому потренировать навык самопрезентации.

Оборудование: флипчарт, фломастеры, ручки, бумага формата А4.

Ход: группу необходимо разделить на пары и дать участникам 10 минут для того, чтобы провести интервью друг с другом и узнать друг о друге максимум всевозможных фактов. Можно написать на флипчарте (доске) список тем или вопросов в помощь участникам, например: хобби партнера, любимая страна, любимая еда, любимый цвет, самое захватывающее приключение, то качество в самом себе, которое ему больше всего нравится, и т. д.

После выполнения задания каждый участник должен представить группе того, с кем он беседовал, составив небольшой кроссворд об этом человеке. Чтобы сделать это, нужно придумать на каждую букву имени человека ключевое слово, которое так или иначе связано с его хобби, жизненным опытом и т. д. Например, Максим = Митинг, Англия, Коньки, Системный администратор, Искренность, Музыка.

Группе дается 5 минут на подготовку кроссвордов, после чего каждый вывешивает на флипчарте (доске) свой кроссворд, рассказывая, почему выбрано то или иное ключевое слово и давая свои комментарии.

Упражнение № 2 «Оправдание» [219]

Время проведения: 20 минут

Цель: развитие понимания партнера, эмпатии, снятие стереотипов восприятия и действий

Оборудование:

Ход: участники оправдывают свои странные позы и действия. По очереди предъявляют их и по очереди оправдывают. Ведущий обращается к участникам: «Оправдайте крик, прыгание на одной ножке, чесание за ухом, кривую физиономию, высунутый язык, кривую позу, странные вопросы и ответы. Оправдание должно быть «чистой правдой». В конце все дружно оправдывают свое участие в группе.

Упражнение № 3 «Да» [219]

Время проведения: 10 минут

Цель: совершенствование навыков эмпатии и рефлексии

Ход: группа разбивается на пары. Один из участников говорит фразу, выражающую его состояние, настроения или ощущения. После чего второй должен задавать ему вопросы, чтобы уточнить и выяснить детали. Например: «Странно, но я заметила за собой, что когда нахожусь в таком состоянии, то цвет моей одежды примерно одинаков». Упражнение считается выполненным, если в ответ на расспросы участник получает три утвердительных ответа — «да».

Упражнение № 4 «Образы» [219].

Время проведения: 15 минут

Цель: Упражнение учит устанавливать взаимодействие с партнером

Ход: группа свободно перемещается в помещении. Каждый сосредоточивается на ощущениях своего тела. В ходе движения участники интуитивно подбирают партнера. Один из партнеров представляет себя, например, в образе гриба, вживается в роль и изображает выбранный им образ. Партнер пытается вчувствоваться в него, взаимодействовать с ним и определить задуманный образ. Контакт без слов. Смена ролей.

При выполнении упражнений сосредоточьтесь на сознании, вчувствовании. Необходимое время варьируется в зависимости от состава участников и их особенностей.

Вопросы для обратной связи: как вы определяли образ, который вам захотелось принять? Какие средства вы использовали, чтобы ваш образ стал понятен партнеру? Как вы корректировали свое поведение, когда видели, что партнер вас не понимает? Какие новые средства коммуникации вы в себе открыли?

Упражнение № 5 «Я тебя понимаю» [219].

Время проведения: 10 минут

Цель: формирование умения давать обратную связь; выработка навыков прочтения состояния другого по невербальным проявлениям

Ход: Каждый член группы выбирает себе партнера и затем в течение 3-4 мин. в устной форме описывает его состояние, настроение, чувства, желания в

данный момент. Тот, чье состояние описывает партнер, должен или подтвердить правильность предположений, или опровергнуть их. Работа может происходить как в парах, так и в общем круге.

Занятие № 5.

Упражнение № 1 «Два ряда». [196].

Время проведения: 15 минут

Цель: Упражнение, развивающее воображение, создающее в группе доверительную атмосферу

Ход: участники выстраиваются двумя рядами друг напротив друга. Игроки в одном ряду закрывают глаза, а во втором остаются с открытыми глазами и пытаются изобразить некие статуи, принимая выразительное положение тела. Например: лучник, танцовщица балета, боксер, метатель ядра, роденовский «Мыслитель». Статуи должны быть интересными и легко узнаваемыми, а положение тела игроков — сильно отличаться от нормального. (Внимание: принятое положение нужно суметь удержать несколько минут!)

Когда все «статуи» уже готовы, «слепые» партнеры начинают руками ощупывать их, пытаясь составить некое внутреннее представление. На выполнение задания отводится 2 минуты.

После этого «слепые» возвращаются на свое место и насколько возможно точно копируют положение тела «их» статуи. В это время оригинальная статуя продолжает стоять в том же положении.

Через непродолжительное время «слепые» открывают глаза и сравнивают оригинал со «слепком». Насколько точно удалось воспроизвести положение тела партнера?

Упражнение № 2 «Кто Я?» [219].

Время проведения: 25 минут

Цель: осознание своих индивидуально-психологических особенностей, формирование представлений о своей Я-концепции.

Оборудование: листы бумаги, ручки,

Ход: каждый человек имеет свою собственную теорию относительно того, что именно делает его уникальным, единственным в своем роде, чем он отличается от всех других людей. При этом возникает вопрос: разделяют ли окружающие мою мысль о себе? Если же они видят меня иначе, то, что лежит в основе их восприятия и оценки?

Для ответов на эти вопросы необходимо взять несколько листов чистой бумаги и написать на одном из них в правом верхнем углу то из своих имен, к которому вы привыкли больше всего (это может быть просто имя, имя-отчество, фамилия, уменьшительно-ласкательное имя). Затем необходимо:

А. Дать ответ на вопрос: «Кто я такой?» Сделать это надо быстро, записывая свои ответы точно в такой форме и последовательности, как они приходят в голову.

1. _____
2. _____
3. _____
4. _____
5. _____
6. _____
7. _____
8. _____
9. _____
10. _____

Б. Дать ответ на этот же вопрос так, как, по вашему мнению, о вас сказали бы ваши отец или мать (выберите одного).

1. _____
2. _____
3. _____
4. _____

5. _____
6. _____
7. _____
8. _____
9. _____
10. _____

В. Дать ответ на это же вопрос так, как, по вашему мнению, сказал бы о вас лучший друг (подруга).

1. _____
2. _____
3. _____
4. _____
5. _____
6. _____
7. _____
8. _____
9. _____
10. _____

Теперь надо сравнить три набора ответов и в письменной форме указать следующее:

1. В чем состоит сходство?
2. Какие отличия?
3. Если есть отличия, то как вы объясняете их относительно самого себя? В какой мере вы ведете себя по-разному с разными людьми и какие роли играете во время общения с близкими людьми?
4. Как можно объяснить эти отличия, исходя из индивидуальных особенностей этих людей, т. е. каким образом их ожидания формируют те суждения о вас, которые вы им приписываете?
5. Указать, какие 10 ответов вашей самохарактеристики (пункт 1) касались:
а) физических качеств (внешность, сила, здоровье и т. п.);

- б) психологических особенностей (интеллект, эмоциональная сфера и т. п.);
- в) социальных ролей (профессиональная деятельность, семейное состояние и т. п.).

Теперь необходимо установить ту очередность перечисления этих трех групп качеств, которую вы считаете наиболее целесообразной. Сохранили ли вы свою начальную позицию по поводу своей самохарактеристики? Если нет, то следует записать в новой последовательности свои качества, названные вами вначале. Прибавились ли, изменились ли некоторые из них и чем вы это объясните?

Если упражнение успешно выполнено, то сделанный в письменной форме вывод и есть словесное определение Я-концепции, относительно согласованного и зафиксированного представления о себе самом. Здесь же указана зависимость Я-концепции от других людей, которые вас воспринимают, от варианта своего имени, которое предпочитаете и которое во многом зависит от тех, кто вас окружает.

Упражнение № 3 «Мои сильные стороны» [219].

Время проведения: 20 минут

Цель: определение собственных сильных сторон, создание позитивного образа «Я»

Оборудование: бумага, ручки

Ход: у каждого человека есть сильные стороны, то, что он ценит, принимает и любит в себе, что дает ему чувство внутренней свободы и уверенности в собственных силах, что помогает выстоять в трудную минуту. Участникам необходимо составить список своих сильных сторон. При формулировании сильных сторон не следует умалять своих достоинств. Можно также отметить те положительные качества, которые вам не свойственны, но вы бы хотели выработать их в себе. На составление списка дается 5 минут.

Затем участники садятся в большой круг, озвучивают свои записи и комментарии к ним. Участникам необходимо говорить прямо, уверенно, без

всяких «но ...», «если...», «может быть...», «я не совсем уверен в том, что ...» и т. п. На выступление дается по 1 минуте. Слушатели могут только уточнять детали или просить разъяснения, но не имеют права высказываться. Участники не обязаны объяснять, почему считает те или иные свои качества точкой опоры, сильной стороной.

В конце следует провести коллективную дискуссию, обращая внимание на то общее, что было в высказываниях, и на те ощущения, которые каждый испытал во время упражнения. При выполнении упражнения необходимо следить за тем, чтобы участвующие избегали даже незначительных высказываний о своих недостатках, ошибках, слабостях. Любая попытка самокритики и самоосуждения должна пресекаться.

Упражнение № 4 «Кто мне нравится, и кто не нравится» [219].

Время проведения: 20 минут

Цель: осознание других людей, осознание себя, своей Я-концепции; чувственное понимание феномена «отношение», демонстрация существования переменных, которые имеются у нас самих и не касаются других людей, которых мы оцениваем

Оборудование: листы бумаги

Ход: общаясь с окружающими, мы замечаем, что они нравятся нам или не нравятся. Как правило, эта оценка связывается с внутренними качествами людей, которые нами воспринимаются, а не с особенностями собственного восприятия. Это наглядно проявляется в нашем отношении, часто противоречивом, к людям, которых мы хорошо знаем. Участникам тренинга необходимо:

А. Вспомнить двух людей, которые им очень нравятся. Указать пять качеств, которые в них больше всего привлекают.

Инициалы первого	Инициалы второго
Качества	
1.	1.

2.	2.
3.	3.
4.	4.
5.	5.

Б. Вспомнить двух людей, которые вам совершенно не нравятся. Обозначив их тем же образом, записать качества, которые вам не нравятся.

Инициалы первого	Инициалы второго
Качества	
1.	1.
2.	2.
3.	3.
4.	4.
5.	5.

В. Указав все эти качества, можно увидеть, чем похожи люди, которые вам нравятся или не нравятся. Проведя сравнение второй пары, вы увидите сходство людей, которые вам не нравятся (например, «жестокий», «жадный»). Теперь нужно сравнить все четыре списка и определить, какие личностные параметры людей заставляют вас любить или ненавидеть их. Определить, какие качества людей важны для вас, что вы ищете в окружающих и что вас в них отталкивает. Записать свои выводы.

Теперь можно увидеть связь собственной самохарактеристики с характеристиками, которые вы даете другим людям, и сделать вывод, что каждый индивид может понять другого лишь в границах собственной Я-концепции.

Упражнения помогают подойти к чувственному пониманию феномена «отношение». Оно не совпадает с объективным (адекватным) отображением действительности, а содержит в себе истоки субъективизма, который препятствует полному взаимопониманию людей.

Затем следует сделать вывод о коллективистской природе Я-концепции человека, ее зависимости от окружающих. Здесь возникает связь: чем большее нам нравятся люди, тем более мы нравимся им, и, как следствие, улучшить себя можно лишь путем улучшения тех групп и коллективов, участниками которых вы являетесь.

Занятие № 6.

Упражнение № 1 «Летели гуси» [51].

Время проведения: 20 минут.

Цель: разогрев группы и вовлечение всех в активную деятельность. Также возможно использование данного упражнения для анализа коммуникативных навыков участников и того, насколько слаженно они умеют работать единой командой.

Оборудование: небольшие листки бумаги и карандаши (ручки) по числу участников.

Ход: тренер просит каждого решить в уме следующую задачу и написать ответ на листочке. Условие задачи: Летит стая гусей, а им навстречу один гусь. Один гусь говорит: «Здравствуйте, сто гусей!» Гуси отвечают: «Нас не сто. Было бы нас сто, если бы было столько, сколько сейчас, да еще столько, еще пол столько, четверть столько, да и ты с нами. Вот тогда нас было бы сто». Сколько летело гусей в стае?

После того как каждый участник записал свое решение, тренер просит их прочитать свои ответы, которые, как правило, у всех получаются разные. После этого за 10 минут команде участников нужно прийти к одному общему правильному решению.

Затем необходимо обсудить следующее: пришла ли группа к единому правильному решению? (Правильный ответ — 36.) Кто говорил, кто молчал, почему не доказывали свою точку зрения? Каким образом участники продвигали, доказывали свою точку зрения? Какие коммуникативные

приемы можно было увидеть в этой игре? Слушали ли участники друг друга?
Что помогало, что мешало командному взаимодействию?

Упражнение № 2 «Конструктор» [139].

Время проведения: 25 минут.

Цель: упражнение формирует способность видеть иные, неагрессивные, способы поведения в ситуации, способствующей проявлению агрессии.

Оборудование: листы ватманов, цветные карандаши, краски, кисти.

Ход: Участников тренинга необходимо разделить на группы по 6-7 человек. Задание представляет собой заранее подготовленный текст, в котором выделяются ключевые слова, т. е. слова, несущие выраженный семантический оттенок агрессии (ударил, убил, выстрелил, проткнул и т. д.). В каждом задании число ключевых слов должно быть одинаково. Командам при помощи жребия выдаётся задание, для выполнения которого необходимо ознакомиться с содержанием текста и создать к нему иллюстрацию, заменяя ключевые слова противоположными им значениями.

На выполнение задания командам отводится не более 15 мин. Затем все рисунки собираются, а каждая команда выбирает двух игроков, один из которых будет защищать свой «проект», а другой — искать изъяны в «проектах» других команд. По очереди команды защищают свои проекты. Они должны доказать, что их рисунок полностью отражает содержание исходного текста и в нем заменены все ключевые слова. В ходе дискуссии представители других команд ищут в работе изъяны, а команде, защищающей проект, приходится экспромтом искать объяснения.

Упражнение № 3 «Датский бокс» [51].

Время проведения: 15 минут

Цель: научить конструктивно выражать агрессию при отстаивании интересов в споре; продемонстрировать детям, что агрессивность может быть конструктивна. Под конструктивной агрессией мы понимаем способность

отстаивать собственные интересы, сохраняя при этом доброжелательные отношения с партнером.

Ход: участникам необходимо разбиться на пары и встать друг напротив друга на расстоянии вытянутой руки. Затем сжать руку в кулак и прижать его к кулаку своего партнера. Итак, восемь пальцев прижаты друг к другу, а большие вступают в бой. Сначала они направлены вертикально вверх. Затем один из игроков считает до трех и начинает бокс. Побеждает тот, чей большой палец прикоснулся к руке партнера хотя бы на секунду. После этого можно начать следующий раунд.

Упражнение № 4. «Агрессивное и беззащитное существо» [6]ю

Время проведения: 20 минут

Цель: отреагирование участниками страха и агрессии, осознание ими своих неуверенных и агрессивных проявлений, снятие излишней эмоциональной напряженности, выравнивание активности и спонтанности. Важно, чтобы способы нападения и защиты не описывались участниками, а воспроизводились невербально и с полной амплитудой.

Ход: Упражнение проводится в два этапа. На первом этап каждый участник рисует неизвестное агрессивное существо, рассказывает о его способе нападения, агрессии и показывает этот способ в движении. После рассказа и показа каждого участника вся группа повторяет его способ агрессивного поведения.

На втором этапе подобное упражнение делается с рисунком неизвестного беззащитного существа и его способов защиты.

После этого все участники взаимодействуют друг с другом так, как каждый захочет.

Занятие № 7.

Упражнение № 1 «Циферблат» [40].

Время проведения: 15 минут

Цель: Тренировка внимательности, включение участников в групповое взаимодействие в ситуации «здесь и сейчас».

Ход: Участники рассаживаются кругом и образуют «циферблат часов». Двое участников изображают одну цифру. Затем кто-нибудь заказывает время, а «циферблат» его показывает – сначала подпрыгивают и хлопают в ладоши те, на чью цифру пришлось показание часовой стрелки, затем – минутной

Упражнение № 2 «Пишем синквейны» [5].

Время проведения: 10 минут

Цель: актуализация представлений участников тренинга о конфликте

Ход: Участникам тренинга предлагается составить синквейн — поэтическую форму, которая позволяет обобщить фактический или ассоциативный материал по какой-либо теме и при этом не требует от участников развитых способностей к стихосложению. Синквейн состоит из пяти строк и выстраивается следующим образом:

строка 1 — определяемое понятие; строка 2 — два прилагательных к нему;

строка 3 — три глагола к нему; строка 4 — фраза из четырех-пяти слов;

строка 5 — вывод (обобщающее понятие, синоним и т. п.).

Когда процесс стихосложения завершен, участникам предлагается зачитать свои произведения. Если большая часть группы огласила свои стихи (а так бывает в подавляющем большинстве случаев, поскольку, даже если вначале участники стесняются зачитывать получившееся, после выступлений первых двух-трех человек этот барьер снимается), тренеру целесообразно подвести итог, сделав акцент на ключевых повторяющихся темах, или разнообразии мнений, или еще каких-то деталях, позволяющих развернуть работу.

Упражнение № 3 «Если бы..., я стал бы...» [219].

Время проведения: 20 минут

Цель: выработка навыков быстрого реагирования на конфликтную ситуацию.

Ход: Упражнение происходит по кругу: один участник ставит условие, в котором оговорена некоторая конфликтная ситуация. К примеру: «Если бы меня обсчитали в магазине...». Следующий, рядом сидящий, продолжает (заканчивает) предложение. К примеру: «... я стал бы требовать жалобную книгу».

Целесообразно провести это упражнение в несколько этапов, в каждом из которых принимают участие все присутствующие, после чего следует обсуждение.

Ведущий отмечает, что как конфликтные ситуации, так и выходы из них могут повторяться. В процессе обсуждения участники знакомятся с правилами и методами преодоления конфликтов.

В ходе урегулирования конфликта участникам предстоит пройти ряд фаз от насильственных действий к разрешению противоречий путем обсуждений. Эти фазы следующие:

- прекращение насильственных действий;
- установление диалога;
- поиск решения проблем путем переговоров.

В качестве адекватных методов профилактики и разрешения конфликтов можно упомянуть следующие:

- ранняя диагностика конфликта и выявление его причин с тем, чтобы не допустить его дальнейшего разрастания;
- «разрядка» негативных эмоций через виды деятельности, не причиняющие заметного вреда оппоненту;
- изменение характера восприятия участников конфликта;
- метод последовательных взаимных уступок;
- переговоры участников конфликта;
- обращение к арбитру;
- обращение к посреднику.

Упражнение № 4 «Стили поведения в конфликте» [5].

Время проведения: 20 минут

Цель: знакомство со стратегиями поведения в конфликте, с их преимуществами и недостатками.

Ход: Упражнение проводится в три этапа

1) диагностический этап, предполагающий тестирование участников по методике Томаса—Киллмена;

2) мини-лекция, касающаяся ключевых особенностей каждого стиля;

3) дискуссия в подгруппах и всей группой для осмысления этих стилей.

1. В нашем случае методика была включена в блок предтренинговой диагностики. Поэтому участники тренинга были ознакомлены с результатами её проведения.

2. Мини-лекция «Стратегии поведения в конфликте».

Соперничество. Стремление к одностороннему выигрышу, к удовлетворению только своих интересов, предполагающее давление на партнера, называние ему своего мнения.

Приспособление. Готовность жертвовать своими интересами для достижения «мира».

Избегание. Склонность физически или психологически выходить из конфликтной ситуации, отказываясь от ее решения.

Компромисс. Готовность обеих сторон идти на уступки для достижения согласия по спорному вопросу.

Сотрудничество. Стремление обеих сторон найти максимально взаимовыгодное решение, учет в равной мере и своих интересов, и интересов партнера.

3. На третьем этапе группа разбивается на 5 подгрупп — по количеству обозначенных Томасом и Киллменом стилей. Подгруппы получают задание осмыслить эти стили, сформулировать их преимущества и ограничения. Каждая из подгрупп получает один из стилей, который нужно всесторонне проанализировать, а затем представить результаты работы коллегам из других подгрупп.

Упражнение № 5 «Туземец» [5]

Время проведения: 15 минут

Цель: демонстрация того, как нехватка информации и разный взгляд на одни и те же вещи могут приводить к абсурдности ситуаций и возникновению конфликта на пустом месте. Предоставляется возможность потренировать навык четкого предоставления информации, умение говорить на одном языке с совершенным разными людьми

Ход: участникам предлагается всем вместе составить инструкцию для туземца, следуя которой он нальет из бутылки полстакана воды и выпьет ее. По условиям игры туземец знает, что такое стакан и бутылка с водой. Когда инструкция готова, один из участников зачитывает ее тренеру, который играет роль несообразительного туземца. Добавлять что-либо или менять в уже написанной инструкции нельзя.

Инструкции обычно однотипные, и действия туземца, четко следующего предписаниям старших товарищей, выглядит примерно следующим образом. Возьми стакан — туземец берет стакан вверх дном или боком; возьми бутылку - туземец берет бутылку; налей в стакан воды до половины — а вот здесь возникают трудности, так как, во-первых, никто не сказал, что бутылку нужно открыть, а во-вторых, налить воду в перевернутый стакан явно проблематично. В подобных ситуациях обе стороны испытывают переживания: одна — из-за того, что ее не понимают; другая — по причине нехватки информации и невнимания, чего от нее хотят.

Здесь тренер может попросить участников озвучить свои чувства, а также говорит об эмоциях бедного туземца, который оказался без вины виноватым. Далее идет обсуждение, почему простая на первый взгляд задача оказалась трудно решаемой и что можно сделать, чтобы конфликт был нейтрализован и общее решение найдено. В результате участники составляют вторую инструкцию, которая является более информативной и, следуя которой, туземец наконец-то может утолить свою жажду.

Занятие № 8.

Упражнение № 1 «На льдине» [40].**Время проведения:** 15 минут

Цель: активизация участников к творческому решению поставленной проблемы, формирование взаимного доверия, демонстрация принципа командной работы – индивидуально выиграть нельзя.

Оборудование: 5-6 больших газетных листов

Ход: участники делятся на команды по 6-7 человек. Каждой из них выдаётся газетный лист, который расстилается на полу со словами: «Представьте себе, что вы оказались на отколовшейся льдине, дрейфующей посреди океана. Всем нужно разместиться на ней и продержаться до прихода спасателей. Кто окажется за пределами льдины считается утонувшим». После того, как участники разместятся на льдине и продержатся 15 секунд на ней, ведущий сообщает, что шторм отломил часть от каждой из льдин, и отрывает примерно одинаковые кусочки газет, предлагая разместиться участникам на том, что осталось. Так повторяется 2-3 раза. Победившей считается команда, которая продержится дольше других.

Упражнение № 2 «Нет священных коров» [79].**Время проведения:** 30 минут

Цель: развитие терпимости к различным ценностям, установкам, убеждениям; побуждение больше понимать культурные особенности своей группы; формирование гибкости и творческого подхода к воспринимаемой информации; формирование позитивного отношения к культурным различиям и многообразию мировоззрений.

Оборудование: требуется доска/флип-чарт, фломастеры, листы бумаги и ручки.

Ход: Участникам тренинга предлагается ознакомиться со следующей информацией: «...На улицах индийских городов поражает обилие животных (даже в Дели), которые абсолютно спокойно уживаются с людьми. В индийском пантеоне коровы занимают особое место. Коровы дают молоко и, видимо, поэтому ассоциируются с матерью. Говядина, как, впрочем, и любое

другое мясо, религиозными предписаниями строго запрещена к употреблению в пищу и рассматривается как людоедство. Кстати, мужчине назвать девушку или женщину коровой - без всяких шуток и преувеличений - воспринимается как очень серьезный комплимент с намеком на женитьбу.

В индийских городах, как правило, коровы - ничьи. Они живут своей жизнью, ни от кого не завися. Если кому-нибудь во двор просто так забрела корова, это считается счастливой приметой. Более того, запрещено даже тревожить священных животных. Если вдруг корове вздумается полежать на проезжей части даже самой крупной автомагистрали или у входа в магазин или офис - никто не имеет права ее побеспокоить. Какие бы ни были срочные дела - все обязаны стоять и почтительно ожидать неопределенное время, пока само животное не встанет и уйдет восвояси.

Справедливости ради надо заметить, что священные коровы в Дели редко злоупотребляют человеческим терпением и предпочитают лежать на разделительных полосах автомагистралей или в сторонке на тротуарах».

«Власти индийской столицы подняли руку на святое. Священным коровам больше не позволено бродить где попало. Теперь бездомных парнокопытных отлавливают и вывозят в специальный загон. Такое постановление издал Верховный суд из-за того, что тысячи животных, которым до сих пор никто не мешал, стали для жителей Дели настоящей проблемой. Они поедали развешанную одежду, рылись в урнах и мешали движению машин.

Тем не менее жизни и здоровью коров, которые символизируют плодородие, по-прежнему ничто не грозит. Их убийство, как и раньше, большой грех. Рогатых нарушителей порядка, удаленных с улиц, решено продавать с аукциона крестьянам».

Ход упражнения: Каждый участник получает лист и делит его на три части по вертикали. Один столбец получает название «Священная корова», второй - «Антитеза», третий - «Итоги». В первом столбце просим каждого

записать 3-4 утверждения, характеризующих ту культурную среду к которой принадлежит сам участник (этническую, профессиональную, социальную, семейную). Например, список «священных коров» может выглядеть так:

«Я» - последняя буква алфавита!

Отец — глава семьи и слово его — закон!

Университетский диплом - залог жизненного успеха!

Со старшими не спорят.

Начальник всегда прав!

Эмоции держи при себе.

Бесплатных обедов не бывает!

Семь раз отмерь, один - отрежь!

Молчание - золото.

Тише едешь - дальше будешь.

Политика - грязное дело!

На следующем этапе задания необходимо представить, что одновременно с нашей существует иная культура, в которой руководствуются прямо противоположными императивами — ценностными установками, убеждениями. Во втором столбце нужно сформулировать антитезу тезиса и записать ее. Следующие 15 минут вся группа проводит в индивидуальной работе, смысл которой: в третьем столбце листа сформулировать максимальное количество положительных сторон «нового закона».

- Как иной подход сказывается на характере общественных отношений?

- Катализатором каких положительных социально-культурных изменений он служит?

Просим участников познакомить форум с результатами уничтожения наших «священных коров». Удивимся вместе с ними многообразию подходов к одному и тому же явлению, поддержим плюрализм мышления. Обсудим вместе уроки этого упражнения. Что приобретенный в этой игре опыт может

изменить в моем привычном восприятии себя и другого, своей культуры и иных образов поведения и морали?

Упражнение № 3 «Синие и зелёные» [78].

Время проведения: 35 минут

Цель: помочь участникам тренинга преодолеть внутренние барьеры, страх и неуверенность перед другими людьми; продемонстрировать на практике культурные отличия, присущие подходу различных людей к одной и той же проблеме; показать негативное влияние зависимости от предвзятых мнений, стереотипов в восприятии «другого», неадекватной самооценки; предупреждать ксенофобию.

Оборудование: цветные наклейки (небольшие кружочки) зеленого или любого другого цвета, листы для записи, ручки, доска или флип-чарт.

Ход: Делим группу произвольно на две неравные подгруппы (соотношение может быть 1:2 или даже 1:3). Каждая из групп садится в тесный круг, как можно дальше от второй подгруппы, чтобы не мешать товарищам в обсуждении. Одной из групп даются зеленые точки-наклейки, и участники наклеивают их по договоренности между собой на лоб или на тыльную часть ладони. После этого тренер начинает рассказ: - Однажды на какой-то планете жили два племени. Одно из них назвалось «Синие» (показывает на любую из подгрупп), другое - «Зеленые» (вторая команда с наклейками).

Итак, вы знаете, к какому племени принадлежите. Сидит ваше племя долгой зимней ночью вокруг костра в лесу и думает: «А кто же мы такие?» (О существовании другого племени вам ничего не известно!).

Задача: в течение 5-7 минут продумать и написать 10 качеств, которые характеризуют Ваше племя. Это могут быть внешние черты, образ мыслей, ценности, особенности характера, племенной культуры... Все то, что объединяет вас в единое племя.

Через 5-7 минут дается новое задание: оказалось, что племена живут на противоположных краях одного леса. Отправившись однажды по следам

зверя, они увидели друг друга, попытались рассмотреть на расстоянии и решили, что...

Команды получают еще по 10 минут для того, чтобы записать 10 свойств, качеств, признаков, отличающих другую группу.

Очередной этап упражнения: рассказ о том, что племена поняли: живут они рядом друг с другом, занимает небольшую и общую территорию. Хочется им этого или нет, нужно думать, как жить вместе.

Члены племен решают последнюю задачу: найти 10 признаков, общих для «синих» и для «зеленых». В чем они подобны, схожи, близки, что может стать фундаментом в построении общего «дома» двух племен?

В завершении возвращаем племена в общий круг. Просим племена выделить по одному человеку, который прочтет результаты каждого из туров. Читает 10 признаков первого этапа одна группа, затем - другая. И так параллельно по каждому из этапов упражнения.

Обсуждение позволяет затронуть следующий круг проблем: кто такие «свои» и «чужие»? Почему мы комплиментарны на первом этапе, по отношению к себе, своей группе и мыслим шаблонно, агрессивно, в лучшем случае - занимаем оборонительную позицию по отношению к другим? В чем различие и в чем общность между «синими» и «зелеными»? Какой из этапов обсуждения давался команде с наибольшей легкостью/вызвал затруднения? Какие качества, характеристики противоположной группы (в реальной жизни!) вы осознали, задумались над ними всерьез в ходе выполнения роли? Стал ли вам более понятен ход мыслей и чувств «другого племени»?

Зеленые точки это своеобразная проверка того, захотят ли они внести этот сугубо внешний, привнесенный со стороны тренера признак как значимый в определении основных свойств племени. (Метафора реальных внешних признаков, таких скажем, как блондин, смуглый, нос с горбинкой, оттопыренные уши, шляпа, очки, сандалии... — любой из внешних признаков, которые в определенном случае и при определенной установке могут стать значимыми в ксенофобии).

Тогда в ходе обсуждения тренер может обратить на это внимание племен: нам важнее сам человек или его внешние признаки? Человек другого роста, другой национальности, иначе одетый, выше или ниже обычного... — может ли он быть заведомо хорошим или плохим? Становится ли «зеленая точка» значимой метафорой другого и насколько она влияет на наше отношение к нему.

Занятие № 9.

Упражнение № 1 «Выглядим комично» [196].

Время проведения: 20 минут

Цель: упражнение помогает участникам избавиться от страха скомпрометировать себя и показывает, как может объединять всеобщая неловкость. Способствует активизации групповой работы.

Ход: Участникам необходимо как можно забавней пройти 10-15 метров.

Можно изображать необычных людей, героев кинофильмов и т.д. Например, пройти как: годовалый ребёнок, робот, горбун с Нотр Дам, деревенский дурачок, супермодель, марширующий солдат, граф Дракула, человек весом 100 кг и т.д. Затем все участники тренинга объединяются и начинают двигаться все вместе.

Упражнение № 2 «Говорю, что вижу» [219].

Время проведения: 15 минут

Цель: проигрывание ситуации безоценочных высказываний.

Ход: описание поведения означает сообщение о наблюдаемых специфических действиях других людей без оценивания, то есть без приписывания им мотивов действий, оценки установок, личностных черт. Первый шаг в развитии —высказываться в описательном ключе, а не в форме оценок — улучшение умения наблюдать и сообщать о своих наблюдениях, не давая оценок.

«Сидя в кругу, сейчас вы наблюдаете за поведением других и по очереди говорите, что вы видите относительно любого из участников. К примеру: «Коля сидит, положив ногу на ногу», «Катя улыбается».

Ведущий следит за тем, чтобы не использовались оценочные суждения и умозаключения. После выполнения упражнения обсуждается, часто ли наблюдалась тенденция использовать оценки, было ли сложным это упражнение, что чувствовали участники.

Упражнение № 3 «Идеи, принципы, привычки» [219].

Время проведения: 20 минут

Цель: осознание стереотипов, шаблонов мышления и поведения, которые тормозят развитие, поиск новых решений

Оборудование: ватман (флипчарт), маркеры

Ход: для проведения этого упражнения участникам группы надо заранее дать задание составить перечень идей, принципов, привычек, которым они особенно привержены, невозможность следовать которым вызывает у них напряжение.

Работа проводится в три этапа.

На первом этапе группа разбивается на подгруппы: по 4-5 человека. В ходе обсуждения в малых группах составляется общий перечень тех идей, принципов, привычек, которым участники особенно привержены, невозможность реализации которых вызывает у них напряжение.

На втором этапе участники сидят полукругом. Тренер на доске или на большом листе ватмана записывает то, что подготовила каждая подгруппа. В ходе этой работы постоянно возникает обсуждение, члены группы говорят о том, какое влияние на самочувствие, поведение, жизнь оказывает их приверженность тем или иным принципам.

Примеры идей, принципов, привычек:

- всегда надо выполнять обещанное;
- запланированное должно быть выполнено;
- надо отвечать на письма сразу;

- любовь к порядку, чистоте;
- нельзя проявлять бестактность;
- надо быть одетым сообразно ситуации;
- нельзя брать деньги в долг;
- нельзя публично говорить о своих чувствах;
- я обязан откликаться на все просьбы родственников;
- нельзя делать хорошо одновременно два дела;
- важные дела надо доводить до конца, и делать их очень хорошо, и т. п.

После того как общий перечень составлен, группа переходит к третьему этапу работы.

Участникам предлагается внимательно прочитать составленный перечень и отметить в нем, во-первых, две идеи, принципа или привычки, которым они на самом деле привержены, но до сих пор это не осознавали, и во-вторых, две — которые у них были, но теперь уже не действуют на них так сильно, как раньше.

После того как все выполнят это задание, тренер предлагает каждому участнику назвать две идеи, принципа или привычки, приверженность которым обнаружена во время работы над общим перечнем, а также те идеи, принципы, привычки, которые уже не оказывают на человека столь сильного влияния. При этом можно предложить рассказать, что помогло преодолеть ранее существовавшую жесткую идентификацию.

Наиболее сильно мешают проявлению креативности как раз те идеи, принципы, привычки, которым человек особенно привержен, невозможность следовать которым вызывает напряжение, дискомфорт. Аналогичные состояния возникают и в том случае, когда этим принципам, стереотипам не следуют, не соответствуют другие люди. Наличие у человека большого числа такого рода привычек и стереотипов является свидетельством статичности и, как правило, недостаточной осознанности его опыта. Степень жесткости стереотипизированных фрагментов сознания определяет и открытость

человека новому опыту, а также то, насколько травматичными для него будут происходящие вокруг изменения.

Упражнение № 4 «Интересные прилагательные» [219].

Время проведения: 10 минут

Цель: преодоление стереотипности мышления

Оборудование: мяч

Ход: тот, кто захочет начать это упражнение, возьмет мяч, бросит его любому из участников группы и скажет два любых прилагательных. Поймавший мяч назовет предмет, явление — что угодно, что, с его точки зрения, обладает этими характеристиками.

В ходе выполнения упражнения тренер обращает внимание группы на особенно оригинальные, нестандартные варианты, тем самым поощряя участников к преодолению стереотипности мышления.

Примеры оригинальных вариантов: мокрый, дерзкий — новорожденный; скользкое, пестрое — жизненный путь; гладкий, враждебный — клиент.

Упражнение № 5. «Выбери остров» [78].

Время проведения: 15 минут

Цель: развить терпимость к различным ценностям, установкам, убеждениям воспитать чувство уважения к праву человека на культурную самостоятельность

Оборудование: большие листы бумаги (неправильной причудливой формы), таблички с названиями «островов», флип-чарт или доска с фломастерами для записи

Ход: раскладываем на полу большие листы бумаги. Это и есть острова. На каждом из островов установлена табличка с его названием. Например, Остров Кайфа, Остров Неуверенности, Остров Сомнений, Остров Одиночества, Остров Традиций, Остров Новых Приключений, Остров Тишины, Остров Недоверия, Остров Культуры, Остров Анархии.

Затем ведущий просит членов группы «заселить» острова. Есть время пройти рядом с каждым, подумать, решить и... сойти на пяточок земли.

Следующий этап будет заключаться в том, что все островитяне пообщаются друг с другом в границах своих землевладений, расскажут о причинах, побудивших их заселить именно этот остров, ответят на вопросы любопытствующих соседей.

Затем ведущий сам пускается в плавание между островами, выборочно выслушивает население. Последним этапом будет коллективное обсуждение игры, сопровождающееся необходимыми записями на доске.

В завершение проводится обсуждение того, как каждый остров воспринимает метафору своего названия? Кто из островитян показался вам неожиданным в своем выборе или оценках побудивших его причин? Нашли ли вы на своем острове родственную душу? Почему? Если бы у вас было право дополнительного выбора, какой остров вы выбрали бы и почему?

Занятие № 10.

Упражнение № 1 «Надувная кукла»

Время проведения: 5 минут

Цель: преодоление скованности и напряженности участников группы, тренировка мышечного расслабления.

Ход: Ведущий играет роль "насоса": он делает движения руками, имитирующие работу с насосом, и издает характерные звуки. Участники группы сначала расслабленно сидят в креслах, голова опущена, руки вяло висят вдоль тела. С каждым движением "насоса" "резиновые куклы" начинают "надуваться": участники распрямляются, поднимают голову, напрягают руки и в конце концов встают в полный рост, раскинув руки и расставив ноги. Через несколько секунд ведущий "выдергивает затычку" у "куклы", и игроки с шипением ("ш-ш-ш!") расслабляются и постепенно опускаются на корточки. Игру можно повторить два-три раза. Обсуждения игра не требует.

Упражнение № 2 «Марионетка» [219].**Время проведения:** 10 минут

Цель: испытать как состояние полной зависимости, так и состояние, когда другой полностью зависит от тебя.

Ход: участники разбиваются на тройки. В каждой выбирается «марионетка» и два «кукловода». Каждой тройке предлагается разыграть маленькую сценку кукольного представления, где «кукловоды» управляют всеми движениями «марионеток». Сценарий сценки участники разрабатывают самостоятельно, ничем не ограничивая своего воображения. После обдумывания и репетиций подгруппы по очереди представляют свой вариант остальным участникам, которые выступают в роли зрителей.

После того как все выступят, ведущий проводит групповое обсуждение, во время которого все желающие делятся своими впечатлениями. В обсуждении необходимо сделать акцент на чувствах «марионетки» и на чувствах «кукловодов», управлявших ее движениями. Участники могут говорить о разных чувствах: неудобстве, напряжении или, наоборот, чувстве собственного превосходства, комфорта; важно показать, что и состояние зависимости, и гиперопека делают отношения между людьми искаженными и неполноценными.

Каждому участнику предлагается разыграть ситуацию с помощью невербальных средств общения. Ситуации описаны на карточках. Остальные должны догадаться, о чем «рассказывает» участник.

Упражнение № 3 «Гость» [79].**Время проведения:** 20 минут

Цель: осознать особенности своего народа, собственных поведенческих установок и образа жизни; помочь подготовиться к адаптации в иной этнической среде; дать участникам тренинга пример различного отношения у разных этносов к привычным взглядам, ценностям, образу жизни;

Ход: Просим участников тренинга создать малые группы, в которых соберутся для работы люди, максимально похожие по культурной, профессиональной принадлежности, полу, возрасту. Важно, чтобы у работающего в этой группе участника было ощущение «я среди своих».

Каждая группа получает карточку, в которой тренер определяет «этнический» профиль участников. Карточки могут быть таковы: племя бедуинов-кочевников; жители маленькой деревни Ярославской области; представители творческих союзов Эстонии: композиторы, художники, писатели; вожди индейского племени, проживающего в одном из штатов США; группа эскимосской молодежи; аксакалы, уважаемые в горах старожилы люди с большим жизненным опытом и высоким статусом в общине.

На первом этапе участники (в течение 10 минут) устраивают мозговой штурм, призванный выработать профиль группы». В обсуждении важно создать некий «этнически-поведенческий» портрет этой группы, основанный на личном опыте или стереотипном восприятии. Необходимо представить себе внешний вид, особенности коммуникации; подумать, какие приоритеты и табу существуют внутри их коллектива.

Второй этап игры заключается в «хождении в народ». Тренер предлагает выделить в каждой группе одного из участников на роль «гостя». Этот «гость» будет отправлен решением ведущего в другую этническую среду где в течение 15 минут должно состояться его общение с «коренным населением». Оставшаяся часть группы будет в это время принимать своего «гостя», представителя другой группы.

Разошедшиеся по группам «гости» обсуждают с хозяевами особенности жилища и быта, культурные пристрастия и запреты, обмениваются рассказами о праздниках и традициях.

Затем тренер приглашает гостей вернуться в родные пенаты. Группа собирается вместе, чтобы каждая из подгрупп рассказала об опыте, приобретенном в ходе игры и о своих впечатлениях.

Упражнение № 4 «Фестиваль толерантности» [79].

Время проведения: 45 минут

Цель: дать/расширить понятие о толерантности; способствовать развитию толерантного сознания, побудить участников тренинга больше узнать о толерантности, задействовав при этом различные виды творческой и интеллектуальной деятельности.

Оборудование: краски, бумага, глина или пластилин, старые газеты, журналы, клей и ножницы. Желательна подборка разнообразных по стилю и времени создания музыкальных записей - джаз, рок, поп и т.д.
Звуковоспроизводящая аппаратура

Ход: В начале упражнения следует сказать, что существует огромное количество определений понятия толерантность. Свое определение дают философы и социологи, культурологи и психологи. Может быть, участники тренинга и не обладают академическими теоретическими знаниями, но свое представление о толерантности есть у каждого из нас.

Отсюда - задание: в течение 30 минут дать свое определение того, что является, на ваш взгляд, толерантностью. Каковы ее отличительные черты? Задание наше носит название «Фестиваль толерантности». А на фестивале всегда присутствует творческое разнообразие, множество жанров, стилей, исполнителей борются за зрительское внимание. То же произойдет и у нас. Свое представление о понятии «толерантность» вы сможете выразить:

- с помощью краткой — до 3 минут — речи;
- посредством плаката, сочетающего графическую и текстовую информацию;
- с помощью техники «Солнце» (в центре листа рисуется круг, в котором пишется слово «толерантность», а в лучах, отходящих от солнца, - все те смежные понятия или характеристики, которые вы захотите отметить);
- метафорической формулой: «Толерантность =?»». Какие символы, слова, условные обозначения вы поставите вместо вопросительного знака?
- группа участников может решить, что им понятнее и проще изобразить «толерантность» в виде живой скульптуры;

- наша фонотека к услугам тех, кто хочет вместо теоретического вербального определения представить музыкальный фрагмент, являющийся для него олицетворением толерантности;
- у тех, кому интереснее работать с пластическими материалами, есть пластилин, глина, старые газеты, журналы, клей и ножницы. На рассмотрение фестивального жюри принимаются и коллажи, и скульптуры, и карикатуры, и любые жанры, кроме скучного!

Затем участники представляют свои работы.